



GNE 134620 X

GNE 134630 X

Refrigerator
Réfrigérateur
Kühlschrank
Frigorifero
Frigorífico
Koelkast
Хладилник
Холодильник
Hladnjak
Chladnička
Chłodziarka
Chladnička

BEKO

Please read this manual first!

Dear Customer,

We hope that your product, which has been produced in modern plants and checked under the most meticulous quality control procedures, will provide you an effective service.

For this, we recommend you to carefully read the entire manual of your product before using it and keep it at hand for future references.



This manual

- Will help you use your appliance in a fast and safe way.
- Read the manual before installing and operating your product.
- Follow the instructions, especially those for safety.
- Keep the manual in an easily accessible place as you may need it later.
- Besides, read also the other documents provided with your product.

Please note that this manual may be valid for other models as well.

Symbols and their descriptions

This instruction manual contains the following symbols:

-  Important information or useful usage tips.
-  Warning against dangerous conditions for life and property.
-  Warning against electric voltage.

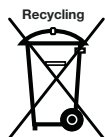

This product is supplied with the selective sorting symbol for waste electrical and electronic equipment (WEEE).

This means that this product must be handled pursuant to European Directive 2002/96/EC in order to be recycled or dismantled to minimise its impact on the environment. For further information, please contact your local or regional authorities.

Electronic products not included in the selective sorting process are potentially dangerous for the environment and human health due to the presence of hazardous substances.



This product was manufactured using the latest technology in environmentally friendly conditions.

CONTENTS

1 Your Refrigerator	3	5 Using your refrigerator	17
2 Important Safety Warnings	4	Indicator Panel.....	17
Intended use	4	Door Open Alarm:	20
For products with a water dispenser; ..	6	Things to do to have the filter usage time calculated automatically	21
Child safety.....	6	Sliding Body Shelves	22
HCA Warning	6	Egg tray.....	22
Things to be done for energy saving ..	6	Crisper	22
		Chiller compartment	22
3 Installation	7	Movable Middle Section	23
Points to be considered when re- transporting your refrigerator	7	Multi Zone Storage Compartment ..	23
Before operating your refrigerator	7	Blue light	23
Electric connection	7	Sliding Body Shelves With Rear Hangers	24
Disposing of the packaging	8	Butter & Cheese Section	24
Disposing of your old refrigerator	8	Using the water spring.....	24
Placing and Installation	8	Spillage Tray	24
Floor balance adjustment	9	Minibar	25
Adjusting the gap between the upper door	9	6 Cleaning and care	26
Installing Water Filter	11	Protection of plastic surfaces	26
Connection of the Water Pipe to the Refrigerator	11	7 Recommended solutions for the problems	27
Connection of Water Hose to the Jug	12		
Connection of the Water Pipe to the Cold Water Mains Line	13		
Prior to first use of Water Dispenser.	15		
4 Preparation	16		

1 Your Refrigerator

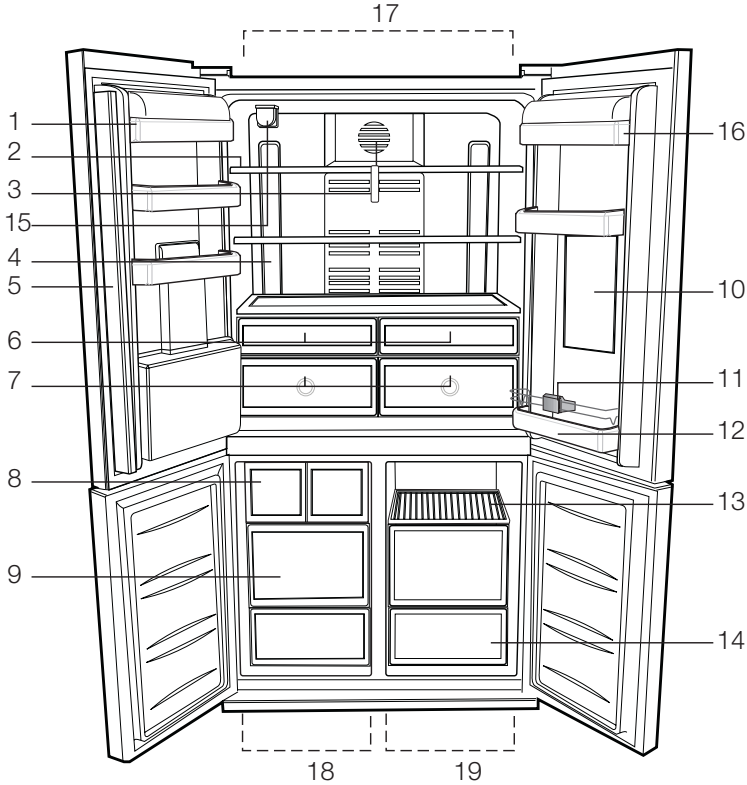

- | | |
|-------------------------------------|--------------------------------------|
| 1- Fridge compartment door shelves | 10- Minibar |
| 2- Fridge compartment glass shelves | 11- Bottle holder |
| 3- Diffuser cover | 12- Bottle shelf |
| 4- Illumination lens | 13- Food storage compartment shelves |
| 5- Movable middle section | 14- Food storage compartments |
| 6- Chiller compartment | 15- Water Filter |
| 7- Crisper | 16- Dairy compartment |
| 8- Icematic | 17- Fridge compartment |
| 9- Frozen food storage compartments | 18- Freezer compartment |
| | 19- Multi Zone |

i Figures that take place in this instruction manual are schematic and may not correspond exactly with your product. If the subject parts are not included in the product you have purchased, then it is valid for other models.

2 Important Safety Warnings

Please review the following information. Failure to observe this information may cause injuries or material damage. Otherwise, all warranty and reliability commitments will become invalid.

The usage life of the unit you purchased is 10 years. This is the period for keeping the spare parts required for the unit to operate as described.

Intended use

- This product is intended to be used
 - indoors and in closed areas such as homes;
 - in closed working environments such as stores and offices;
 - in closed accommodation areas such as farm houses, hotels, pensions.
- This product should not be used outdoors.

General safety

- When you want to dispose/scrap the product, we recommend you to consult the authorized service in order to learn the required information and authorized bodies.
- Consult your authorized service for all your questions and problems related to the refrigerator. Do not intervene or let someone intervene to the refrigerator without notifying the authorised services.
- For products with a freezer compartment; Do not eat cone ice cream and ice cubes immediately after you take them out of the freezer compartment! (This may cause frostbite in your mouth.)
- For products with a freezer compartment; Do not put bottled and canned liquid beverages in the freezer compartment. Otherwise, these may burst.
- Do not touch frozen food by hand; they may stick to your hand.
- Unplug your refrigerator before cleaning or defrosting.
- Vapor and vaporized cleaning materials should never be used in cleaning and defrosting processes of your refrigerator. In such cases, the vapor may get in contact with the electrical parts and cause short circuit or electric shock.
- Never use the parts on your refrigerator such as the door as a means of support or step.
- Do not use electrical devices inside the refrigerator.
- Do not damage the parts, where the refrigerant is circulating, with drilling or cutting tools. The refrigerant that might blow out when the gas channels of the evaporator, pipe extensions or surface coatings are punctured causes skin irritations and eye injuries.
- Do not cover or block the ventilation holes on your refrigerator with any material.
- Electrical devices must be repaired by only authorised persons. Repairs performed by incompetent persons create a risk for the user.
- In case of any failure or during a maintenance or repair work, disconnect your refrigerator's mains supply by either turning off the relevant fuse or unplugging your appliance.
- Do not pull by the cable when pulling off the plug.
- Place the beverage with higher proofs tightly closed and vertically.
- Never store spray cans containing flammable and explosive substances in the refrigerator.
- Do not use mechanical devices or other means to accelerate the

defrosting process, other than those recommended by the manufacturer.

- This product is not intended to be used by persons with physical, sensory or mental disorders or unlearned or inexperienced people (including children) unless they are attended by a person who will be responsible for their safety or who will instruct them accordingly for use of the product
- Do not operate a damaged refrigerator. Consult with the service agent if you have any concerns.
- Electrical safety of your refrigerator shall be guaranteed only if the earth system in your house complies with standards.
- Exposing the product to rain, snow, sun and wind is dangerous with respect to electrical safety.
- Contact authorized service when there is a power cable damage to avoid danger.
- Never plug the refrigerator into the wall outlet during installation. Otherwise, risk of death or serious injury may arise.
- This refrigerator is intended for only storing food items. It must not be used for any other purpose.
- Label of technical specifications is located on the left wall inside the refrigerator.
- Never connect your refrigerator to electricity-saving systems; they may damage the refrigerator.
- If there is a blue light on the refrigerator, do not look at the blue light with optical tools.
- For manually controlled refrigerators, wait for at least 5 minutes to start the refrigerator after power failure.
- This operation manual should be handed in to the new owner of the product when it is given to others.
- Avoid causing damage on power cable when transporting the refrigerator.

Bending cable may cause fire. Never place heavy objects on power cable. Do not touch the plug with wet hands when plugging the product.

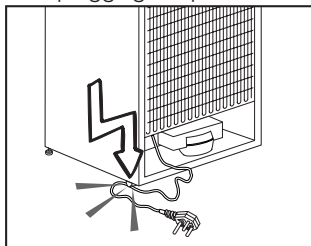

- Do not plug the refrigerator if the wall outlet is loose.
- Water should not be sprayed directly on inner or outer parts of the product for safety purposes.
- Do not spray substances containing inflammable gases such as propane gas near the refrigerator to avoid fire and explosion risk.
- Never place containers filled with water on top of the refrigerator, otherwise this may cause electric shock or fire.
- Do not overload your refrigerator with excessive amounts of food. If overloaded, the food items may fall down and hurt you and damage refrigerator when you open the door. Never place objects on top of the refrigerator; otherwise, these objects may fall down when you open or close the refrigerator's door.
- As they require a precise temperature, vaccines, heat-sensitive medicine and scientific materials and etc. should not be kept in the refrigerator.
- If not to be used for a long time, refrigerator should be unplugged. A possible problem in power cable may cause fire.
- The plug's tip should be regularly cleaned; otherwise, it may cause fire.

- The plug's tip should be cleaned regularly with a dry cloth; otherwise, it may cause fire.
- Refrigerator may move if adjustable legs are not properly secured on the floor. Properly securing adjustable legs on the floor can prevent the refrigerator to move.
- When carrying the refrigerator, do not hold it from door handle. Otherwise, it may be snapped.
- When you have to place your product next to another refrigerator or freezer, the distance between devices should be at least 8cm. Otherwise, adjacent side walls may be humidified.

For products with a water dispenser;

Pressure of water mains should be minimum 1 bar. Pressure of water mains should be maximum 8 bars.

- Use only potable water.

Child safety

- If the door has a lock, the key should be kept away from reach of children.
- Children must be supervised to prevent them from tampering with the product.

HCA Warning

If your product's cooling system contains R600a:

This gas is flammable. Therefore, pay attention to not damaging the cooling system and piping during usage and transportation. In the event of damage, keep your product away from potential fire sources that can cause the product catch a fire and ventilate the room in which the unit is placed.

Ignore this warning if your product's cooling system contains R134a.

Type of gas used in the product is stated in the type plate which is on the left wall inside the refrigerator.

Never throw the product in fire for disposal.

Things to be done for energy saving

- Do not leave the doors of your refrigerator open for a long time.
- Do not put hot food or drinks in your refrigerator.
- Do not overload your refrigerator so that the air circulation inside of it is not prevented.
- Do not install your refrigerator under direct sunlight or near heat emitting appliances such as ovens, dishwashers or radiators.
- Pay attention to keep your food in closed containers.
- For products with a freezer compartment; You can store maximum amount of food items in the freezer when you remove the shelf or drawer of the freezer. Energy consumption value stated for your refrigerator has been determined by removing freezer shelf or drawer and under maximum load. There is no harm to use a shelf or drawer according to the shapes and size of food to be frozen.
- Thawing frozen food in fridge compartment will both provide energy saving and preserve the food quality.

3 Installation

- ⓘ Please remember that the manufacturer shall not be held liable if the information given in the instruction manual is not observed.

Points to be considered when re-transporting your refrigerator

1. Your refrigerator must be emptied and cleaned prior to any transportation.
2. Shelves, accessories, crisper and etc. in your refrigerator must be fastened securely by adhesive tape against any jolt before repackaging.
3. Packaging must be tied with thick tapes and strong ropes and the rules of transportation printed on the package must be followed.

ⓘ Always remember...

Every recycled material is an indispensable source for the nature and for our national resources.

If you wish to contribute to recycling the packaging materials, you can get further information from the environmental bodies or local authorities.

Before operating your refrigerator

Before starting to use your refrigerator check the following:

1. Is the interior of the refrigerator dry and can the air circulate freely in the rear of it?
2. Insert the 2 plastic wedges onto the rear ventilation cover as illustrated in the following figure. To do this, remove the screws on the product and use the screws given in the same pouch. Plastic wedges will provide the required distance between your refrigerator and the wall in order to allow the air circulation.

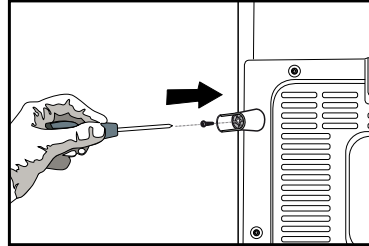
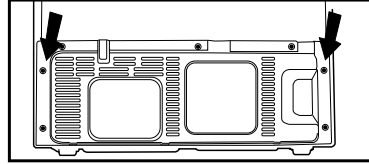

3. Clean the interior of the refrigerator as recommended in the “Maintenance and cleaning” section.
4. Plug the refrigerator into the wall outlet. When the door is open the respective interior light will come on.
5. You will hear a noise as the compressor starts up. The liquid and gases sealed within the refrigeration system may also give rise to noise, even if the compressor is not running and this is quite normal.
6. Front edges of the refrigerator may feel warm. This is normal. These areas are designed to be warm to avoid condensation.

Electric connection

Connect your refrigerator to a grounded socket which is being protected by a fuse with the appropriate capacity.

Important:

- ⚠ The connection must be in compliance with national regulations.
- ⚠ The power cable plug must be easily accessible after installation.
- ⚠ Voltage and allowable fuse protection are specified in the “Technical Specifications” section.

- ⚠ The specified voltage must be equal to your mains voltage.
- ⚠ Extension cables and multiway plugs must not be used for connection.
- ⚠ A damaged power cable must be replaced by a qualified electrician.
- ⚠ The appliance must not be operated before it is repaired! There is danger of electric shock!

Disposing of the packaging

- ⚠ The packing materials may be dangerous for children. Keep the packing materials out of the reach of children or dispose them of by classifying them in accordance with the waste instructions. Do not dispose them of along with the normal household waste.

The packing of your refrigerator is produced from recyclable materials.

Disposing of your old refrigerator

Dispose of your old machine without giving any harm to the environment.

- ⚠ You may consult your authorized dealer or waste collection center of your municipality about the disposal of your refrigerator.
- ⚠ Before disposing of your refrigerator, cut out the electric plug and, if there are any locks on the door, make them inoperable in order to protect children against any danger.

Placing and Installation

⚠ Caution: Never plug the refrigerator into the wall outlet during installation. Otherwise, risk of death or serious injury may arise.

⚠ If the entrance door of the room where the refrigerator will be installed is not wide enough for the refrigerator to pass through, than call the authorised service to have them remove the doors of your refrigerator and pass it sideways through the door.

1. Install your refrigerator to a place that allows ease of use.
2. Keep your refrigerator away from heat sources, humid places and direct sunlight.
3. There must be appropriate air ventilation around your refrigerator in order to achieve an efficient operation. If the refrigerator is to be placed in a recess in the wall, there must be at least 5 cm distance with the ceiling and at least 5 cm with the wall. If the floor is covered with a carpet, your product must be elevated 2.5 cm from the floor.
4. Place your refrigerator on an even floor surface to prevent jolts.
5. Do not keep your refrigerator in ambient temperatures under 10°C.

Floor balance adjustment

⚠ If your refrigerator is unbalanced;
⚠ First unplug the product. The product must be unplugged when making the balance adjustment. There is the risk of electric shock.

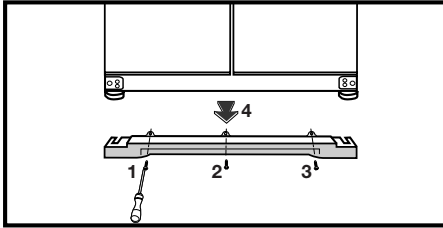

1- Ventilation cover is removed by unscrewing its screws as illustrated in the figure before the procedure. You can balance your refrigerator by turning the front legs of it as illustrated in the figure. The corner where the leg exists is lowered when you turn in the direction of black arrow and raised when you turn in the opposite direction. Taking help from someone to slightly lift the refrigerator will facilitate this process.

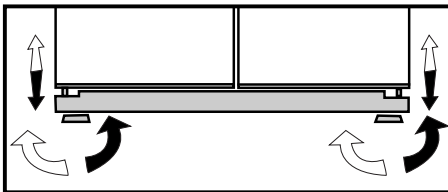

2. After the balance issue is remedied, install back the ventilation cover and fasten the screws.

3. Remove the screws fastening the lower ventilation cover using a Philips screwdriver.

Adjusting the gap between the upper door

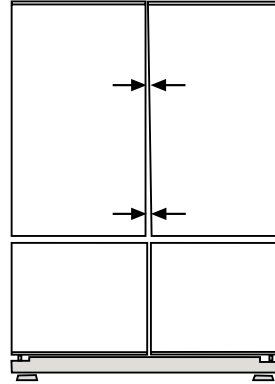

i You can adjust the gap between the fridge compartment doors as illustrated in the figures.

Door shelves should be empty when adjusting the door height.

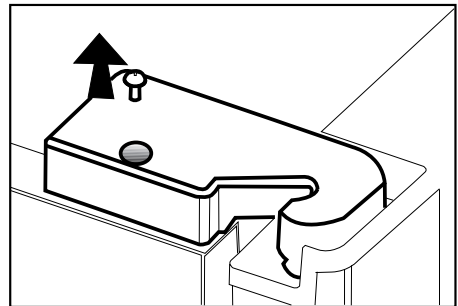

i Using a screwdriver, remove the screw of upper hinge cover of the door you want to adjust.

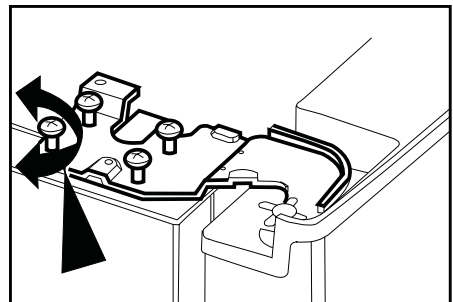

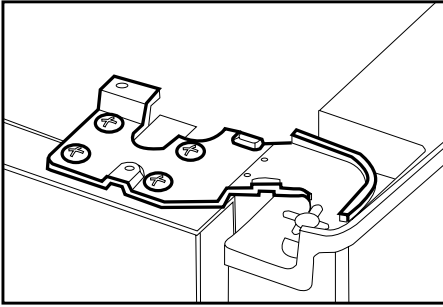

i Adjust the door appropriately as you desire by loosening the screws.

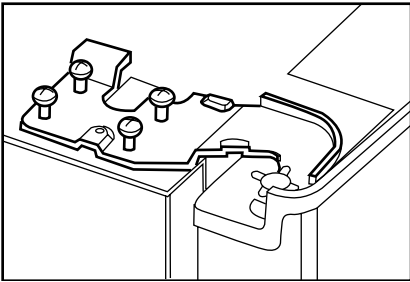

i Fix the door you have adjusted by tightening the screws without changing the position of the door.

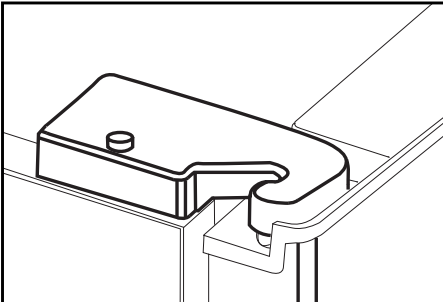

i Replace the hinge cover and fix with the screw.

Installing Water Filter

(in some models)

Two different water sources may be connected to the refrigerator for water supply: the mains cold water supply and water in a jug.

Installation Requirements

A pump should be used for jug water usage.

Check that the parts stated below are supplied with your appliance.

1. Union for connection of the water pipe to the rear of the appliance. (If it does not fit, provide it from the nearest authorized service.)
2. 2 pieces of pipe clips (In case required to secure the water pipe)

Note: Since the following parts are not required in use with a jug, they may not be found in the product you purchased.

3. 5-meter long water pipe (1/4 inch in diameter)
4. Cold mains water valve with mesh filter (Tap Adapter)
5. Water Filter or externally connectable filter to be fitted to the bracket inside the fridge compartment.

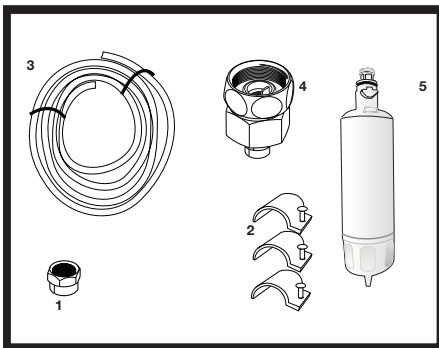

Place where the external filter is going to be fitted should be determined first. (Applies to the filter being used outside the refrigerator.) Then, determine the distance between the filter and the refrigerator and required hose lengths from the filter to the refrigerator water inlet.

Water filter must be held upright as shown in the figure. It is important to properly attach the filter to water inlet and water outlet ports.

After attaching the filter, do not use first 3-4 glasses of water.

Connection of the Water Pipe to the Refrigerator

1. After installing the union onto the water pipe, insert the water pipe to the refrigerator inlet valve by pressing downwards firmly.

2. Fix union as seen in the opposite figure, by squeezing by hand on the refrigerator inlet valve.

(a- Water Pipe, b-Union, c-Valve)

i Note 1: You should not need to tighten the union with a tool to achieve water tight assembly. In case of a leak use a spanner or a pair of pliers to tighten the union.

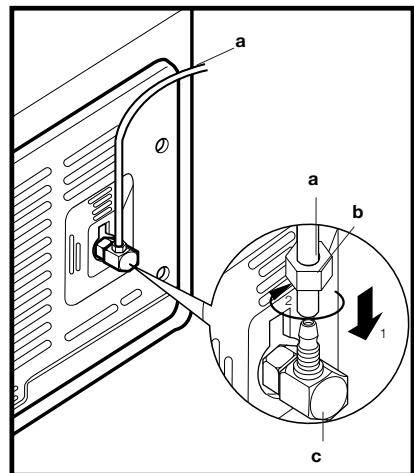

Connection of Water Hose to the Jug

(in some models)

To connect water to the refrigerator from a jug, a pump is needed. Follow the instructions below after connecting one end of the water pipe coming out of the pump to the refrigerator as described on the previous page.

1. Finish the connection by pushing the other end of the water pipe into the water pipe inlet of the pump as shown in the figure.

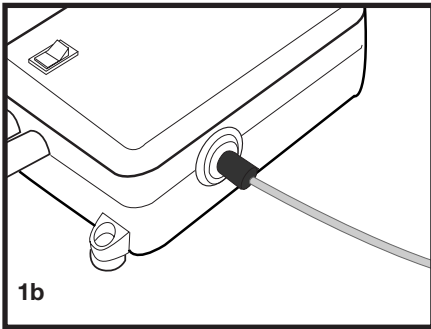
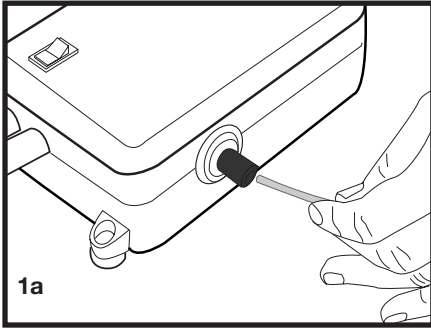

2. Put and fix the pump hose into the jug as shown in the figure.
3. After completing the connection, plug in and run the pump.

To provide an efficient operation of the pump, wait for 2-3 minutes after starting the pump.

- i** You may refer to the user manual of the pump while making the water connection.
- i** There is no need to use water filter in case a jug is used.
- i** Pump must be used when jug will be used.

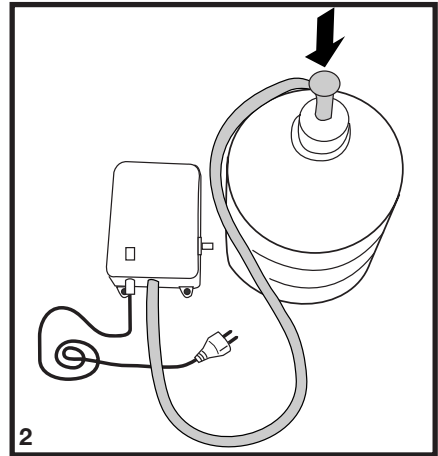

Connection of the Water Pipe to the Cold Water Mains Line

(in some models)

If you want to use your refrigerator by connecting it to the cold water mains line,

you will have to connect a standard 1/2" valve connection fitting to the cold water supply in your house. In case this valve is not present or in case you are not sure, consult a qualified plumber.

1. Separate the union from the tap adaptor. (Figure A)
2. Install the tap adaptor to 1/2" valve fitting as shown in the figure. (Figure B)
3. After inserting the water pipe to the union, install it to the tap adaptor and insert to the tap as shown in the figure. (Figure C)
4. Tighten the union manually. In case of a leak use a spanner or a pair of pliers to tighten the union.

⚠ Caution: Secure the water pipe to suitable points by means of the pipe clips supplied to avoid any damage or displacement or accidental disconnection.

⚠ Caution: After turning on the water valve, make sure that there is no leakage at both connection points of the water pipe. In case of a leak, turn off the valve immediately and tighten all joints again using a spanner or a pair of pliers.

⚠ Caution: Make sure that standard 1/2" valve fitting fed by cold mains water supply is available and is turned off fully.

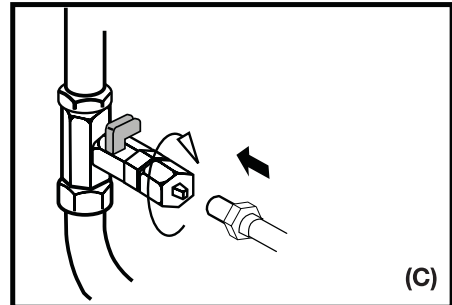
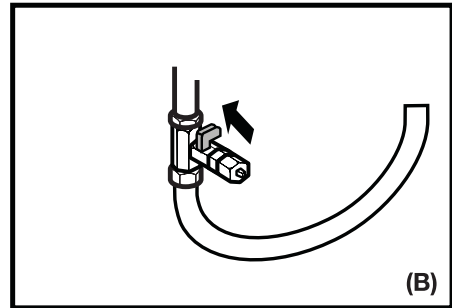
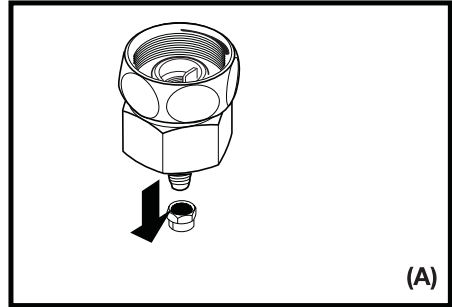

To fit the water filter follow the instructions below referring to figures supplied:

1. Press ice cancel button on the display.

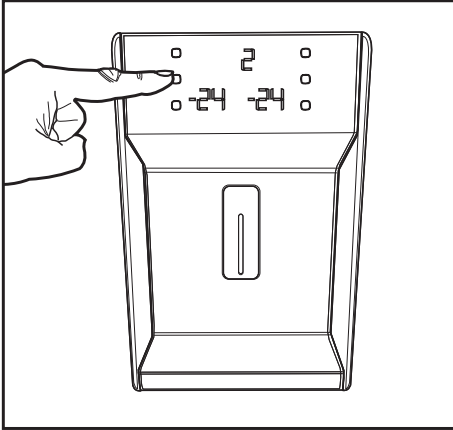

2. Remove the filter cover in the fridge compartment by pulling it forward.

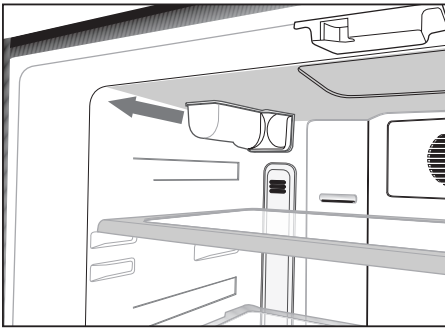

3. Take out the water filter by-pass cover by rotating it downwards.

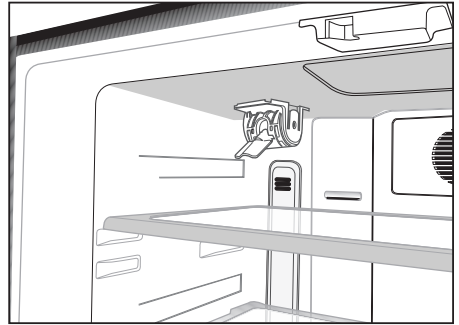
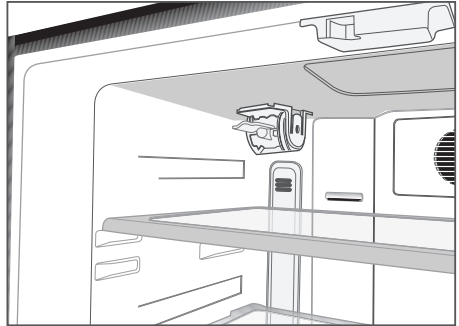

⚠ Caution: Make sure that the “Ice off” mode is active before taking out the by-pass cover.

Note: It is normal that a few drops of water drip after the cover has been taken out.

4. Remove the lid on top of the water filter to place it as shown in the figure and turn upwards to lock it.
5. Press ice cancel button on the display again to exit from this mode.

Water filter should be replaced every 6 months.

If you want to have the filter change time calculated automatically and receive a warning at the end of usage time, please read "Calculating the Filter Usage Time Automatically" section.

The water filter must be removed as shown in the figure when it is going to be replaced or when it will no longer be used and by-pass cover must be attached. It must be made sure that Ice Off mode is active before taking it out.

⚠ Caution: Water filter cleans some foreign particles in the water. It does not purify water from microorganisms.

⚠ Caution: Ice Off button must always be pressed during replacement of the water filter or installing the by-pass cover.

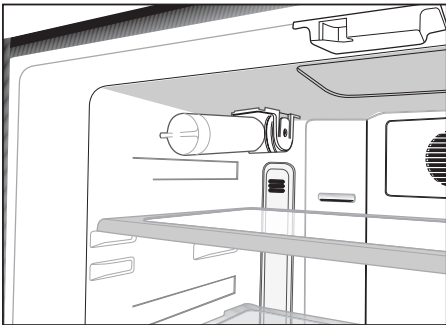
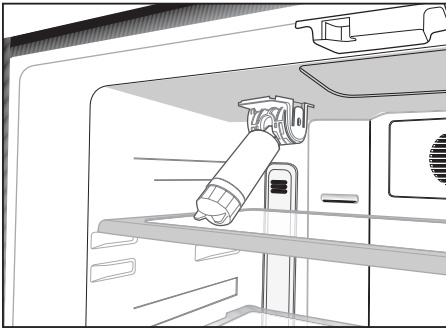

Prior to first use of Water Dispenser

i Water mains pressure must not be below 1 bar.

i Water mains pressure must not be above 8 bars.

i Pumps must be used in case the supply water pressure drops below 1 bar or if a jug is going to be used.

i Water system of the refrigerator must be connected to the cold water line. It must not be connected to hot water line.

i No water may be obtained in the initial operation of the refrigerator. This is caused by the air in the system. To discharge air from the system, press Dispenser latch for periods of 1 minute until water comes from the Dispenser. Water flow may be irregular in the beginning. Irregular water flow will be normalized after the air in the system is discharged.

i At the initial startup of the refrigerator approx. 12 hours must pass before cold water can be obtained.

i Water mains pressure must be between 1-8 bars for the operation of Ice/Water Dispenser smoothly. For this, check that 1 glass of water (100 cc) can be filled in 10 seconds.

i The first 10 glasses of water should not be consumed.

i Approximately the first 30 cubes of ice to be obtained from the Ice Dispenser must not be used.

i Always use the water filter when a jug is not being used.

4 Preparation

- i** Your refrigerator should be installed at least 30 cm away from heat sources such as hobs, ovens, central heater and stoves and at least 5 cm away from electrical ovens and should not be located under direct sunlight.
- i** The ambient temperature of the room where you install your refrigerator should at least be 10°C. Operating your refrigerator under cooler conditions than this is not recommended with regard to its efficiency.
- i** Please make sure that the interior of your refrigerator is cleaned thoroughly.
- i** If two refrigerators are to be installed side by side, there should be at least 2 cm distance between them.
- i** When you operate your refrigerator for the first time, please observe the following instructions during the initial six hours.
 - The door should not be opened frequently.
 - It must be operated empty without any food in it.
 - Do not unplug your refrigerator. If a power failure occurs out of your control, please see the warnings in the “Recommended solutions for the problems” section.
- i** Original packaging and foam materials should be kept for future transportations or moving.

5 Using your refrigerator

Indicator Panel

This touch-control indicator panel allows you to set the temperature without opening the door of your refrigerator. Just touch the relevant button with your finger to set the temperature.

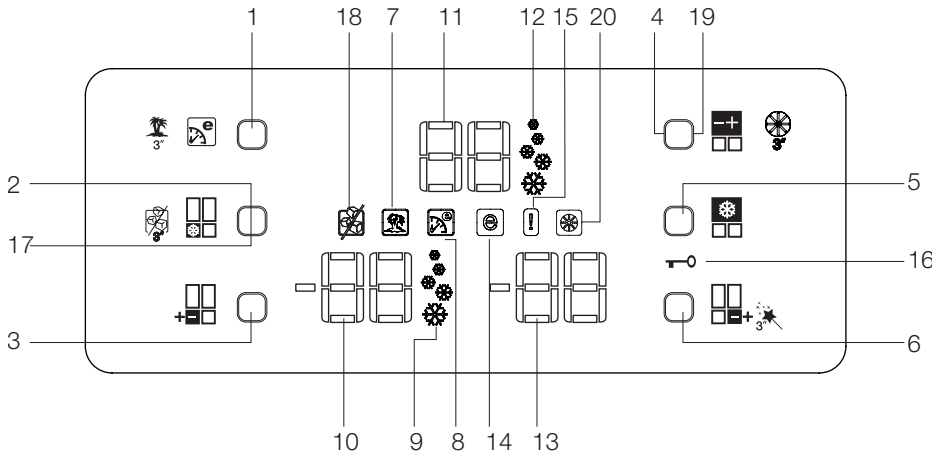

- | | | | |
|-----|---|-----|--|
| 1. | Eco-Extra / Vacation Button | 11. | Fridge Compartment Temperature Indicator |
| 2. | Fast Freeze Button | 12. | Quick Cool Function Indicator |
| 3. | Freezer Compartment Temperature Setting Button | 13. | Multi Zone Compartment Temperature Indicator |
| 4. | Fridge Compartment Temperature Setting Button | 14. | Economy Mode Indicator |
| 5. | Quick Cool Button | 15. | Error Status Indicator |
| 6. | Multi Zone Compartment Temperature Setting Button | 16. | Key Lock Indicator |
| 7. | Vacation Function Indicator | 17. | Ice Cancel Button |
| 8. | Eco-Extra Function Indicator | 18. | Ice Off indicator |
| 9. | Fast Freeze Function Indicator | 19. | Cancel Filter Change Warning Button |
| 10. | Freezer Compartment Temperature Indicator | 20. | Filter Change Warning Indicator |

1. Eco Extra/Vacation Button

Press this button briefly to activate the Eco Extra function. Press and hold this button for 3 sec. to activate the Vacation function. Press this button again to deactivate the selected function.

2. Fast Freeze Button

Press this button briefly to activate the Fast Freeze function. Press this button again to deactivate the selected function.

3. Freezer Compartment Temperature Setting Button

Press this button to set the temperature of the freezer compartment to -18, -20, -22, -24, -18... respectively. Press this button to set the desired temperature for the Freezer Compartment.

4. Fridge Compartment Temperature Setting Button

Press this button to set the temperature of the fridge compartment to 8, 6, 4, 2, 8... respectively. Press this button to set the desired temperature for the Fridge Compartment.

5. Quick Cool Button

Press this button briefly to activate the Quick Cool function. Press this button again to deactivate the selected function.

6. Multi Zone Compartment Temperature Setting Button

You can set the Multi Zone Compartment either as a Freezer or a Cooler. Press and hold this button for a long time (3 sec) to set the Multi Zone Compartment as a Freezer or a Cooler. This compartment is set as a Freezer Compartment at factory.

If the Multi Zone Compartment is set as a Freezer, then the temperature of the Multi Zone Compartment will change as -18, -20, -22, -24, -18... respectively each time you press this button. If the Multi Zone Compartment is set as a Fridge, then the temperature of the Multi Zone Compartment will change as 10, 8, 6, 4, 2, 0, -6, ... respectively each time you press this button.

7. Vacation Function Indicator

Indicates that the vacation function is active. If this function is active, "- -" appears on the indicator of the fridge compartment and no cooling is performed in the fridge compartment. Other compartments will be cooled in accordance with the temperature set for them.

Press the relevant button again to deactivate this function.

8. Eco Extra Function Indicator

It indicates that the Eco-Extra function is active. If this function is active, your refrigerator will automatically detect the least usage periods and energy-efficient cooling will be performed during those times. Economy indicator will be active while energy-efficient cooling is performed.

Press the relevant button again to deactivate this function.

9. Quick Freeze Function Indicator

It indicates that the Fast Freeze function is active. Use this function when you place fresh food into the freezer compartment or when you need ice. When this function is active, your refrigerator will run for a certain period of time.

Press the relevant button again to deactivate this function.

10. Freezer Compartment Temperature Indicator

It indicates the temperature set for Freezer Compartment.

11. Fridge Compartment Temperature Indicator

Indicates the temperature set for Fridge Compartment.

12. Quick Cool Function Indicator

Indicates that the Quick Cool function is active. Use this function when you place fresh food into the fridge compartment or when you need to cool your food quickly. When this function is active, your refrigerator will run for 2 hours without stopping.

Press the relevant button again to deactivate this function.

13. Multi Zone Compartment Temperature Indicator

It indicates the temperature set for Multi Zone compartment.

14. Economy Mode Indicator

Indicates that the refrigerator is running in energy-efficient mode. Freezer Compartment temperature
This indicator will be active if the function is set to -18 or the energy efficient cooling is being performed due to Eco-Extra function.

15. Error Status Indicator

If your refrigerator does not cool adequately or if there is a sensor failure, this indicator will be activated. When this indicator is active, Freezer Compartment Temperature indicator will display "E" and Fridge Compartment Temperature Indicator will display numbers such as "1,2,3...". These numbers on the indicator provides information about the error to the service personnel.

16. Key Lock Indicator

Use this function if you do not want your refrigerator temperature setting changed. Press Quick Cool Button and Flexi Zone Compartment Temperature Setting Button simultaneously for a long time (3 sec) to activate this feature.

Press the relevant buttons again to deactivate this function.

17. Ice Cancel Button

To stop ice formation, ice cancel button is pressed for 3 seconds. When ice cancel is selected, no water will be sent to the ice box. Despite this, some ice may be leftover in the ice box which may be taken from there. To restart ice formation, ice cancel button has to be pressed for 3 seconds.

18. Ice Cancel Indicator

If you do not want to get ice from the refrigerator, you need to use this function. You may use this function by pressing the ice cancel button for 3 seconds.

19. Cancel Filter Change Warning Button

Filter of your refrigerator must be replaced every 6 months. If you apply instructions on page 22, your refrigerator calculates this time automatically and the filter change warning indicator illuminates when the filter usage time has elapsed. Press Cancel filter change warning button for 3 seconds to allow the refrigerator to calculate the new filter time automatically after changing the filter.

20. Cancel Filter Change Warning Indicator

When the filter usage time has elapsed, filter change warning indicator starts to illuminate.

Door Open Alarm:

In case of leaving any of the Fridge Compartment or Flexi Zone Compartment doors open minimum for 1 minute, audible Door Open Alarm will be activated and heard. Just press any button on the indicator or close the open door to silence the alarm.

Things to do to have the filter usage time calculated automatically

(For products connected to the mains water line and equipped with filter)

1- After plugging the refrigerator in, press A and B buttons together to activate the key lock.

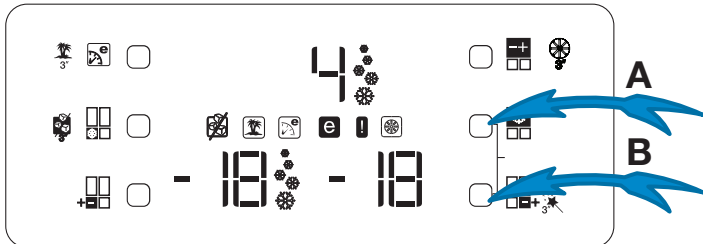

2- Then press Eco-Extra (1), Fridge Compartment Temperature Setting (4), Quick Cool (5) and Freezer Compartment Temperature Setting (3) buttons respectively.

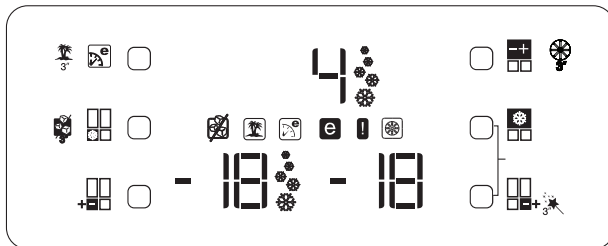
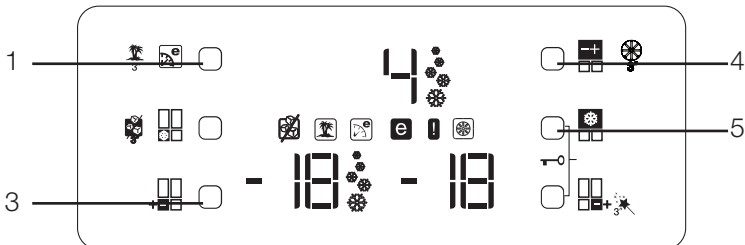

If button configuration is pressed in the correct order, key lock symbol will go off, buzzer will be activated shortly, and Filter change warning indicator illuminates. Press cancel filter change warning button (Item 19 in display descriptions) after changing the filter to have the filter usage time calculated automatically.

NOTE:

1. If the filter usage time is being calculated automatically, filter change warning indicator will illuminate continuously in a few seconds after the product is plugged in.
2. Automatic filter usage time calculation is not active ex factory. It must be activated in products equipped with a filter.
3. Repeat the same procedure in products whose automatic filter usage time calculation is activated in order to deactivate the filter usage time calculation.

Egg tray

You can install the egg holder to the desired door or body shelf.

Never store the egg holder in the freezer compartment

Sliding Body Shelves

Sliding body shelves can be pulled by slightly lifting up from the front and moved back and forth. They come to a stop point when pulled towards front to allow you reach the foods placed at the back of the shelf; when it is pulled after slightly lifted upwards at the second stop point, the body shelf will be released.

The shelf should be hold tightly from the bottom as well in order to prevent it from tipping over. The body shelf is placed on the rails at the sides of the refrigerator body by bringing it to one lower or one upper level.

The body shelf should be pushed backwards to seat it completely.

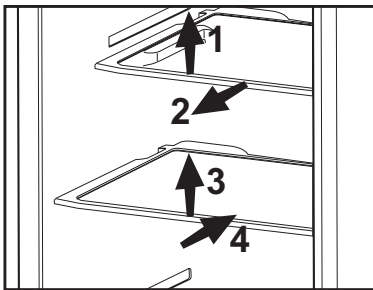

Crisper

Crisper of your refrigerator is designed specially to keep your vegetables freshly without losing their humidity. For this purpose, cool air circulation occurs around the crisper in general. Remove the door shelves that align with the crisper before removing the crispers. You can remove the crispers as illustrated in the figure.

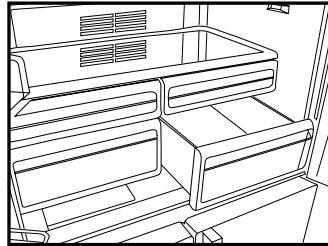

Chiller compartment

Chiller compartments enable the foods to be frozen become ready for freezing. You can also use these compartments to store your food at a temperature a few degrees below the fridge compartment. You can increase the inner volume of your refrigerator by removing any of the chiller compartments. To do this, pull the compartment towards yourself; the compartment will lean against the stopper and stop. This compartment will be released when you lift it about 1 cm and pull it towards yourself.

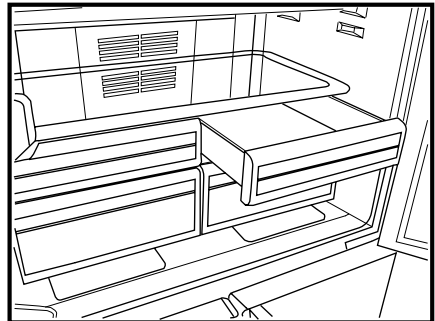

Movable Middle Section

Movable middle section is intended to prevent the cold air inside your refrigerator from escaping outside.

1- Sealing is provided when the gaskets on the door presses on the surface of the movable middle section while the fridge compartment doors are closed.

2- Another reason that your refrigerator is equipped with a movable middle section is that it increases the net volume of the fridge compartment. Standard middle sections occupy some non-usable volume in the refrigerator.

3- Movable middle section is closed when the left door of the fridge compartment is closed.

4- It must not be opened manually. It moves under the guidance of the plastic part on the body while the door is closed.

Multi Zone Storage Compartment

The Multi Zone Storage Compartment of your refrigerator may be used in any desired mode by adjusting it to fridge (2/4/6/8 °C) or freezer (-18/-20/-22/-24) temperatures. You can keep the compartment in the desired temperature with the Multi Zone Storage Compartment Temperature Setting Button. The temperature of the Multi Zone Storage Compartment may be set to 0 and 10 degrees in addition to the fridge compartment temperatures and to -6 degrees in addition to the freezer compartment temperatures. 0 degree is used to store the deli products longer, and -6 degrees is used to keep the meats up to 2 weeks in an easily cuttable condition.

❏ The feature of switching to a Fridge or Freezer compartment is provided by a cooling element located in the closed section (Compressor Compartment) behind the refrigerator. During operation of this element, sounds similar to the sound of seconds heard from an analog clock may be heard. This is normal and is not fault cause.

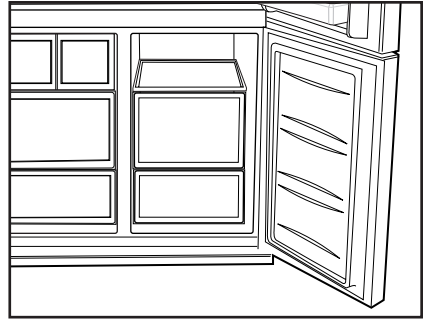

Blue light

Foodstuff stored in the crispers that are enlightened with a blue light continue their photosynthesis by means of the wavelength effect of blue light and thus, preserve their freshness and increase their vitamin content.



Sliding Body Shelves With Rear Hangers

Sliding body shelves with rear hangers can be moved back and forth. Height of these shelves can be adjusted by removing and then installing them to upper or lower positions. Raise the shelf up slightly and pull towards yourself to remove it.

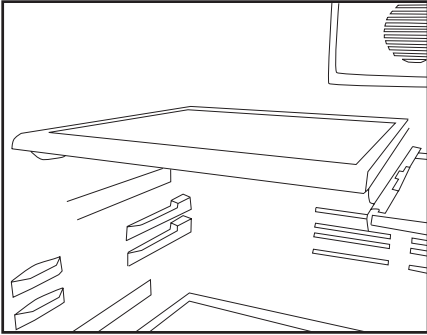

Using the water spring

Warnings

It is normal for the first few glasses of water taken from the dispenser to be warm.

In cases where the water dispenser has not been used frequently, sufficient amount of water must be drained from the dispenser to get fresh water.

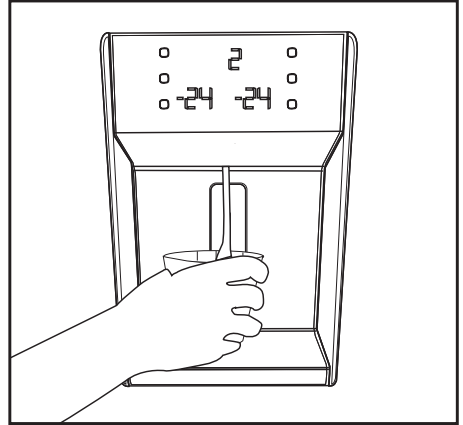

Butter & Cheese Section

You can store food such as butter, cheese, and margarine in this section which has a lid.

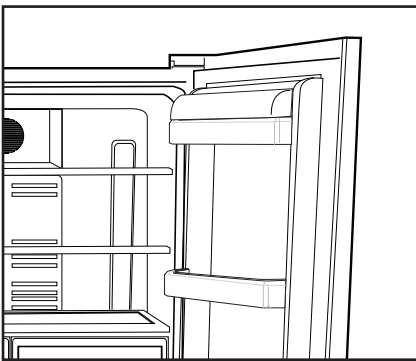

Spillage Tray

Water drops that drip during use, accumulates in the spillage tray. You can remove spillage tray by pulling it to yourself or pressing on its edge (depending on the model). You can remove the water with a sponge or a soft cloth.

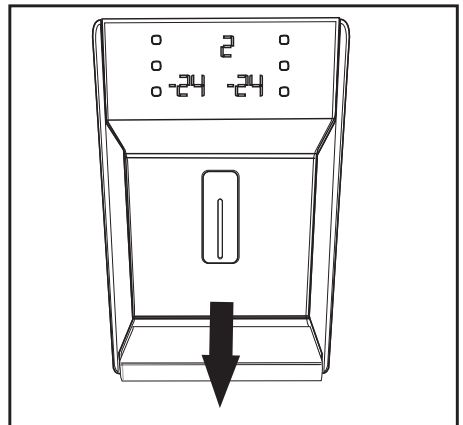

Minibar

Minibar door provides you extra comfort when using your refrigerator. The door shelf in the refrigerator can be accessed without opening the refrigerator door; thanks to this feature, you can easily pick from the refrigerator the foods and drinks which you frequently consume. Since you do not have to open the refrigerator door frequently, you will have decreased the power consumption of refrigerator.

To open the minibar door, press by your hand on the minibar and pull back to open.

When the door of minibar is open, you may use the inner face of the door as a table on which you may put your bottles and glasses for a short time as shown in the figure.

⚠ Caution: Never do things that may put pressure on the door such as sitting on, climbing up or hanging to the table and do not place heavy objects on it. This may cause damage on the refrigerator or personal injuries.

⚠ Caution: Never perform cutting on the Minibar door and be careful that the door is not damaged by pointed objects.

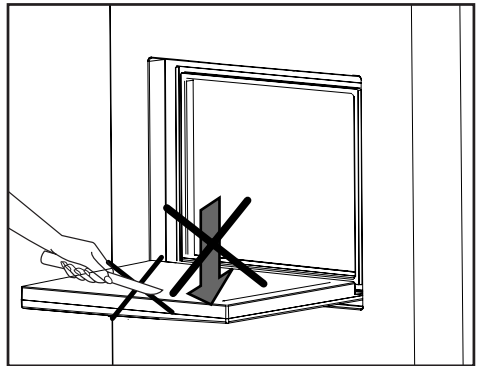
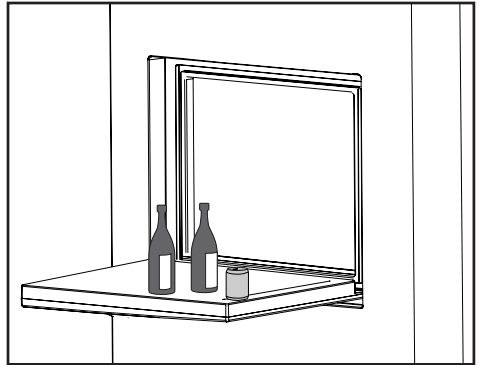
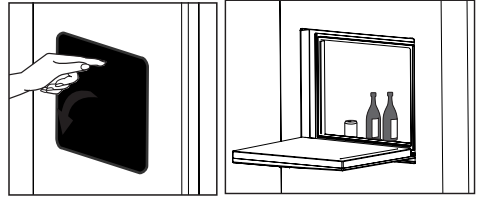
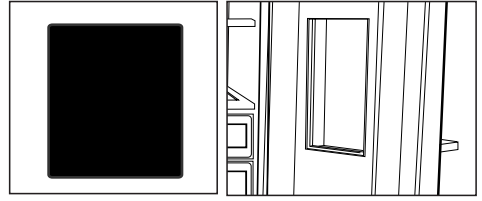

6 Cleaning and care

- ⚠ Never use gasoline, benzene or similar substances for cleaning purposes.
- ⚠ We recommend that you unplug the appliance before cleaning.
- ⓘ Never use any sharp abrasive instrument, soap, household cleaner, detergent and wax polish for cleaning.
- ⓘ Use lukewarm water to clean the cabinet of your refrigerator and wipe it dry.
- ⓘ Use a damp cloth wrung out in a solution of one teaspoon of bicarbonate of soda to one pint of water to clean the interior and wipe it dry.
- ⚠ Make sure that no water enters the lamp housing and other electrical items.
- ⚠ If your refrigerator is not going to be used for a long period of time, unplug the power cable, remove all food, clean it and leave the door ajar.
- ⓘ Check door seals regularly to ensure they are clean and free from food particles.
- ⚠ To remove door racks, remove all the contents and then simply push the door rack upwards from the base.

Protection of plastic surfaces

- ⓘ Do not put the liquid oils or oil-cooked meals in your refrigerator in unsealed containers as they damage the plastic surfaces of your refrigerator. In case of spilling or smearing oil on the plastic surfaces, clean and rinse the relevant part of the surface at once with warm water.

7 Recommended solutions for the problems

Please review this list before calling the service. It might save you time and money. This list includes frequent complaints that are not arising from defective workmanship or material usage. Some of the features described here may not exist in your product.

The refrigerator does not operate.

- Is the refrigerator properly plugged in? Insert the plug to the wall socket.
- Is the fuse of the socket which your refrigerator is connected to or the main fuse blown out? Check the fuse.

Condensation on the side wall of the fridge compartment (MULTIZONE, COOL CONTROL and FLEXI ZONE).

- Very cold ambient conditions. Frequent opening and closing of the door. Highly humid ambient conditions. Storage of food containing liquid in open containers. Leaving the door ajar. Switching the thermostat to a colder degree.
- Decreasing the time the door left open or using it less frequently.
- Covering the food stored in open containers with a suitable material.
- Wipe the condensation using a dry cloth and check if it persists.

Compressor is not running

- Protective thermic of the compressor will blow out during sudden power failures or plug-out plug-ins as the refrigerant pressure in the cooling system of the refrigerator has not been balanced yet. Your refrigerator will start running approximately after 6 minutes. Please call the service if the refrigerator does not startup at the end of this period.
- The fridge is in defrost cycle. This is normal for a full-automatically defrosting refrigerator. Defrosting cycle occurs periodically.
- Your refrigerator is not plugged into the socket. Make sure that the plug is properly fit into the socket.
- Are the temperature adjustments correctly made?
- Power might be cut off.

The fridge is running frequently or for a long time.

- Your new product may be wider than the previous one. This is quite normal. Large refrigerators operate for a longer period of time.
- The ambient room temperature may be high. This is quite normal.
- The refrigerator might have been plugged in recently or might have been loaded with food. Cooling down of the refrigerator completely may last for a couple of hours longer.
- Large amounts of hot food might have been put in the refrigerator recently. Hot food causes longer running of the refrigerator until they reach the safe storage temperature.
- Doors might have been opened frequently or left ajar for a long time. The warm air that has entered into the refrigerator causes the refrigerator to run for longer periods. Open the doors less frequently.
- Freezer or fridge compartment door might have been left ajar. Check if the doors are tightly closed.
- The refrigerator is adjusted to a very low temperature. Adjust the refrigerator temperature to a warmer degree and wait until the temperature is achieved.
- Door seal of the fridge or freezer may be soiled, worn out, broken or not properly seated. Clean or replace the seal. Damaged/broken seal causes the refrigerator to run for a longer period of time in order to maintain the current temperature.

Freezer temperature is very low while the fridge temperature is sufficient.

- The freezer temperature is adjusted to a very low temperature. Adjust the freezer temperature to a warmer degree and check.

Fridge temperature is very low while the freezer temperature is sufficient.

- The fridge temperature might have been adjusted to a very low temperature. Adjust the fridge temperature to a warmer degree and check.

Food kept in the fridge compartment drawers are freezing.

- The fridge temperature might have been adjusted to a very low temperature. Adjust the fridge temperature to a warmer degree and check.

Temperature in the fridge or freezer is very high.

- The fridge temperature might have been adjusted to a very high degree. Fridge adjustment has an effect on the temperature of the freezer. Change the temperature of the fridge or freezer until the fridge or freezer temperature reaches to a sufficient level.
- Doors might have been opened frequently or left ajar for a long time; open them less frequently.
- Door might have been left ajar; close the door completely.
- Large amount of hot food might have been put in the refrigerator recently. Wait until the fridge or freezer reaches the desired temperature.
- The refrigerator might have been plugged in recently. Cooling down of the refrigerator completely takes time.

The operation noise increases when the refrigerator is running.
<ul style="list-style-type: none"> The operating performance of the refrigerator may change due to the changes in the ambient temperature. It is normal and not a fault.
Vibrations or noise.
<ul style="list-style-type: none"> The floor is not even or it is weak. The refrigerator rocks when moved slowly. Make sure that the floor is strong enough to carry the refrigerator, and level. The noise may be caused by the items put onto the refrigerator. Items on top of the refrigerator should be removed.
There are noises coming from the refrigerator like liquid spilling or spraying.
<ul style="list-style-type: none"> Liquid and gas flows happen in accordance with the operating principles of your refrigerator. It is normal and not a fault.
There is a noise like wind blowing.
<ul style="list-style-type: none"> Fans are used in order to cool the refrigerator. It is normal and not a fault.
Condensation on the inner walls of refrigerator.
<ul style="list-style-type: none"> Hot and humid weather increases icing and condensation. It is normal and not a fault. Doors might have been left ajar; make sure that the doors are closed fully. Doors might have been opened frequently or left ajar for a long time; open them less frequently.
Humidity occurs on the outside of the refrigerator or between the doors.
<ul style="list-style-type: none"> There might be humidity in the air; this is quite normal in humid weather. When the humidity is less, condensation will disappear.
Bad odor inside the refrigerator.
<ul style="list-style-type: none"> Inside of the refrigerator must be cleaned. Clean the inside of the refrigerator with a sponge, lukewarm water or carbonated water. Some containers or package materials might cause the smell. Use a different container or different brand packaging material.
The door is not closing.
<ul style="list-style-type: none"> Food packages may prevent the door's closing. Replace the packages that are obstructing the door. The refrigerator is not completely upright on the floor and rocking when slightly moved. Adjust the elevation screws. The floor is not level or strong. Make sure that the floor is level and capable to carry the refrigerator.
Crispers are stuck.
<ul style="list-style-type: none"> The food might be touching the ceiling of the drawer. Rearrange food in the drawer.

Veillez d'abord lire la notice d'utilisation !

Chère cliente, cher client,

Nous espérons que votre produit, qui a été fabriqué dans des usines modernes et vérifié au terme des procédures de contrôle de qualité les plus méticuleuses, vous aidera efficacement.

Pour cette raison, nous vous conseillons de lire attentivement tout le manuel d'utilisation de votre produit avant de vous en servir, et de le conserver ensuite pour une utilisation ultérieure.



Le présent manuel

- Vous aidera à utiliser votre produit avec rapidité et sécurité.
- Lisez le manuel avant d'installer et de faire fonctionner votre produit.
- Respectez les instructions, notamment celles relatives à la sécurité.
- Conservez ce manuel dans un endroit facilement accessible car vous pouvez en avoir besoin ultérieurement.
- En plus, lisez également les autres documents fournis avec votre produit.

Veillez noter que ce manuel peut également être valide pour d'autres modèles.

Symboles et descriptions

Vous retrouverez les symboles suivants dans le présent manuel :

-  Informations importantes ou astuces.
-  Avertissement relatif aux conditions dangereuses pour la vie et la propriété.
-  Avertissement relatif à la tension électrique.

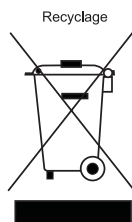

Ce produit est marqué du symbole du tri sélectif, relatif aux déchets d'équipements électriques et électroniques. Cela signifie que ce produit doit être pris en charge par un système de collecte sélectif conformément à la directive européenne 2002/96/CE, afin de pouvoir être recyclé ou démantelé dans le but de réduire tout impact sur l'environnement. Attention les produits électroniques n'ayant pas fait l'objet d'un tri sélectif sont potentiellement dangereux pour l'environnement et la santé humaine en raison de la présence potentielle de substances dangereuses.

TABLE DES MATIÈRES

1 Le Réfrigérateur	3	4 Préparation	16
2 Précautions importantes pour votre sécurité	4	5 Utilisation du réfrigérateur	17
Utilisation prévue	4	Bandeau indicateur.....	17
Pour les appareils dotés d'une fontaine à eau ;	6	Alarme d'ouverture de porte:	20
Sécurité enfants.....	6	Pour que le calcul de la durée d'utilisation du filtre se fasse automatiquement	21
Avertissement HCA	6	Etagères coulissantes.....	22
Mesures d'économie d'énergie.....	6	Casier à œufs	22
3 Installation	7	Bac à légumes	22
Points à prendre en compte lorsque vous transportez à nouveau votre produit.....	7	Compartiment Zone fraîche	22
Avant de faire fonctionner votre réfrigérateur	7	Section centrale modulable	23
Branchement électrique.....	7	Compartiment Flexi Zone.....	23
Mise au rebut de l'emballage	8	Éclairage bleu	23
Mise au rebut de votre ancien réfrigérateur	8	Etagères coulissantes avec fixations à l'arrière	24
Disposition et Installation	8	Section pour Beurre et Fromages	24
Réglage de la stabilité au sol.....	8	Utilisation de la fontaine	24
Réglage du jeu entre les portes supérieures.....	9	Socle du distributeur.....	24
Installation du filtre à eau	11	Minibar	25
Raccordement du tuyau d'alimentation en eau au réfrigérateur.....	11	6 Nettoyage et entretien	26
Raccordement du tuyau de vidange à la carafe	12	Protection des surfaces en plastique.	26
Raccordement du tuyau d'alimentation en eau à l'arrivée d'eau	13	7 Solutions recommandées aux problèmes	27
Avant toute première utilisation du distributeur d'eau	15		

1 Le Réfrigérateur

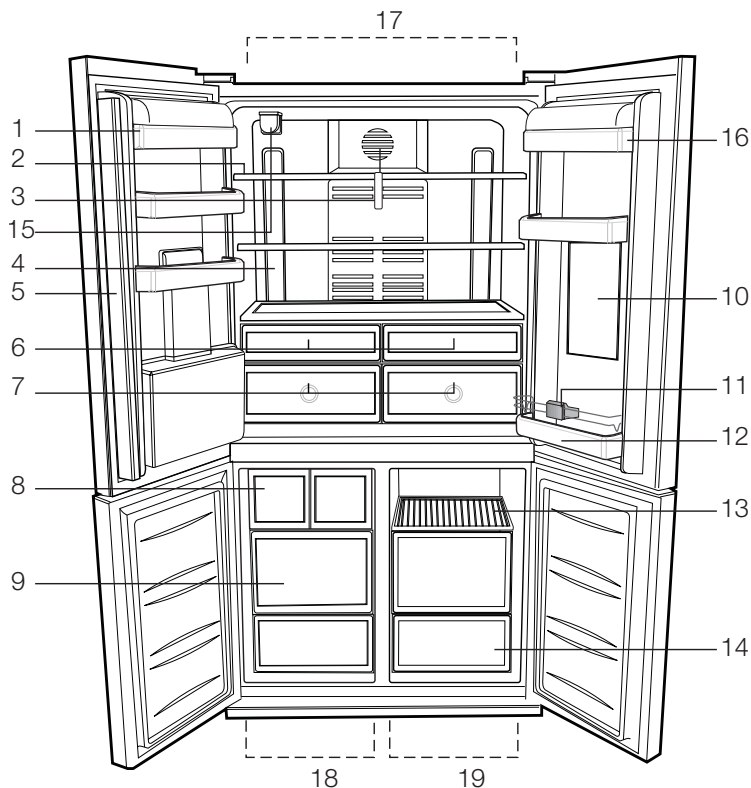

- | | |
|--|---|
| 1- Balconnets de la porte du compartiment de réfrigération | 11- Range-bouteilles |
| 2- Clayettes en verre du compartiment de réfrigération | 12- Clayette range-bouteilles |
| 3- Couvercle du diffuseur | 13- Étagères du compartiment de conservation de denrées |
| 4- Lentilles d'illumination | 14- Compartiments de conservation de denrées |
| 5- Section centrale modulable | 15- Filtre à eau |
| 6- Compartiment Zone fraîche | 16- Étagère à Beurre et Fromages |
| 7- Bac à légumes | 17- Compartiment réfrigérateur |
| 8- Distributeur de glaçons | 18- Compartiment congélateur |
| 9- Compartiments congélateur | 19- Flexi Zone |
| 10- Minibar | |

i Les illustrations présentées dans cette notice d'utilisation sont schématiques et peuvent ne pas correspondre exactement à votre produit. Si des pièces présentées ne sont pas comprises dans le produit que vous avez acheté, elles sont valables pour d'autres modèles.

2 Précautions importantes pour votre sécurité

Veillez examiner les informations suivantes : Le non respect de ces consignes peut entraîner des blessures ou dommages matériels. Sinon, tout engagement lié à la garantie et à la fiabilité du produit devient invalide.

La durée de vie du produit que vous avez acheté est de 10 ans. Il s'agit ici de la période au cours de laquelle vous devez conserver les pièces de rechange nécessaires à son fonctionnement.

Utilisation prévue

Ce produit est prévu pour une utilisation

- en intérieur et dans des zones fermées telles que les maisons ;
- dans les environnements de travail fermés, tels que les magasins et les bureaux ;
- dans les lieux d'hébergement fermés, tels que les fermes, hôtels, pensions.
- Cet appareil ne doit pas être utilisé en extérieur.

Sécurité générale

- Avant de vous débarrasser de votre appareil, veuillez consulter les autorités locales ou votre revendeur pour connaître le mode opératoire et les organismes de collecte agréés.
- Consultez le service après-vente agréé concernant toutes questions ou problèmes relatifs au réfrigérateur. N'intervenez pas ou ne laissez personne intervenir sur le réfrigérateur sans le communiquer au service après-vente agréé.
- Pour les produits équipés d'un compartiment congélateur : ne mangez pas de cônes de crème glacée ou des glaçons immédiatement après les avoir sortis du compartiment de congélation ! (Cela pourrait provoquer des engelures dans votre bouche).
- Pour les produits équipés d'un compartiment congélateur : ne placez pas de boissons en bouteille ou en

cannette dans le compartiment de congélation. Cela peut entraîner leur éclatement.

- Ne touchez pas des produits congelés avec les mains, ils pourraient se coller à celles-ci.
- Débranchez votre réfrigérateur avant de le nettoyer ou de le dégivrer.
- La vapeur et des matériaux de nettoyage pulvérisés ne doivent jamais être utilisés pour les processus de nettoyage ou de dégivrage de votre réfrigérateur. La vapeur pourrait pénétrer dans les pièces électriques et provoquer des courts-circuits ou des électrocutions.
- Ne jamais utiliser les pièces de votre réfrigérateur telles que la porte, comme un support ou une marche.
- N'utilisez pas d'appareils électriques à l'intérieur du réfrigérateur.
- N'endommagez pas les pièces où circule le liquide réfrigérant avec des outils de forage ou coupants. Le liquide réfrigérant qui pourrait s'échapper si les canalisations de gaz de l'évaporateur, les rallonges de tuyau ou les revêtements de surface étaient percés, peut irriter la peau et provoquer des blessures aux yeux.
- Ne pas couvrir ou obstruer les orifices de ventilation du réfrigérateur.
- Les appareils électriques peuvent être réparés seulement par des personnes autorisées. Les réparations réalisées par des personnes ne présentant pas les compétences requises peuvent présenter un risque pour l'utilisateur.
- En cas de dysfonctionnement ou lors d'opérations d'entretien ou de réparation, débranchez l'alimentation électrique du réfrigérateur soit en désactivant le fusible correspondant, soit en débranchant l'appareil.
- Ne tirez pas sur le câble lorsque vous débranchez la prise.
- Placez les boissons alcoolisées verticalement, dans des récipients convenablement fermés.
- Ne conservez jamais des aérosols

contenant des substances inflammables et explosives dans le réfrigérateur.

- N'utilisez pas d'outils mécaniques ou autres dispositifs pour accélérer le processus de décongélation autres que ceux qui sont recommandés par le fabricant.
- Ce produit n'est pas conçu pour être utilisé par des personnes (enfants compris) souffrant de déficience physique, sensorielle, mentale, ou inexpérimentées, à moins d'avoir obtenu une autorisation auprès des personnes responsables de leur sécurité.
- Ne faites pas fonctionner un réfrigérateur endommagé. Consultez le service agréé en cas de problème.
- La sécurité électrique du réfrigérateur n'est assurée que si le système de mise à la terre de votre domicile est conforme aux normes en vigueur.
- L'exposition du produit à la pluie, la neige, au soleil ou au vent présente des risques concernant la sécurité électrique.
- Contactez le service agréé quand un câble d'alimentation est endommagé pour éviter tout danger.
- Ne branchez jamais le réfrigérateur à la prise murale au cours de l'installation. Vous vous exposeriez à un risque de mort ou à de blessures graves.
- Ce réfrigérateur est conçu seulement pour conserver des aliments. Par conséquent, il ne doit pas être utilisé à d'autres fins.
- L'étiquette avec les caractéristiques techniques est située sur le mur gauche à l'intérieur du réfrigérateur.
- Ne branchez jamais votre réfrigérateur à des systèmes d'économie d'énergie, cela peut l'endommager.
- S'il y a une lumière bleue sur le réfrigérateur, ne la regardez pas avec des outils optiques.
- Pour les réfrigérateurs contrôlés manuellement, attendez au moins 5 minutes pour allumer le réfrigérateur après une coupure de courant.
- Si cet appareil venait à changer de propriétaire, n'oubliez pas de remettre la

présente notice d'utilisation au nouveau bénéficiaire.

- Evitez d'endommager le câble d'alimentation quand vous transportez le réfrigérateur. Tordre le câble peut entraîner un incendie. Ne placez jamais d'objets lourds sur le câble d'alimentation. Évitez de toucher à la prise avec des mains mouillées au moment de brancher l'appareil.

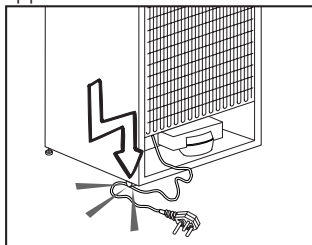

- Évitez de brancher le réfrigérateur lorsque la prise de courant électrique a lâché.
- Pour des raisons d'ordre sécuritaire, évitez de vaporiser directement de l'eau sur les parties externes et internes du réfrigérateur.
- Ne pulvérisez pas de substances contenant des gaz inflammables comme du propane près du réfrigérateur pour éviter tout risque d'incendie et d'explosion.
- Ne placez jamais de récipients pleins d'eau en haut du réfrigérateur, ils pourraient causer des chocs électriques ou incendie.
- Ne surchargez pas votre réfrigérateur avec des quantités de nourriture excessives. S'il est surchargé, les aliments peuvent tomber, vous blesser et endommager le réfrigérateur quand vous ouvrez la porte. Ne placez jamais d'objets au-dessus du réfrigérateur, ils pourraient tomber quand vous ouvrez ou fermez la porte du réfrigérateur.
- Les produits qui nécessitent un contrôle de température précis (vaccin, médicament sensible à la chaleur, matériels scientifiques, etc.) ne doivent pas être conservés dans le réfrigérateur.
- Si le réfrigérateur n'est pas utilisé pendant longtemps, il doit être débranché. Un

problème avec le câble d'alimentation pourrait causer un incendie.

- Le bout de la prise électrique doit être nettoyé régulièrement, sinon il peut provoquer un incendie.
- Le bout de la prise électrique doit être nettoyé régulièrement à l'aide d'un chiffon sec, sinon il peut provoquer un incendie.
- Le réfrigérateur peut bouger si ses pieds réglables ne sont pas bien fixés sur le sol. Bien fixer les pieds réglables sur le sol peut empêcher le réfrigérateur de bouger.
- Quand vous transportez le réfrigérateur, ne le tenez pas par la poignée de la porte. Cela peut le casser.
- Quand vous devez placer votre produit près d'un autre réfrigérateur ou congélateur, la distance entre les appareils doit être d'au moins 8 cm. Sinon, les murs adjacents peuvent être humidifiés.

Pour les appareils dotés d'une fontaine à eau ;

La pression de l'alimentation en eau doit être au minimum de 1 bar. La pression de l'alimentation en eau doit être au maximum de 8 bars.

- Utilisez uniquement de l'eau potable.

Sécurité enfants

- Si la porte a un verrouillage, la clé doit rester hors de portée des enfants.
- Les enfants doivent être surveillés et empêchés de s'amuser avec le produit.

Avertissement HCA

Si le système de refroidissement de votre appareil contient R600a:

Ce gaz est inflammable. Par conséquent, veuillez prendre garde à ne pas endommager le système de refroidissement et les tuyauteries lors de son utilisation ou de son transport. En cas de dommages, éloignez votre produit de toute source potentielle de flammes susceptible de provoquer l'incendie de l'appareil. De même, placez le produit dans une pièce aérée.

Ne tenez pas compte de cet avertissement si le système de refroidissement de votre appareil contient R134a.

Le type de gaz utilisé dans l'appareil est mentionné sur la plaque signalétique située sur le mur gauche à l'intérieur du réfrigérateur.

Ne jetez jamais l'appareil au feu pour vous en débarrasser.

Mesures d'économie d'énergie

- Ne laissez pas les portes du réfrigérateur ouvertes pendant une durée prolongée.
- N'introduisez pas de denrées ou de boissons chaudes dans le réfrigérateur.
- Ne surchargez pas le réfrigérateur pour ne pas obstruer pas la circulation d'air à l'intérieur.
- N'installez pas le réfrigérateur à la lumière directe du soleil ou près d'appareil émettant de la chaleur tels qu'un four, un lave-vaisselle ou un radiateur.
- Veillez à conserver vos denrées dans des récipients fermés.
- Pour les produits équipés d'un compartiment congélateur : vous pouvez conserver une quantité maximale d'aliments dans le congélateur quand vous enlevez l'étagère ou le tiroir du congélateur. La consommation d'énergie précisée pour votre réfrigérateur a été déterminée en enlevant l'étagère ou le tiroir du congélateur et avec la charge maximale. Il n'y a aucun risque à utiliser une étagère ou un tiroir en fonction des formes et tailles des denrées à congeler.
- La décongélation des aliments dans le compartiment réfrigérateur permet de faire des économies d'énergie et de préserver la qualité des aliments.

3 Installation

i Veuillez noter que le fabricant ne pourra être tenu responsable si les informations fournies dans cette notice d'utilisation ne sont pas respectées.

Points à prendre en compte lorsque vous transportez à nouveau votre produit.

1. Le réfrigérateur doit être vidé et nettoyé avant tout transport.
2. Les clayettes, accessoires, bac à légumes, etc. de votre réfrigérateur doivent être fixés solidement avec de la bande adhésive avant de remballer l'appareil, pour le protéger en cas de chocs.
3. L'emballage doit être fixé avec une bande adhésive forte et des cordes solides, et les normes de transport indiquées sur l'emballage doivent être appliquées.

i N'oubliez jamais...

Chaque matériau recyclé est une participation indispensable à la préservation de la nature et conservation de nos ressources nationales.

Si vous souhaitez contribuer à recycler les matériaux d'emballage, vous pouvez obtenir des informations supplémentaires auprès des organismes environnementaux ou des autorités locales.

Avant de faire fonctionner votre réfrigérateur

Avant de commencer à faire fonctionner votre réfrigérateur, vérifier les points suivants :

1. L'intérieur du réfrigérateur est sec et l'air peut circuler librement à l'arrière?
2. Insérez les 2 cales en plastique sur le couvercle de la ventilation arrière, tel qu'illustré dans la figure suivante. Pour ce faire, retirez les vis qui se trouvent sur le produit et utilisez celles qui ont été fournies dans la même pochette.

Les cales en plastique maintiendront la distance nécessaire entre votre réfrigérateur et le mur pour permettre une bonne circulation de l'air.

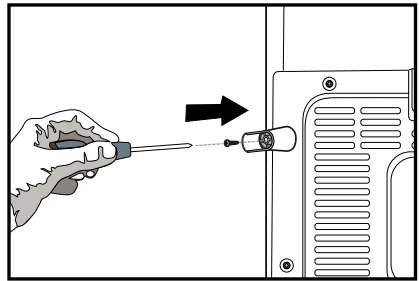
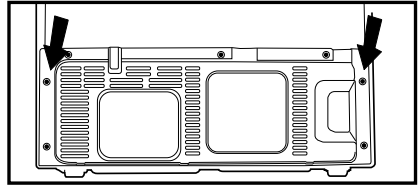

3. Nettoyez l'intérieur du réfrigérateur tel qu'indiqué dans la section « Entretien et nettoyage ».
4. Branchez le réfrigérateur dans la prise murale. Lorsque la porte est ouverte, l'éclairage intérieur correspondant s'allumera.
5. Vous remarquerez un bruit lorsque le compresseur se met en marche. Le liquide et les gaz intégrés au système du réfrigérateur peuvent également faire du bruit, que le compresseur soit en marche ou non. Ceci est tout à fait normal.
6. Les parties antérieures du réfrigérateur peuvent chauffer. Ce phénomène est normal. Ces zones doivent en principe être chaudes pour éviter tout risque de condensation.

Branchement électrique

Branchez votre réfrigérateur à une prise de mise à la terre protégée par un fusible ayant une capacité appropriée.

Important :

- ⚠ Le branchement doit être conforme aux normes en vigueur sur le territoire national.
- ⚠ La fiche de câble d'alimentation doit être facilement accessible après installation.
- ⚠ La tension et la protection du fusible autorisées sont spécifiées dans la section « Caractéristiques techniques ».
- ⚠ La tension spécifiée doit être égale à votre tension de secteur.
- ⚠ Les rallonges et prises multivoies ne doivent pas être utilisés pour brancher l'appareil.
- ⚠ Un câble d'alimentation endommagé doit être remplacé par un électricien qualifié.
- ⚠ L'appareil ne doit pas être mis en service avant d'être réparé ! Un risque de choc électrique existe!

Mise au rebut de l'emballage

- ⚠ Les matériaux d'emballage peuvent être dangereux pour les enfants. Tenez les matériaux d'emballage hors de portée des enfants ou débarrassez-vous-en conformément aux consignes sur les déchets. Ne les jetez pas aux côtés des ordures ménagères ordinaires.

L'emballage de votre appareil est produit à partir des matériaux recyclables.

Mise au rebut de votre ancien réfrigérateur

Débarrassez-vous de votre ancien réfrigérateur sans nuire à l'environnement.

- ⚠ Vous pouvez consulter le service après-vente agréé ou le centre chargé de la mise au rebut dans votre municipalité pour en savoir plus sur la mise au rebut de votre produit.
- ⚠ Avant de procéder à la mise au rebut de votre machine, coupez la prise électrique et, le cas échéant, tout verrouillage susceptible de se trouver sur la porte. Rendez-les inopérants afin de ne pas exposer les enfants à d'éventuels dangers.

Disposition et Installation

- ⚠ Attention: Ne branchez jamais le réfrigérateur à la prise murale au cours de l'installation. Vous vous exposeriez à un risque de mort ou à de blessures graves.

- ⚠ Si la porte d'entrée de la pièce où sera installé le réfrigérateur n'est pas assez large pour laisser passer le réfrigérateur, appelez alors le service après-vente pour faire retirer les portes du réfrigérateur et le faire passer latéralement.

1. Installez le réfrigérateur dans un emplacement qui permette une utilisation pratique.
2. Maintenez le réfrigérateur éloigné de toutes sources de chaleur, des endroits humides et de la lumière directe du soleil.
3. Une ventilation d'air autour du réfrigérateur doit être aménagée pour obtenir un fonctionnement efficace. Si le réfrigérateur est placé dans un enfoncement du mur, il doit y avoir un espace d'au moins 5 cm avec le plafond et d'au moins 5 cm avec le mur. Si le sol est couvert de moquette, votre produit doit être surélevé à 2,5 cm du sol.
4. Placez le réfrigérateur sur un a de surface plane afin d'éviter les à-coups.
5. N'exposez pas le réfrigérateur à des températures ambiantes inférieures à 10°C.

Réglage de la stabilité au sol

- ⚠ Si le réfrigérateur n'est pas stable;
- ⚠ Débranchez-le d'abord. En effet, l'appareil doit être débranché pendant l'ajustement de son équilibre. Cette précaution permet d'éviter tout risque de choc électrique.

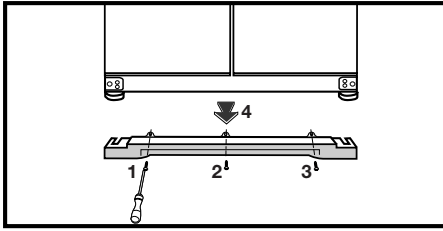

1- Le cache de ventilation est retiré en enlevant les vis, tel qu'illustré sur le schéma avant la procédure. Vous pouvez équilibrer le réfrigérateur en tournant les pieds avant, tel qu'illustré dans le schéma. Le côté où se trouve le pied s'abaisse lorsque vous tournez dans le sens de la flèche noire, et s'élève lorsque vous tournez dans le sens opposé. Si vous vous faites aider par quelqu'un pour légèrement soulever le réfrigérateur, l'opération s'en trouvera simplifiée.



2. Après avoir réalisé la stabilisation, installez le cache de ventilation et fixez les vis fournies.

3. Retirez les deux vis de fixation du cache de ventilation inférieur à l'aide d'un tournevis Philips.

Réglage du jeu entre les portes supérieures

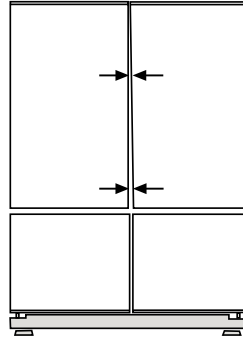

i Vous pouvez régler le jeu entre les portes du compartiment de réfrigération comme illustré sur les schémas.

Les étagères de la porte doivent être vides pour effectuer le réglage de la hauteur.

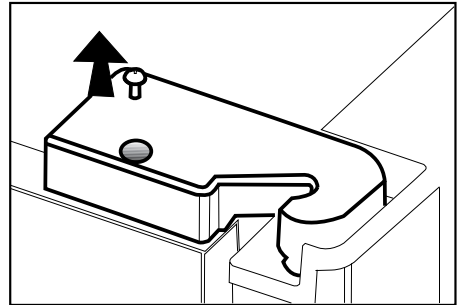

i A l'aide d'un tournevis, retirez la vis du cache de la charnière supérieure de la porte que vous souhaitez régler.

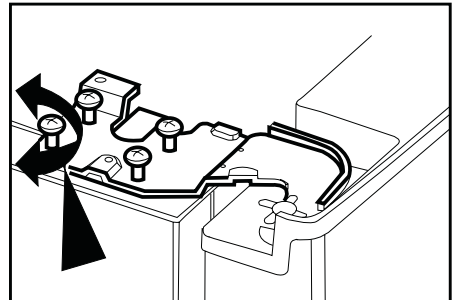

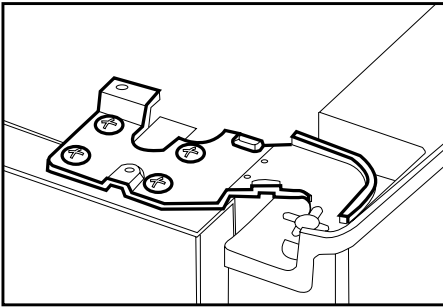

i Ajustez la porte de manière appropriée à votre gré en desserrant les vis.

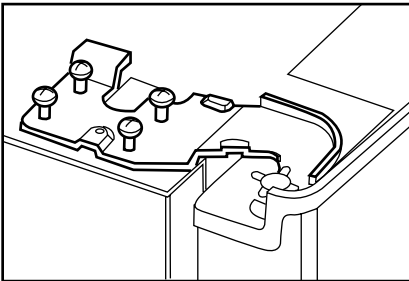

i Fixez la porte que vous avez réglée en serrant les vis sans modifier la position de la porte.

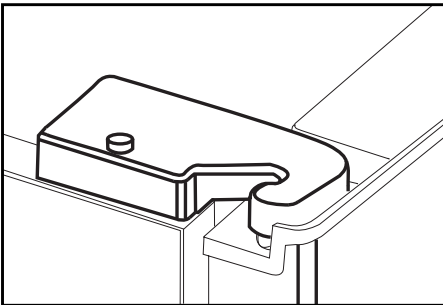

i Remplacez le cache de la charnière et fixez la vis.

Installation du filtre à eau

(Dans certains modèles)

Deux différentes sources d'eau peuvent être connectées au réfrigérateur pour l'alimentation en eau: l'arrivée d'eau et l'eau contenue dans une carafe.

Conditions d'installation

Une pompe est requise pour que l'eau de la carafe puisse être utilisée.

Assurez-vous que les pièces ci-dessous ont été fournies avec votre appareil.

1. Écrou de raccordement du tuyau d'alimentation en eau à l'arrière de l'appareil. (S'il n'est pas approprié, obtenez-en un autre auprès du service agréé le plus proche.)
2. 2 pièces de collier de fixation (Si nécessaire à la sécurisation du tuyau d'alimentation en eau)

Remarque : Dans la mesure où les pièces ci-après ne doivent pas être utilisées avec une carafe, elles peuvent ne pas se trouver dans le produit que vous avez acheté.

3. Tuyau d'alimentation en eau de 5 mètres (1/4 pouce de diamètre)
4. Robinet d'adduction d'eau froide (Adaptateur de robinet)
5. Filtre à eau ou filtre connectable à l'extérieur à intégrer à l'intérieur du compartiment réfrigérateur.

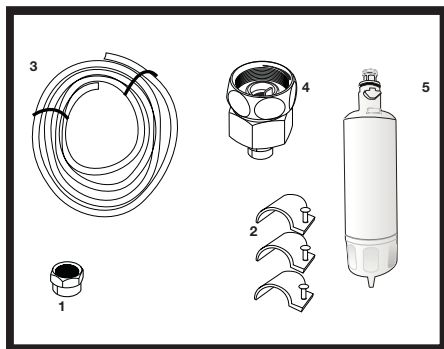

L'endroit où le filtre externe sera fixé doit être déterminé au préalable. (Pour les filtres utilisés hors du réfrigérateur.) Ensuite, déterminez la distance entre le filtre et le réfrigérateur, ainsi que les longueurs de tuyaux requises du filtre à l'arrivée d'eau du réfrigérateur.

Le filtre à eau doit rester debout comme indiqué dans l'image. Il est important de fixer convenablement le filtre à l'orifice d'alimentation en eau et aux points de sortie d'eau.

Après avoir installé le filtre, évitez d'en boire les 3, voire les 4 premiers verres d'eau.

Raccordement du tuyau d'alimentation en eau au réfrigérateur

1. Après l'installation du raccord au tuyau d'alimentation en eau, insérez celui-ci à l'arrivée d'eau du réfrigérateur en appuyant solidement vers le bas.

2. Fixez le raccord tel qu'illustré dans le schéma ci-dessous, en appuyant avec la main sur l'arrivée d'eau du réfrigérateur.

(a- Conduite d'eau, b-raccord, c-Valve)

i Remarque 1: Il n'est pas nécessaire de serrer le raccord avec un outil pour parvenir à un assemblage étanche. En cas de fuite, utilisez une clé à molette ou une pince pour le faire.

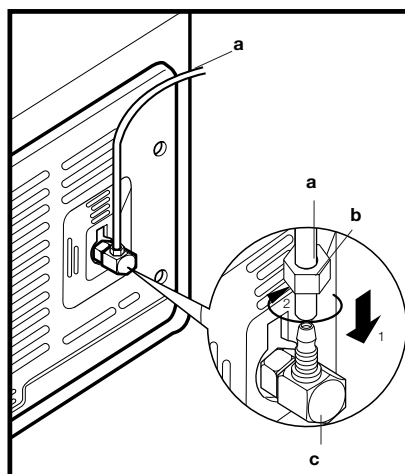

Raccordement du tuyau de vidange à la carafe (Dans certains modèles)

Pour alimenter le réfrigérateur en eau à partir d'une carafe, une pompe est nécessaire. Suivez les instructions ci-dessous après avoir raccordé une extrémité du tuyau d'alimentation en eau allant de la pompe vers le réfrigérateur tel que décrit dans la page précédente.

1. Terminez le raccordement en poussant l'autre extrémité du conduit d'eau à l'intérieur de l'arrivée du tuyau d'eau comme indiqué dans le schéma.

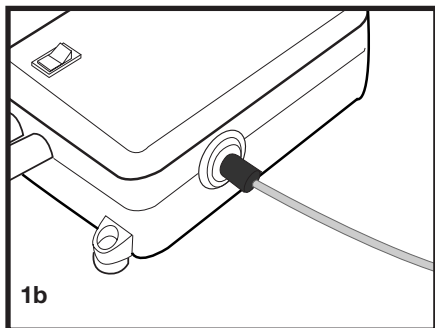
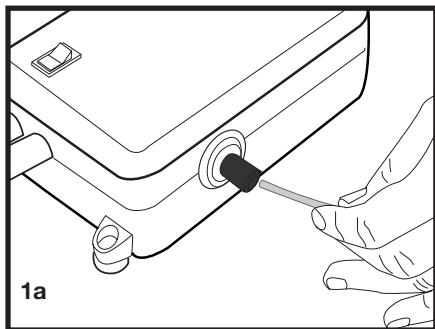

2. Mettez et fixez le tuyau à pompe dans la carafe comme illustré dans le schéma.
3. À la fin du raccordement, branchez et utilisez la pompe.

Pour que la pompe fonctionne de manière efficace, patientez 2 à 3 minutes.

- i** Vous pouvez consulter le manuel de l'utilisateur de la pompe pendant le raccordement du tuyau d'alimentation en eau.
- i** Nul besoin d'utiliser un filtre à eau au cas où vous vous servez d'une carafe.
- i** La pompe sera utilisée lorsque la carafe le sera également.

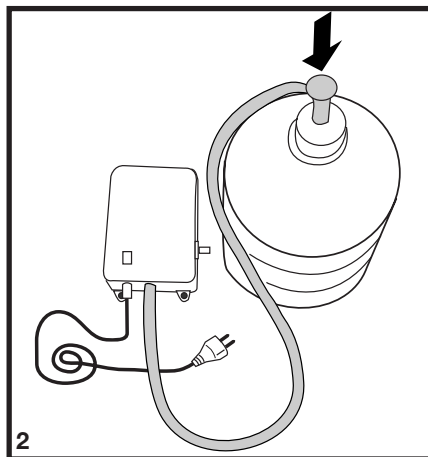

Raccordement du tuyau d'alimentation en eau à l'arrivée d'eau

(Dans certains modèles)

Si vous voulez utiliser votre réfrigérateur en le raccordant au tuyau d'alimentation en eau principal,

Vous aurez à raccorder une installation de valve standard $\frac{1}{2}$ à l'alimentation en eau chaude de votre domicile. Si cette valve est absente de votre appareil ou si vous n'en êtes pas sûr, consultez un plombier qualifié.

1. Séparez le raccord de l'adaptateur du robinet. (Schéma A)
2. Installez l'adaptateur du robinet à l'installation d'une valve standard $\frac{1}{2}$ comme indiqué dans l'illustration. (Schéma B)
3. Après avoir inséré le tuyau d'alimentation au raccord, installez-le sur l'adaptateur du robinet et insérez-le sur le robinet comme indiqué dans le schéma. (Schéma C)
4. Serrez le raccord manuellement. En cas de fuite, utilisez une clé à molette ou une pince pour le faire.

⚠ Attention: Sécurisez le tuyau d'alimentation en eau à des points appropriés, au moyen de Colliers de fixation fournies pour éviter tout dommage, déplacement ou coupure accidentelle.

⚠ Attention: Après avoir tourné le robinet de prise d'eau, veillez à ce qu'il n'y ait pas de fuite aux deux points de raccordement du tuyau d'alimentation en eau. En cas de fuite, arrêtez la valve immédiatement et serrez tous les joints à nouveau à l'aide d'une clé à molette ou d'une pince.

⚠ Attention: Veillez à ce que l'installation de la valve standard $\frac{1}{2}$, alimentée par l'arrivée d'eau, soit disponible et complètement fermée.

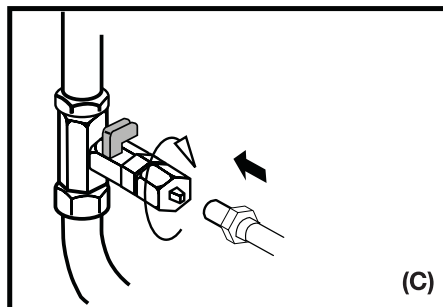
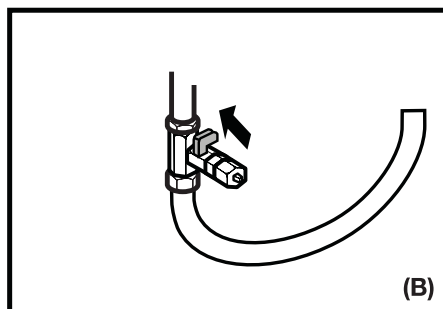
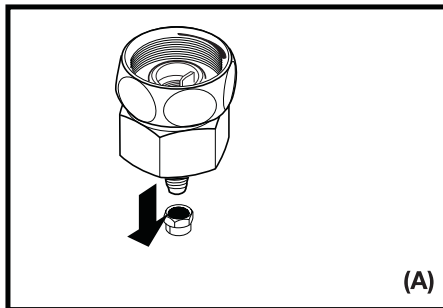

Pour installer le filtre à eau, suivez les instructions ci-dessous, renvoyant aux schémas fournis :

1. Appuyez sur le bouton d'annulation de glace à l'écran.

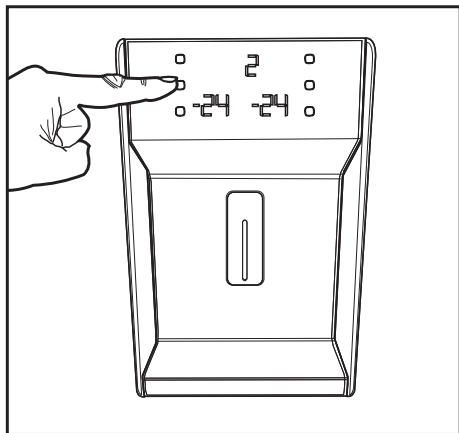

2. Retirez le couvercle du filtre du compartiment réfrigérateur en le tirant vers l'avant.

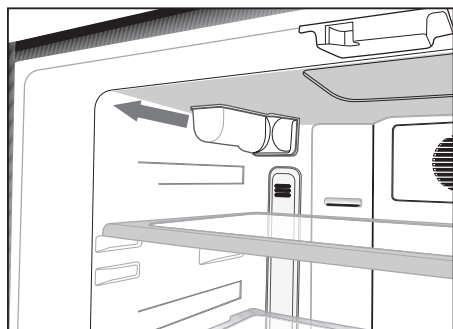

3. Retirez le couvercle de dérivation du filtre à eau en le faisant pivoter vers le bas.

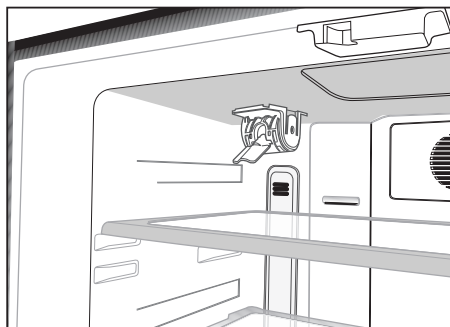
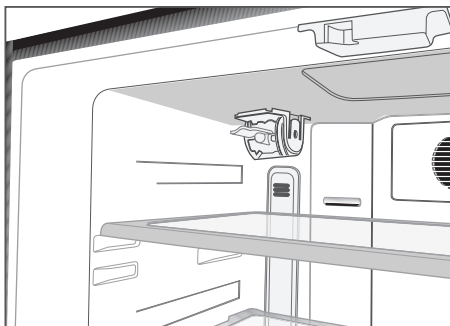

⚠ Attention: Veillez à ce que le mode "Ice Off" soit actif avant de retirer le couvercle de dérivation.

Remarque : Il est tout à fait normal que quelques gouttes d'eau tombent après le retrait du couvercle.

4. Retirez le couvercle qui se trouve au-dessus du filtre à eau et mettez-le comme indiqué dans le schéma et tournez-le vers le haut pour le verrouiller.
5. Appuyez une nouvelle fois sur le bouton d'annulation de glace à l'écran pour quitter ce mode.

Le filtre à eau doit être remplacé tous les 6 mois.

Si vous souhaitez faire calculer automatiquement la durée d'utilisation du filtre avant son changement et en recevoir un avertissement à la fin du temps d'utilisation, veuillez vous reporter à la section "Calculer automatiquement la durée d'utilisation du filtre".

Le filtre à eau doit être retiré tel qu'illustré sur le schéma lorsqu'il sera remplacé ou ne sera plus utilisé et le couvercle de dérivation doit être fixé. Veuillez vous assurer que le mode "Ice Off" est actif avant de le sortir.

⚠ Attention: Le filtre à eau sert à nettoyer les corps étrangers dans l'eau. En conséquence, il ne débarrasse pas celle-ci des micro-organismes.

⚠ Attention: Appuyez sur le bouton "Ice Off" avant le remplacement du filtre à eau ou l'installation du couvercle de dérivation.

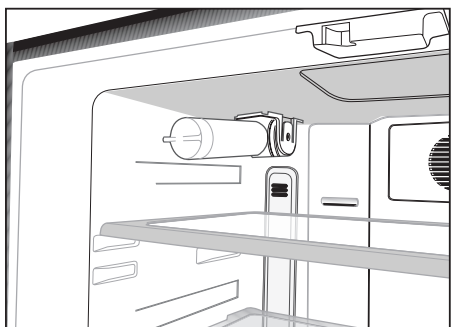
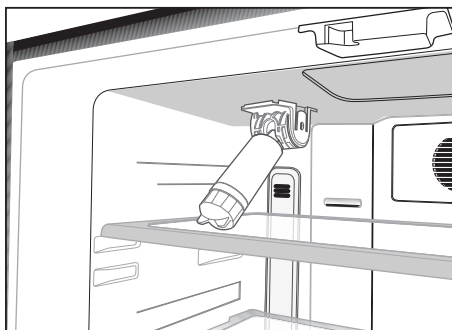

Avant toute première utilisation du distributeur d'eau

i La pression des tuyaux d'alimentation en eau ne doit pas être en dessous de 1 bar.

i La pression des tuyaux d'alimentation en eau ne doit pas être supérieure à 8 barres.

i Les pompes doivent être utilisées au cas où la pression des tuyaux d'alimentation en eau chute d'une barre ou si une carafe sera utilisée.

i Le réseau d'alimentation en eau du réfrigérateur doit être raccordé au tuyau d'alimentation. Il ne doit pas être raccordé à un tuyau d'alimentation en eau chaude.

i Aucune eau ne peut être obtenue au cours du fonctionnement initial du réfrigérateur. Cette situation est provoquée par l'air à l'intérieur du système. Pour vider l'air du système, appuyez sur la broche pendant une minute jusqu'à ce que l'eau sorte de la fontaine. Le débit d'eau peut être irrégulier au départ. Tout débit d'eau irrégulier sera normalisé après évacuation de l'air du système.

i Au cours du démarrage initial du réfrigérateur, il faut attendre environ 12 heures pour obtenir de l'eau fraîche.

i La pression des conduites principales d'eau doit être comprise entre 1 et 8 barres pour un bon fonctionnement de la glace/Refroidisseur d'eau. Pour cela, vérifiez qu'un verre d'eau (100 cc) peut se remplir en 10 secondes.

i Les 10 premiers verres d'eau ne doivent pas être consommés.

i Les 30 premiers glaçons environ à être obtenus de l'appareil à glaçons ne doivent pas être utilisés.

i Utilisez toujours le filtre à eau lorsqu'une carafe n'est pas utilisée.

4 Préparation

- i** Votre réfrigérateur doit être installé à au moins 30 cm des sources de chaleur telles que les plaques de cuisson, les fours, appareils de chauffage ou cuisinières, et à au moins 5 cm des fours électriques. De même, il ne doit pas être exposé à la lumière directe du soleil.
- i** La température ambiante de la pièce où vous installez le réfrigérateur doit être d'au moins 10 °C. Faire fonctionner l'appareil sous des températures inférieures n'est pas recommandé et pourrait nuire à son efficacité.
- i** Veuillez vous assurer que l'intérieur de votre appareil est soigneusement nettoyé.
- i** Si deux réfrigérateurs sont installés côte à côte, ils doivent être séparés par au moins 2 cm.
- i** Lorsque vous faites fonctionner le réfrigérateur pour la première fois, assurez-vous de suivre les instructions suivantes pendant les six premières heures.
 - La porte ne doit pas être ouverte fréquemment.
 - Le réfrigérateur doit fonctionner à vide, sans denrées à l'intérieur.
 - Ne débranchez pas le réfrigérateur. Si une panne de courant se produit, veuillez vous reporter aux avertissements dans la section « Solutions recommandées aux problèmes ».
- i** L'emballage et les matériaux de protection d'emballage doivent être conservés pour les éventuels transports ou déplacements à venir.

5 Utilisation du réfrigérateur

Bandeau indicateur

Le bandeau indicateur à commande tactile vous permet de régler la température sans ouvrir la porte de votre réfrigérateur. Vous n'avez qu'à appuyer sur le bouton correspondant avec un doigt pour régler la température.

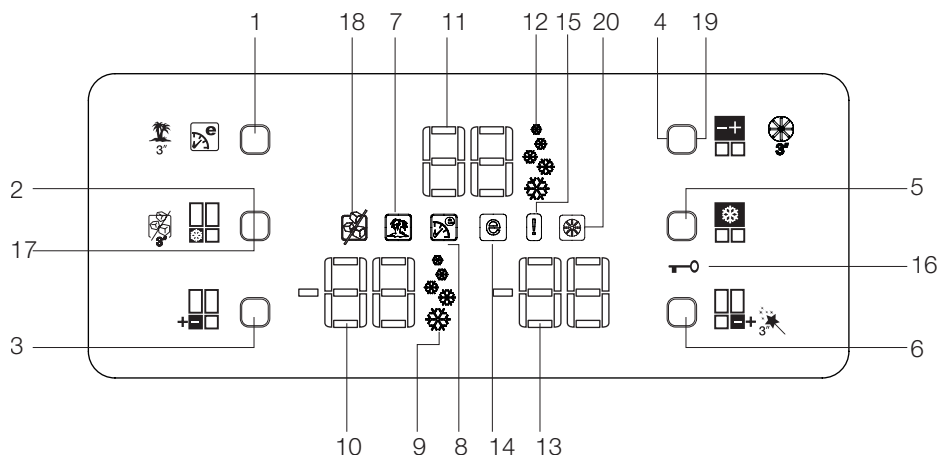

1. Bouton Eco Extra / Vacances
2. Bouton de congélation rapide
3. Bouton de réglage de température du compartiment de congélation
4. Bouton de réglage de température du compartiment de réfrigération
5. Bouton de refroidissement rapide
6. Bouton de réglage de température du compartiment Flexi Zone
7. Indicateur de Fonction Vacances
8. Indicateur de fonction Eco Extra
9. Indicateur Fonction Congélation rapide
10. Indicateur de température du compartiment de congélation
11. Indicateur de la température du compartiment réfrigérateur
12. Indicateur de la fonction de refroidissement rapide
13. Indicateur de température du compartiment Flexi Zone
14. Indicateur de mode Economie
15. Indicateur d'état de dysfonctionnement
16. Voyant verrouillage des commandes
17. Bouton d'annulation de glace
18. Indicateur Ice Off
19. Bouton d'avertissement d'annulation de changement de filtre
20. Indicateur d'avertissement de changement de filtre

1. Bouton Eco Extra / Vacances

Appuyez brièvement sur ce bouton pour activer la fonction Eco Extra. Appuyez sur ce bouton pendant 3 secondes pour activer la fonction Vacances. Appuyez de nouveau sur ce bouton pour désactiver la fonction sélectionnée.

2. Bouton de congélation rapide

Appuyez brièvement sur ce bouton pour activer la fonction Congélation rapide. Appuyez de nouveau sur ce bouton pour désactiver la fonction sélectionnée.

3. Bouton de réglage de température du compartiment de congélation

Appuyez sur ce bouton pour régler la température du compartiment de congélation à -18, -20, -22, -24, -18... respectivement. Appuyez sur ce bouton pour définir la température souhaitée pour le compartiment du congélateur.

4. Bouton de réglage de température du compartiment de réfrigération

Appuyez sur ce bouton pour régler la température du compartiment réfrigérateur à 8, 6, 4, 2, 8... respectivement. Appuyez sur ce bouton pour définir la température souhaitée pour le compartiment du réfrigérateur.

5. Bouton de refroidissement rapide

Appuyez brièvement sur ce bouton pour activer la fonction de Refroidissement rapide. Appuyez de nouveau sur ce bouton pour désactiver la fonction sélectionnée.

6. Bouton de réglage de température du compartiment Flexi Zone

Vous pouvez régler le compartiment Flexi Zone comme compartiment de réfrigérateur ou de congélateur. Appuyez sur ce bouton et maintenez-le enfoncé pendant longtemps (3 secondes) pour régler le compartiment Flexi Zone comme compartiment de réfrigérateur ou de congélateur. Ce compartiment est réglé

comme compartiment de congélation en usine.

Si le compartiment Flexi Zone est réglé comme congélateur, sa température changera de -18 à -20, -22, -24, -18... respectivement à chaque pression sur ce bouton. Si le compartiment Flexi Zone est réglé comme réfrigérateur, sa température changera de 10 à 8, 6, 4, 2... respectivement à chaque pression sur ce bouton.

7. Indicateur de Fonction Vacances

Il indique que la fonction vacances est en marche. Si cette fonction est active, "- -" s'affiche sur l'indicateur du compartiment du réfrigérateur, et aucun refroidissement n'est réalisé dans le compartiment du réfrigérateur. Les autres compartiments seront refroidis en fonction de la température définie pour leur fonctionnement.

Appuyez sur le bouton correspondant pour désactiver cette fonction.

8. Indicateur de fonction Eco Extra

Indique que la fonction Eco Extra est en marche. Si cette fonction est active, "votre réfrigérateur détectera automatiquement les dernières périodes d'utilisation et un refroidissement économe en énergie sera réalisé pendant ces périodes. L'indicateur d'économie est activé lorsque le refroidissement à économie d'énergie est réalisé.

Appuyez sur le bouton correspondant pour désactiver cette fonction.

9. Indicateur Fonction Congélation rapide

Indique que la fonction Congélation rapide est en marche. Utilisez cette fonction lorsque vous placez de la nourriture dans le compartiment de congélation ou lorsque vous avez besoin de glace. Lorsque cette fonction est active, votre réfrigérateur fonctionnera pendant une certaine période de temps.

Appuyez sur le bouton correspondant pour désactiver cette fonction.

10. Indicateur de température du compartiment de congélation

Indique le réglage de température pour le compartiment réfrigérateur.

11. Indicateur de la température du compartiment réfrigérateur

Indique le réglage de température pour le compartiment réfrigérateur.

12. Indicateur de la fonction de refroidissement rapide

Il indique que la fonction Refroidissement rapide est en marche. Utilisez cette fonction lorsque vous placez de la nourriture dans le compartiment réfrigérateur ou lorsque vous voulez refroidir rapidement vos denrées. Lorsque cette fonction est active, votre réfrigérateur fonctionnera pendant 2 heures d'affilée.

Appuyez sur le bouton correspondant pour désactiver cette fonction.

13. Indicateur de température du compartiment Flexi Zone

Indique le réglage de température pour le compartiment Flexi Zone.

14. Indicateur de mode Economie

Il indique que le réfrigérateur fonctionne en mode d'économie d'énergie. Température du compartiment de congélation

Cet indicateur sera activé si la fonction est réglée sur -18 ou si le refroidissement à économie d'énergie est réalisé suite à l'activation de la fonction Eco Extra.

15. Indicateur d'état de dysfonctionnement

Si votre réfrigérateur ne refroidit pas correctement ou s'il y a un dysfonctionnement dans un capteur, cet indicateur sera activé. Lorsque cet indicateur est activé, l'indicateur de la température du compartiment de congélation affichera "E" et l'indicateur de température du compartiment de réfrigérateur affichera des chiffres, par ex.: "1, 2, 3...". Ces nombres fournissent des informations concernant le dysfonctionnement au personnel de maintenance.

16. Voyant verrouillage des commandes

Utilisez cette fonction si vous souhaitez conserver les réglages de température du votre réfrigérateur. Appuyez sur le bouton Refroidissement rapide et le bouton de réglage de la température du compartiment Flexi Zone simultanément pendant longtemps (3 secondes environ) pour activer cette fonction.

Appuyez sur les boutons correspondants de nouveau pour désactiver cette fonction.

17. Bouton d'annulation de glace

Pour empêcher la formation de cristaux, appuyez sur le bouton d'annulation de glace pendant 3 secondes. Une fois l'option d'annulation de glace sélectionnée, l'eau ne sera plus envoyée dans le bac à glace. En dépit de ce phénomène, certains cristaux peuvent rester dans le bac à glace. Pour relancer le processus de formation de cristaux, vous devez appuyer sur le bouton d'annulation de glace pendant 3 secondes.

18. Indicateur d'annulation de glace

Si vous ne souhaitez pas obtenir de glace du réfrigérateur, nous vous conseillons d'utiliser cette fonction. Pour ce faire, appuyez sur le bouton d'annulation de glace pendant 3 secondes.

19. Bouton d'avertissement d'annulation de changement de filtre

Le filtre de votre réfrigérateur doit être remplacé tous les 6 mois. Si vous respectez les instructions qui se trouvent à la page 22, votre réfrigérateur calcule ce temps de façon automatique et l'indicateur d'avertissement de changement de filtre s'allume lorsque la durée d'utilisation du filtre arrive à son terme. Appuyez sur le bouton d'avertissement d'annulation de changement de filtre pendant 3 secondes pour permettre au réfrigérateur de calculer automatiquement la durée d'utilisation du nouveau filtre après l'avoir installé.

20. Indicateur d'avertissement d'annulation de changement de filtre

Lorsque la durée d'utilisation du filtre est écoulée, l'indicateur d'avertissement de changement de filtre commence à s'allumer.

Alarme d'ouverture de porte:

Si l'une des portes du compartiment Réfrigérateur ou du compartiment Flexi Zone reste ouverte pendant au moins 1 minute, l'alarme d'ouverture de porte s'activera. Vous n'avez qu'à appuyer sur un bouton de l'indicateur ou fermer la porte pour éteindre l'alarme.

Pour que le calcul de la durée d'utilisation du filtre se fasse automatiquement

(Pour les appareils connectés au tuyau d'alimentation en eau principal et dotés d'un filtre)

1- Après avoir branché le réfrigérateur, appuyez simultanément sur les boutons A et B pour activer le verrouillage des commandes.

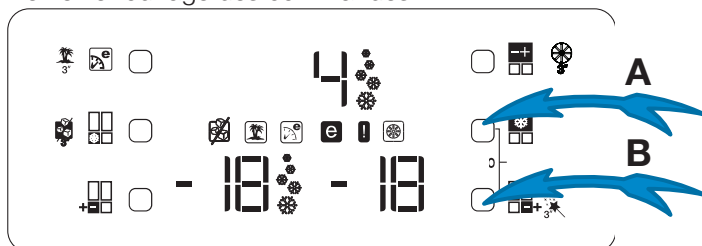

2- Ensuite, appuyez respectivement sur le bouton Eco-Extra (1), le bouton de réglage de la température du compartiment de réfrigération (4), le bouton de refroidissement rapide (5), et sur les boutons de réglage de la température du compartiment de congélation (3).

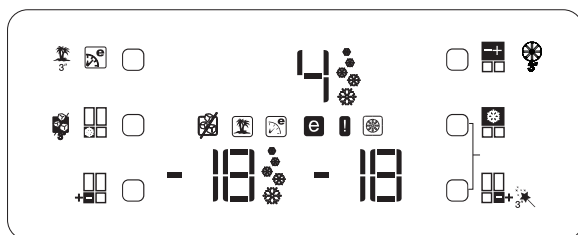
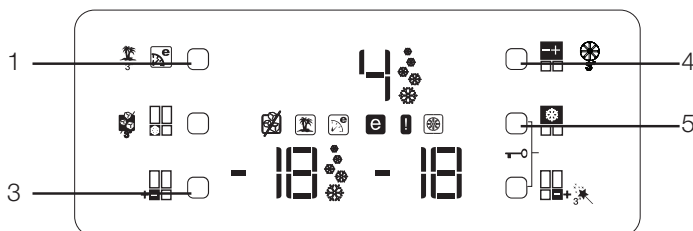

Si vous appuyez sur le bouton de configuration dans l'ordre qui convient, le symbole de verrouillage de touche disparaîtra, l'avertisseur sonore sera activé peu de temps après, et l'indicateur d'avertissement de changement de filtre s'allume. Appuyez sur le bouton d'avertissement d'annulation de changement de filtre (bouton numéro 19) après avoir changé le filtre pour que la durée d'utilisation du filtre soit calculée automatiquement.

NOTE:

1. Si le calcul du temps d'utilisation du filtre se fait de façon automatique, l'indicateur d'avertissement de changement de filtre s'allumera en continu en quelques secondes après le branchement du produit.
2. Le calcul automatique du temps d'utilisation du filtre n'est pas actif en usine. Il doit être activé dans des produits dotés d'un filtre.
3. Reprenez la même procédure avec les produits dont le calcul automatique du temps d'utilisation du filtre est activé afin de désactiver le calcul du temps d'utilisation du filtre.

Casier à œufs

Vous pouvez installer le support à œufs sur un balconnet de la porte ou de l'intérieur que vous souhaitez.

Ne placez jamais le support à œufs dans le compartiment de congélation.

Etagères coulissantes

Les étagères coulissantes peuvent être basculées légèrement en les soulevant par l'avant. Vous pouvez alors les coulisser ainsi vers l'avant et l'arrière. Lorsque vous les basculez, elles reposeront sur une butée vous permettant d'atteindre les denrées placées à l'arrière de l'étagère. Si vous tirez dessus après les avoir soulevées une fois arrivé à la seconde butée, l'étagère sera libérée.

L'étagère doit être fermement maintenue par la bas pour éviter qu'elle ne bascule complètement. L'étagère est placée sur des rails sur les côtés du réfrigérateur. Vous pouvez la placer sur un niveau supérieur ou un niveau inférieur.

L'étagère doit être poussée pour revenir complètement en place.

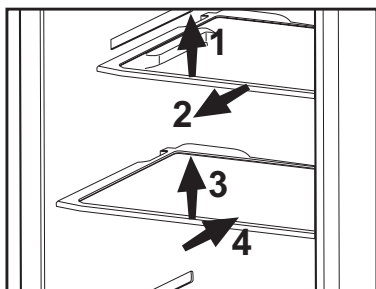

Bac à légumes

Le bac à légumes de votre réfrigérateur a été spécialement conçu pour vous aider à conserver vos denrées au frais sans que celles-ci n'aient à perdre de leur humidité. Dans cet objectif, l'air frais circule tout autour du bac à légumes. Enlevez les balconnets de porte alignés sur le bac à légumes avant d'enlever les bacs à légumes. Vous pouvez enlever les bacs à légumes comme illustré sur le schéma.

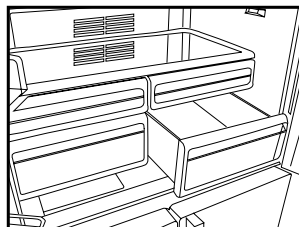

Compartiment Zone fraîche

Les compartiments de zone fraîche vous permettent de préparer les aliments à congeler. Vous pouvez également utiliser ces compartiments si vous souhaitez conserver vos aliments à une température quelque peu inférieure à celle du compartiment de réfrigération.

Vous pouvez augmenter le volume interne de votre réfrigérateur en enlevant le compartiment Zone fraîche souhaité. Pour ce faire, tirez le compartiment vers vous ; le compartiment s'appuiera contre la butée et s'arrêtera. Ce compartiment se libère en le soulevant d'environ 1 cm et en le tirant vers vous.

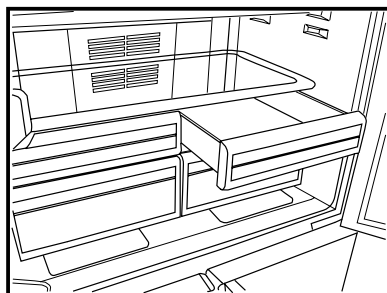

Section centrale modulable

La section modulable centrale est destinée à empêcher l'air froid à l'intérieur de réfrigérateur de s'échapper.

1- Un scèllement est fourni lorsque les joints d'étanchéité qui se trouvent sur la porte se retrouvent à la surface de la section centrale modulable quand les portes du compartiment réfrigérateur sont fermées.

2- Une autre explication à l'adoption d'une section centrale modulable est que cela permet d'augmenter le volume net du compartiment de réfrigération. Les sections centrales standards occupent une volume inutilisable dans le réfrigérateur.

3- La section centrale modulable est fermée lorsque la porte gauche du compartiment réfrigérateur est également fermée.

4- Elle ne doit pas s'ouvrir manuellement. Elle se déplace sous le contrôle des pièces en plastique de la carrosserie lorsque la porte est fermée.

Compartiment Flexi Zone

Le compartiment de conservation Flexi Zone de votre réfrigérateur peut être utilisé dans n'importe quel mode en le réglant sur les températures du réfrigérateur (2/4/6/8 °C) ou du congélateur (-18/-20/-22/-24). Vous pouvez conserver le compartiment à la température désirée avec le Bouton de réglage de la température du compartiment de conservation Flexi Zone. La température du compartiment de conservation Flexi Zone peut être réglée entre 0 et 10 degrés en plus des températures du compartiment du réfrigérateur et à -6 degrés en plus des températures du compartiment du congélateur. 0 degré est utilisé pour conserver les produits laitiers plus longtemps, -6 degrés est utilisé pour conserver les viandes jusqu'à 2 semaines dans un état permettant une découpe simplifiée.

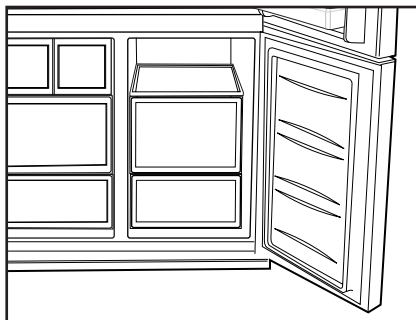

i La fonction de passage à un compartiment réfrigérateur ou congélateur est possible grâce à un élément réfrigérant situé dans la section fermée (compartiment du compresseur) à l'arrière du réfrigérateur. Pendant le fonctionnement de cet élément, des bruits similaires à ceux provenant d'une horloge analogique peuvent être entendus. Ce phénomène est tout à fait normal et ne constitue nullement un dysfonctionnement.

Éclairage bleu

Les denrées conservées dans les bacs à légumes sont éclairées par une lumière bleue qui, grâce aux effets de sa longueur d'onde, permet aux fruits et légumes de continuer la photosynthèse et ainsi de conserver leur fraîcheur et leur teneur en vitamines.



Étagères coulissantes avec fixations à l'arrière

Les étagères coulissantes à fixations à l'arrière peuvent être déplacées vers l'avant ou vers l'arrière. La hauteur de ces étagères peut faire l'objet d'un ajustement. Pour ce faire, enlevez lesdits étagères, puis les installez à nouveau dans les positions inférieures. Soulevez légèrement l'échelle et tirez-la vers vous pour la retirer.

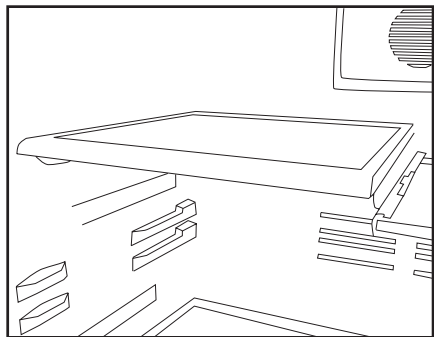

Section pour Beurre et Fromages

Vous pouvez conserver des denrées comme le beurre, le fromage, et la margarine, dans ce compartiment doté d'un couvercle.

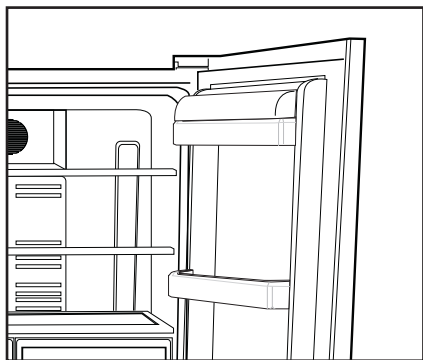

Utilisation de la fontaine

Avertissements

Il est tout à fait normal que les premiers verres d'eau tirés du distributeur soient chauds.

Dans des cas où le distributeur n'a pas été utilisé fréquemment, une quantité d'eau suffisante doit y être retirée afin d'obtenir de l'eau fraîche.

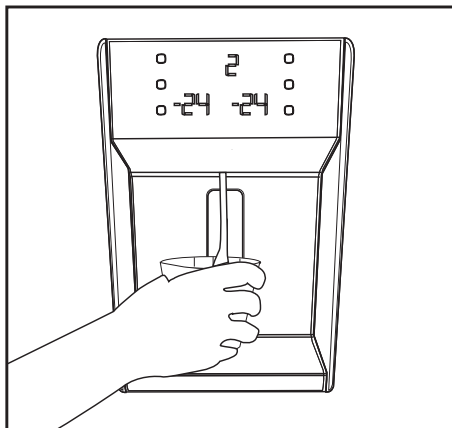

Socket du distributeur

Les gouttes d'eau qui tombent au cours de leur utilisation, s'accumulent dans le socle du distributeur. Vous pouvez enlever le bac à projections en le tirant vers vous ou en appuyant sur son bord (selon le modèle). Vous pouvez retirer l'eau à l'aide d'une éponge ou d'un chiffon doux.

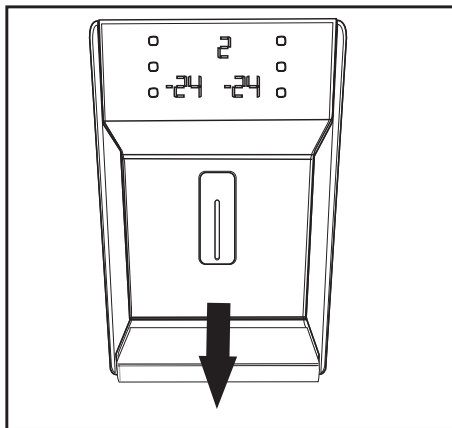

Minibar

La porte du minibar vous donne encore plus de confort pendant l'utilisation de votre réfrigérateur. Vous pouvez avoir accès à l'étagère de la porte qui se trouve dans le réfrigérateur sans ouvrir la porte du réfrigérateur; grâce à cette fonction, vous pouvez facilement retirer les denrées et boissons fréquemment consommées du réfrigérateur. Comme vous n'avez pas besoin d'ouvrir la porte du réfrigérateur fréquemment, vous réduirez ainsi la consommation électrique de votre appareil.

Appuyez manuellement sur le minibar et tirez pour ouvrir la porte.

Quand la porte du minibar est ouverte, vous pouvez utiliser la partie interne de cette porte comme table sur laquelle vous pouvez mettre vos bouteilles et verres pendant une courte durée, tel qu'indiqué dans le schéma.

⚠ Attention: Évitez tout ce qui peut exercer une pression sur la porte. Évitez par exemple de vous asseoir, de grimper, ou encore de vous accrocher sur la table et n'y posez pas d'objets lourds. Dans le cas contraire, vous pouvez endommager le réfrigérateur ou occasionner des blessures personnelles.

⚠ Attention: Évitez de vous servir de la porte du minibar pour couper un objet et veillez à ce que cette porte ne soit pas endommagée par des objets pointus.

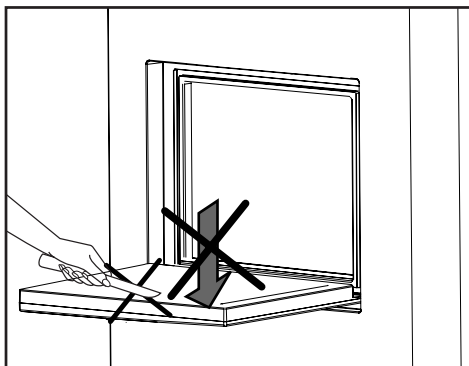
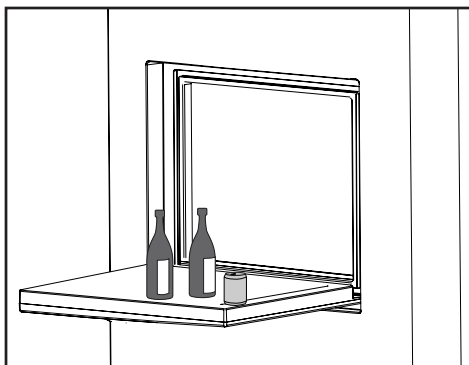
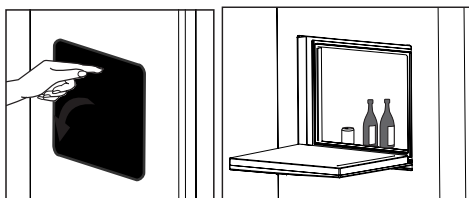
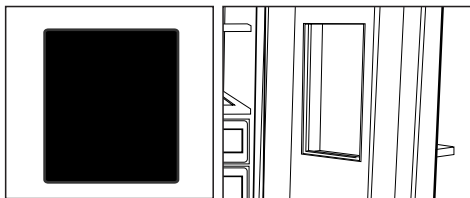

6 Nettoyage et entretien

- ⚠ N'utilisez jamais d'essence, de benzène ou de matériaux similaires pour le nettoyage.
- ⚠ Nous vous recommandons de débrancher l'appareil avant de procéder au nettoyage.
- ℹ N'utilisez jamais d'ustensiles tranchants, savon, produit de nettoyage domestique, détergent et cirage pour le nettoyage.
- ℹ Utilisez de l'eau tiède pour nettoyer la carrosserie du réfrigérateur et séchez-la soigneusement à l'aide d'un chiffon.
- ℹ Utilisez un chiffon humide imbibé d'une solution composée d'une cuillère à café de bicarbonate de soude pour un demi litre d'eau pour nettoyer l'intérieur et séchez soigneusement.
- ⚠ Prenez soin de ne pas faire couler d'eau dans le logement de la lampe et dans d'autres éléments électriques.
- ⚠ En cas de non utilisation de votre réfrigérateur pendant une période prolongée, débranchez le câble d'alimentation, sortez toutes les denrées, nettoyez-le et laissez la porte entrouverte.
- ℹ Inspectez les joints de porte régulièrement pour vérifier qu'ils sont propres et qu'il n'y a pas de particules de nourriture.
- ⚠ Pour retirer les balconnets de portes, sortez tout son contenu puis poussez simplement le balconnet vers le haut à partir de la base.

Protection des surfaces en plastique.

- ℹ Ne placez pas d'huiles ou de plats huileux dans le réfrigérateur dans des récipients non fermés, car les graisses peuvent endommager les surfaces en plastique du réfrigérateur. Si vous versez ou éclaboussez de l'huile sur les surfaces en plastique, nettoyez et lavez les parties souillées avec de l'eau chaude immédiatement.

7 Solutions recommandées aux problèmes

Veillez vérifier la liste suivante avant d'appeler le service après-vente. Cela peut vous faire économiser du temps et de l'argent. Cette liste regroupe les problèmes les plus fréquents ne provenant pas d'un défaut de fabrication ou d'utilisation du matériel. Il se peut que certaines des fonctions décrites ne soient pas présentes sur votre produit.

Le réfrigérateur ne fonctionne pas.

- Le réfrigérateur est-il correctement branché ? Insérez la prise dans la prise murale.
- Est-ce que le fusible ou la douille de raccord du réfrigérateur sont connectés ou est-ce que le fusible principal a sauté ? Vérifiez le fusible.

Condensation sur la paroi intérieure du compartiment réfrigérateur. (MULTIZONE, COOL CONTROL et FLEXI ZONE).

- Température ambiante très basse. Ouvertures et fermetures fréquentes de la porte. Humidité ambiante très élevée. Conservation de denrées liquides dans des récipients ouverts. Porte laissée entrouverte. Réglez le thermostat à un niveau de froid supérieur.
- Réduisez les temps d'ouverture de la porte ou utilisez-la moins fréquemment.
- Couvrez les denrées dans des récipients ouverts à l'aide d'un matériau adapté.
- Essuyez la condensation à l'aide d'un tissu sec et vérifiez si elle persiste.

Le compresseur ne fonctionne pas.

- Le dispositif de protection thermique du compresseur sautera en cas de coupures soudaines du courant ou de débranchement intempestif, en effet la pression du liquide réfrigérant du système de refroidissement ne sera pas équilibrée. Le réfrigérateur recommencera à fonctionner normalement après 6 minutes environ. Veuillez contacter le service après-vente si le réfrigérateur ne redémarre pas après cette période.
- Le réfrigérateur est en mode de dégivrage. Cela est normal pour un réfrigérateur à dégivrage semi-automatique. Le cycle de dégivrage se déclenche régulièrement.
- Le réfrigérateur n'est pas branché à la prise. Assurez-vous que la prise est branchée à la prise murale.
- Les réglages de température sont-ils corrects ?
- Il se peut qu'il y ait une panne d'électricité.

Le réfrigérateur fonctionne fréquemment ou pendant de longues périodes.

- Votre nouveau réfrigérateur est peut être plus large que l'ancien. Ceci est tout à fait normal. Les grands réfrigérateurs fonctionnent pendant une période de temps plus longue.
- La température ambiante de la salle peut être élevée. Ceci est tout à fait normal.
- Le réfrigérateur pourrait y avoir été branché tout récemment ou pourrait avoir été chargé de denrées alimentaires. Le refroidissement complet du réfrigérateur peut durer quelques heures de plus.
- D'importantes quantités de denrées chaudes ont peut être été introduites dans le réfrigérateur récemment. Les denrées chaudes provoquent un fonctionnement prolongé du réfrigérateur avant d'atteindre le niveau de température de conservation raisonnable.
- Les portes ont peut être été ouvertes fréquemment ou laissées entrouvertes pendant une durée prolongée. L'air chaud qui entre dans le réfrigérateur le fait fonctionner pendant de plus longues périodes. Ouvrez les portes moins souvent.
- La porte du réfrigérateur ou du congélateur ont peut être été laissées entrouvertes. Vérifiez que les portes sont bien fermées.
- Le réfrigérateur est réglé à une température très basse. Réglez la température du réfrigérateur à un degré supérieur et attendez jusqu'à ce que la température soit bonne.
- Le joint de la porte du réfrigérateur ou du congélateur peut être sale, déchiré, rompu ou mal en place. Nettoyez ou remplacez le joint. Tout joint endommagé/déchiré fait fonctionner le réfrigérateur pendant une période de temps plus longue afin de conserver la température actuelle.

La température du congélateur est très basse alors que celle du réfrigérateur est correcte.

- La température du congélateur est réglée à une température très basse. Réglez la température du congélateur à un degré supérieur et vérifiez.

La température du réfrigérateur est très basse alors que celle du congélateur est correcte.

- Il se peut que la température du réfrigérateur a réglée à une température très basse. Réglez la température du réfrigérateur à un degré supérieur et vérifiez.

Les denrées conservées dans les tiroirs du compartiment de réfrigération congèlent.

- Il se peut que la température du réfrigérateur a réglée à une température très basse. Réglez la température du réfrigérateur à un degré supérieur et vérifiez.

La température dans le réfrigérateur ou le congélateur est très élevée.

- La température du réfrigérateur a peut être été réglée à un degré très élevé. Le réglage du réfrigérateur a un effet sur la température du congélateur. Modifiez la température du réfrigérateur ou du congélateur jusqu'à ce qu'elles atteignent un niveau correct.
- Les portes ont peut être été ouvertes fréquemment ou laissées entrouvertes pendant une durée prolongée; ouvrez-les moins fréquemment.
- La porte est peut être restée ouverte; refermez complètement la porte.
- D'importantes quantités de denrées chaudes ont peut être été introduites dans le réfrigérateur récemment. Attendez que le réfrigérateur ou le congélateur atteigne la bonne température.
- Le réfrigérateur y a peut être été branché récemment. Le refroidissement complet du réfrigérateur nécessite du temps.

Le niveau sonore augmente lorsque le réfrigérateur est en marche.
<ul style="list-style-type: none"> • Les caractéristiques de performance du réfrigérateur peuvent changer en raison des variations de la température ambiante. Cela est normal et n'est pas un défaut.
Vibrations ou bruits
<ul style="list-style-type: none"> • Le sol n'est pas plat ou n'est pas solide. Le réfrigérateur oscille lorsqu'on le bouge lentement. Assurez-vous que le sol est plat et suffisamment solide pour supporter le réfrigérateur. • Les bruits peuvent être produits par les objets placés sur le réfrigérateur. Enlevez tout ce qu'il y a au-dessus du réfrigérateur.
Le réfrigérateur produit des bruits semblables à de l'eau qui coule ou à la pulvérisation d'un liquide.
<ul style="list-style-type: none"> • Des écoulements de gaz et de liquides se produisent dans le réfrigérateur, de par ses principes de fonctionnement. Cela est normal et n'est pas un défaut.
Le réfrigérateur produit des bruits semblables à du vent.
<ul style="list-style-type: none"> • Les ventilateurs sont utilisés pour refroidir le réfrigérateur. Cela est normal et n'est pas un défaut.
Condensation sur les parois intérieures du réfrigérateur.
<ul style="list-style-type: none"> • Un temps chaud et humide augmente la formation de givre et de condensation. Cela est normal et n'est pas un défaut. • La porte est peut être restée ouverte; assurez-vous que les portes sont complètement fermées. • Les portes ont peut être été ouvertes fréquemment ou laissées entrouvertes pendant une durée prolongée; ouvrez-les moins fréquemment.
De l'humidité est présente à l'extérieur ou entre les portes du réfrigérateur.
<ul style="list-style-type: none"> • Il y a peut être de l'humidité dans l'air; ceci est tout à fait normal par un temps humide. Lorsque l'humidité est faible, la condensation disparaîtra.
Présence d'une mauvaise odeur dans le réfrigérateur.
<ul style="list-style-type: none"> • L'intérieur du réfrigérateur doit être nettoyé. Nettoyez l'intérieur du réfrigérateur avec une éponge, de l'eau tiède ou de l'eau gazeuse. • Certains récipients ou matériaux d'emballage peuvent provoquer ces odeurs. Utilisez un autre récipient ou changez de marque de matériau d'emballage.
La porte ne se ferme pas.
<ul style="list-style-type: none"> • Des récipients peuvent empêcher la fermeture de la porte. Remplacez les emballages qui obstruent la porte. • Le réfrigérateur n'est pas complètement vertical et peut balancer lorsqu'on le bouge légèrement. Réglez les vis de levage. • Le sol n'est pas plat ou solide. Assurez-vous que le sol est plat et qu'il peut supporter le réfrigérateur.
Les bacs à légumes sont coincés.
<ul style="list-style-type: none"> • Il se peut que les denrées touchent le plafond du tiroir. Disposez à nouveau les denrées dans le tiroir.

Bitte lesen Sie zuerst diese Anleitung!

Lieber Kunde,

Wir sind sicher, dass Ihnen dieses Produkt, das in modernsten Fertigungsstätten hergestellt und den strengsten Qualitätsprüfungen unterzogen wurde, lange Zeit gute Dienste leisten wird.



Wir empfehlen Ihnen, vor Inbetriebnahme des Gerätes das gesamte Handbuch durchzulesen und es anschließend aufzubewahren.

Diese Anleitung...

- hilft Ihnen, Ihr Gerät schnell und sicher zu bedienen.
 - Lesen Sie die Anleitung, bevor Sie Ihr Gerät aufstellen und bedienen.
 - Halten Sie sich an die Anweisungen, beachten Sie insbesondere die Sicherheitshinweise.
 - Bewahren Sie die Anleitung an einem leicht zugänglichen Ort auf, damit Sie jederzeit darin nachschlagen können.
 - Lesen Sie auch die weiteren Dokumente, die mit Ihrem Produkt geliefert wurden.
- Bitte beachten Sie, dass diese Anleitung eventuell auch für andere Geräte eingesetzt werden kann.

Symbole und ihre Bedeutung

In dieser Anleitung finden Sie die folgenden Symbole:

-  Wichtige Informationen oder nützliche Tipps.
-  Warnung vor Verletzungen oder Beschädigungen.
-  Warnung vor elektrischem Strom.

Recycling



Dieses Produkt ist mit dem selektiven Entsorgungssymbol für elektrische und elektronische Altgeräte (WEEE) gekennzeichnet.

Das bedeutet, dass dieses Produkt gemäß der europäischen Richtlinie 2002/96/EC gehandhabt werden muss, um mit nur minimalen umweltspezifischen Auswirkungen recycelt oder zerlegt werden zu können. Weitere Informationen erhalten Sie von Ihren regionalen Behörden.

Elektronikprodukte, die nicht durch den selektiven Entsorgungsvorgang erfasst werden, stellen durch das Vorhandensein potenziell gefährlicher Substanzen umwelt- und gesundheitsrelevante Risiken dar.

1 Der Kühlschrank	3	5 Nutzung des Kühlschranks	17
2 Wichtige Hinweise zu Ihrer Sicherheit	4	Anzeigefeld.....	17
Bestimmungsgemäßer Gebrauch	4	Tür offen-Alarm:	20
Bei Geräten mit Wasserspender:	6	So lassen Sie die Zeit bis zum Filterwechsel automatisch berechnen	21
Kinder – Sicherheit	6	Verschiebbare Ablagen	22
HCA-Warnung	6	Eierbehälter	22
Tipps zum Energiesparen	6	Gemüsefach	22
		Kühlfach	22
		Beweglicher Mittelbereich	23
		FlexiZone-Bereich	23
3 Installation	7	Blaues Licht.....	23
Was Sie bei einem weiteren Transport Ihres Kühlschranks beachten müssen	7	Schubablagen	24
Bevor Sie Ihren Kühlschrank einschalten...7		Butter- & Käsefach	24
Elektrischer Anschluss.....	7	So benutzen Sie den Wasserspender	24
Verpackungsmaterialien entsorgen	8	Tropfschale	24
Altgeräte entsorgen	8	Minibar	25
Aufstellung und Installation	8		
Gerade, ausbalancierte Aufstellung.....	8	6 Reinigung und Pflege	26
Spalt zwischen den Türen anpassen	9	Schutz der Kunststoffflächen	26
Wasserfilter installieren	11		
Wasserschlauch an den Kühlschrank anschließen	11	7 Empfehlungen zur Problemlösung	27
Wasserleitung mit dem Wasserbehälter verbinden	12		
Wasserschlauch an den Kaltwasseranschluss anschließen	13		
Vor dem ersten Wasserspendereinsatz: ..	15		
4 Vorbereitung	16		

1 Der Kühlschrank

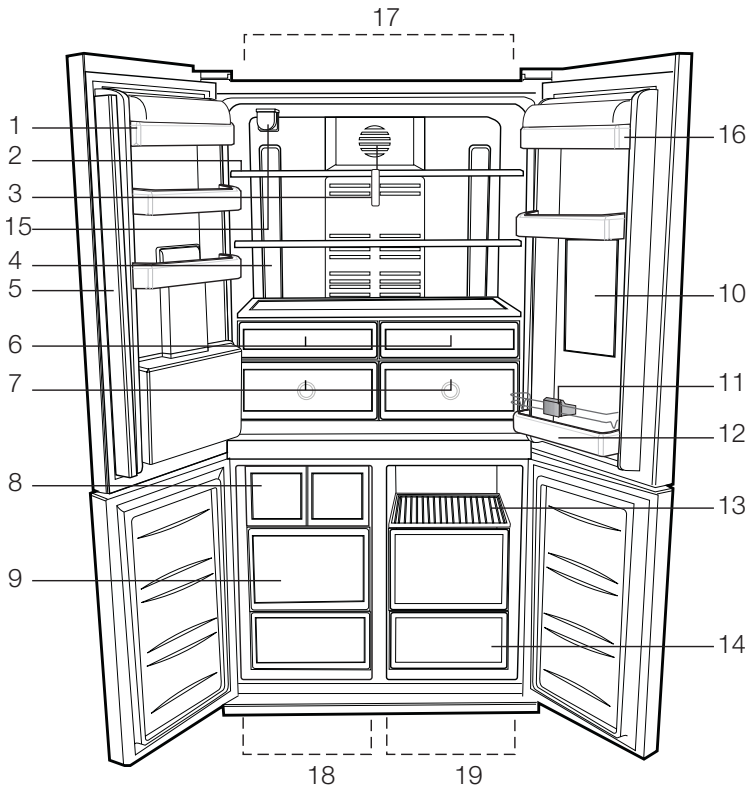

- | | | | |
|-----|---------------------------|-----|---------------------|
| 1- | Kühlbereich-Türablagen | 11- | Flaschenhalter |
| 2- | Kühlbereich-Glasablagen | 12- | Flaschenablage |
| 3- | Leuchtenabdeckung | 13- | Lebensmittelablagen |
| 4- | Beleuchtung | 14- | Lebensmittelfächer |
| 5- | Beweglicher Mittelbereich | 15- | Wasserfilter |
| 6- | Kühlfach | 16- | Butter- & Käsefach |
| 7- | Gemüsefach | 17- | Kühlbereich |
| 8- | Eiswürfelmaschine | 18- | Tiefkühlbereich |
| 9- | Tiefkühlfächer | 19- | FlexiZone |
| 10- | Minibar | | |

! Abbildungen und Angaben in dieser Anleitung sind schematisch und können etwas von Ihrem Produkt abweichen. Falls Teile nicht zum Lieferumfang des erworbenen Produktes zählen, gelten sie für andere Modelle.

2 Wichtige Hinweise zu Ihrer Sicherheit

Bitte lesen Sie die folgenden Hinweise aufmerksam durch. Bei Nichtbeachtung kann es zu Verletzungen und Sachschäden kommen. In diesem Fall erlöschen auch sämtliche Garantie- und sonstigen Ansprüche.

Die reguläre Einsatzzeit des von Ihnen erworbenen Gerätes beträgt 10 Jahre. In diesem Zeitraum halten wir Ersatzteile für das Gerät bereit, damit es stets wie gewohnt arbeiten kann.

Bestimmungsgemäßer Gebrauch

Dieses Produkt ist für folgende Einsatzzwecke vorgesehen:

- Nutzung in Innenräumen; beispielsweise im Privathaushalt
 - Einsatz in Geschäftsräumen; beispielsweise in Geschäften und Büros
 - Verwendung auf Bauernhöfen oder in Beherbergungsbetrieben; beispielsweise in Hotels und Pensionen
- Das Gerät sollte nicht im Freien benutzt werden.

Allgemeine Hinweise zu Ihrer Sicherheit

- Wenn Sie das Gerät entsorgen möchten, wenden Sie sich am besten an den autorisierten Kundendienst. Hier erhalten Sie notwendige Informationen und erfahren, welche Stellen für die Entsorgung zuständig sind.
- Bei Problemen und Fragen zum Gerät wenden Sie sich grundsätzlich an den autorisierten Kundendienst. Ziehen Sie keine Dritten zu Rate, versuchen Sie nichts in Eigenregie, ohne den autorisierten Kundendienst davon in Kenntnis zu setzen.
- Bei Geräten mit Tiefkühlbereich: Der Verzehr von Speiseeis und Eiswürfeln unmittelbar nach der Entnahme aus dem Tiefkühlbereich ist nicht ratsam. (Dies kann zu Erfrierungen führen.)

- Bei Geräten mit Tiefkühlbereich: Bewahren Sie Getränke in Flaschen sowie Dosen niemals in Tiefkühlbereich auf. Diese platzen.
- Berühren Sie gefrorene Lebensmittel nicht mit der Hand; sie können festfrieren.
- Ziehen Sie den Netzstecker, bevor Sie den Kühlschrank reinigen oder abtauen.
- Verwenden Sie niemals Dampf- oder Sprühreiniger zum Reinigen oder Abtauen Ihres Kühlschranks. Die Dämpfe oder Nebel können in Kontakt mit stromführenden Teilen geraten und Kurzschlüsse oder Stromschläge auslösen.
- Missbrauchen Sie niemals Teile Ihres Kühlschranks (z. B. Tür) als Befestigungen oder Kletterhilfen.
- Nutzen Sie keine elektrischen Geräte innerhalb des Kühlschranks.
- Achten Sie darauf, den Kühlkreislauf keinesfalls mit Bohr- oder Schneidwerkzeugen zu beschädigen. Das Kühlmittel kann herauspritzen, wenn die Gaskanäle des Verdunsters, Rohr- und Schlauchleitungen oder Oberflächenversiegelungen beschädigt werden. Dies kann zu Hautreizungen und Augenverletzungen führen.
- Decken Sie keinerlei Belüftungsöffnungen des Kühlschranks ab.
- Elektrogeräte dürfen nur von autorisierten Fachkräften repariert werden. Reparaturen durch weniger kompetente Personen können erhebliche Gefährdungen des Anwenders verursachen.
- Sollten Fehler oder Probleme während der Wartung oder Reparaturarbeiten auftreten, so trennen Sie den Kühlschrank von der Stromversorgung, indem Sie die entsprechende Sicherung abschalten oder den Netzstecker ziehen.
- Ziehen Sie niemals am Netzkabel – fassen Sie stets den Stecker selbst.
- Lagern Sie hochprozentige alkoholische Getränke gut verschlossen und aufrecht.

- Lagern Sie niemals Behälter mit brennbaren Gasen (z. B. Spraydosen) oder explosive Dinge im Kühlschrank.
- Nutzen Sie keine mechanischen oder andere Hilfsmittel, um das Gerät abzutauen – es sei denn, solche Hilfsmittel werden ausdrücklich vom Hersteller empfohlen.
- Dieses Gerät darf nicht von Personen (einschließlich Kindern) benutzt werden, die unter körperlichen oder geistigen Einschränkungen leiden oder denen es an der nötigen Erfahrung im Umgang mit solchen Geräten mangelt. Eine Ausnahme kann gemacht werden, wenn solche Personen ständig beaufsichtigt werden und/oder gründlich in der Verwendung des Gerätes unterwiesen wurden.
- Nehmen Sie einen beschädigten Kühlschrank nicht in Betrieb. Wenden Sie sich im Zweifelsfall unbedingt zuerst an den Kundendienst.
- Die elektrische Sicherheit des Gerätes ist nur dann gewährleistet, wenn das hausinterne Erdungssystem den zutreffenden Normen entspricht.
- Setzen Sie das Gerät keinem Regen, Schnee, direktem Sonnenlicht oder Wind aus, da dies die elektrische Sicherheit gefährden kann.
- Damit es nicht zu Gefährdungen kommt, lassen Sie beschädigte Netzkabel unverzüglich vom Kundendienst austauschen.
- Stecken Sie während der Installation niemals den Netzstecker ein. Andernfalls kann es zu schweren bis tödlichen Verletzungen kommen.
- Der Kühlschrank darf nur zum Lagern von Lebensmitteln, keinesfalls für andere Zwecke verwendet werden.
- Das Typenschild mit technischen Daten befindet sich an der linken Innenwand des Kühlschranks.
- Schließen Sie den Kühlschrank niemals an Energiesparsysteme an; andernfalls kann es zu Beschädigungen kommen.
- Bei Geräten mit blauer Innenbeleuchtung: Schauen Sie niemals mit optischen

Hilfsmitteln in das blaue Licht.

- Bei manuell gesteuerten Kühlschränken warten Sie nach Stromausfällen mindestens 5 Minuten ab, bevor Sie das Gerät neu starten.
- Falls Sie das Gerät an einen anderen Besitzer weitergeben, vergessen Sie nicht, die Bedienungsanleitung ebenfalls weiterzugeben.
- Achten Sie beim Transportieren des Kühlschranks darauf, dass das Netzkabel nicht beschädigt wird. Geknickte Kabel können sich entzünden. Stellen Sie niemals schwere Gegenstände auf dem Netzkabel ab. Berühren Sie den Netzstecker niemals mit feuchten oder gar nassen Händen.

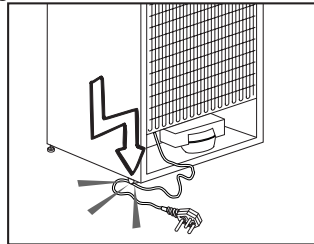

- Stecken Sie den Netzstecker niemals in lose Steckdosen ein.
- Sprühen Sie aus Sicherheitsgründen niemals direkt Wasser auf die Innen- und Außenflächen des Gerätes.
- Nutzen Sie niemals leicht entzündliche Substanzen (z. B. Propangas) in der Nähe des Kühlschranks; es besteht Brand- und Explosionsgefahr.
- Stellen Sie niemals mit Wasser oder anderen Flüssigkeiten gefüllte Gefäße auf dem Kühlschrank ab; es besteht Brand- und Stromschlaggefahr.
- Überladen Sie den Kühlschrank nicht mit übermäßig vielen Lebensmitteln. Bei Überladung können Lebensmittel beim Öffnen der Tür herausfallen, Sachschäden und Verletzungen verursachen. Stellen Sie niemals Gegenstände auf dem Kühlschrank ab; solche Gegenstände können beim Öffnen und Schließen der Kühlschranktür herabfallen.
- Materialien, die bei exakt festgelegten Temperaturen gelagert werden

müssen (beispielsweise Impfstoffe, wärmeempfindliche Arznei, wissenschaftliche Proben, usw.) sollten nicht im Kühlschrank gelagert werden.

- Ziehen Sie den Netzstecker, wenn Sie den Kühlschrank längere Zeit nicht nutzen. Andernfalls können Brände durch defekte Netzkabel nicht gänzlich ausgeschlossen werden.
- Die Kontakte des Netzsteckers sollten regelmäßig gereinigt werden; andernfalls besteht Brandgefahr.
- Die Steckerkontakte sollten regelmäßig gereinigt werden; andernfalls besteht Brandgefahr.
- Der Kühlschrank kann sich bewegen, falls die Füße nicht richtig auf dem Boden aufliegen. Stellen Sie die verstellbaren Füße so ein, dass der Kühlschrank absolut stabil steht und sich somit nicht bewegen kann.
- Tragen Sie den Kühlschrank nicht am Türgriff; der Griff kann abbrechen.
- Wenn Sie das Gerät neben einem anderen Kühlgerät aufstellen, achten Sie darauf, dass zwischen den Geräten mindestens 8 cm Platz verbleiben. Andernfalls kann sich Feuchtigkeit an den Seitenwänden niederschlagen.

Bei Geräten mit Wasserspender:

Der Wasserdruck sollte zwischen 1 und 8 bar liegen.

- Nur Trinkwasser verwenden.

Kinder – Sicherheit

- Bei abschließbaren Türen bewahren Sie den Schlüssel außerhalb der Reichweite von Kindern auf.
- Kinder müssen stets beaufsichtigt werden, damit sie nicht mit dem Gerät spielen.

HCA-Warnung

Falls Ihr Gerät mit dem Kühlmittel R600a arbeitet:

Dieses Gas ist leicht entflammbar. Achten Sie also darauf, Kühlkreislauf und

Leitungen während Betrieb und Transport nicht zu beschädigen. Bei Beschädigungen halten Sie das Produkt von potenziellen Zündquellen (z. B. offenen Flammen) fern und sorgen für eine gute Belüftung des Raumes, in dem das Gerät aufgestellt wurde.

Diese Warnung können Sie ignorieren, wenn Ihr Gerät mit dem Kühlmittel R134a arbeitet.

Das verwendete Kühlmittel wird auf dem Typenschild an der linken Innenseite des Kühlschranks angegeben.

Entsorgen Sie das Gerät niemals durch Verbrennen.

Tipps zum Energiesparen

- Halten Sie die Kühlschranktüren nur möglichst kurz geöffnet.
- Lagern Sie keine warmen Speisen oder Getränke im Kühlschrank ein.
- Überladen Sie den Kühlschrank nicht; die Luft muss frei zirkulieren können.
- Stellen Sie den Kühlschrank nicht im direkten Sonnenlicht oder in der Nähe von Wärmequellen wie Öfen, Spülmaschinen oder Heizkörpern auf.
- Achten Sie darauf, Ihre Lebensmittel in verschlossenen Behältern aufzubewahren.
- Bei Geräten mit Tiefkühlbereich: Sie können noch mehr Lebensmittel einlagern, wenn Sie die Ablagen oder Schubladen aus dem Tiefkühlbereich herausnehmen. Die Energieverbrauchswerte Ihres Kühlschranks wurden bei maximaler Beladung mit herausgenommenen Ablagen oder Schubladen ermittelt. Ansonsten ist es Ihnen natürlich freigestellt, die Ablagen oder Schubladen zu verwenden.
- Wenn Sie gefrorene Lebensmittel im Kühlbereich auftauen, sparen Sie Energie und bewahren die Qualität der Lebensmittel.

3 Installation

- i** Bitte beachten Sie, dass der Hersteller nicht haftet, wenn Sie sich nicht an die Informationen und Anweisungen der Bedienungsanleitung halten.

Was Sie bei einem weiteren Transport Ihres Kühlschranks beachten müssen

1. Der Kühlschrank muss vor dem Transport geleert und gesäubert werden.
2. Befestigen und sichern Sie Ablagen, Zubehör, Gemüsefach, etc. mit Klebeband, bevor Sie das Gerät neu verpacken.
3. Die Verpackung muss mit kräftigem Klebeband und stabilen Seilen gesichert, die auf der Verpackung aufgedruckten Transporthinweise müssen beachtet werden.

i **Bitte nicht vergessen:**

Jeder wiederverwendete Artikel stellt eine unverzichtbare Hilfe für unsere Natur und unsere Ressourcen dar.

Wenn Sie zur Wiederverwertung von Verpackungsmaterialien beitragen möchten, können Sie sich bei Umweltschutzvereinigungen und Ihren Behörden vor Ort informieren.

Bevor Sie Ihren Kühlschrank einschalten

Bevor Sie Ihren Kühlschrank in Betrieb nehmen, beachten Sie bitte Folgendes:

1. Ist der Innenraum des Kühlschranks trocken, kann die Luft frei an der Rückseite zirkulieren?
2. Setzen Sie die beiden Kunststoffkeile wie in der folgenden Abbildung gezeigt an der Abdeckung der hinteren Belüftungsöffnungen ein. Dazu drehen Sie die Schrauben aus dem Gerät heraus und drehen stattdessen die mitgelieferten Schrauben ein.

Die Kunststoffkeile sorgen für den richtigen Abstand zwischen Kühlschrank und Wand - und damit für die richtige Luftzirkulation.

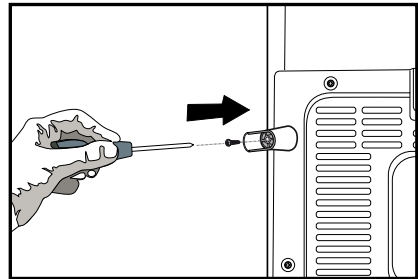
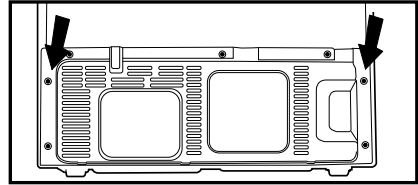

3. Reinigen Sie das Innere des Kühlschranks wie im Abschnitt „Wartung und Reinigung“ beschrieben.
4. Stecken Sie den Netzstecker des Kühlschranks in eine Steckdose. Bei geöffneter Tür schaltet sich das Licht im Innenraum ein.
5. Sie hören ein Geräusch, wenn sich der Kompressor einschaltet. Die Flüssigkeiten und Gase im Kühlsystem können auch leichte Geräusche erzeugen, wenn der Kompressor nicht läuft. Dies ist völlig normal.
6. Die Vorderkanten des Kühlgerätes können sich warm anfühlen. Dies ist normal. Diese Bereiche wärmen sich etwas auf, damit sich kein Kondenswasser bildet.

Elektrischer Anschluss

Schließen Sie Ihren Kühlschrank an eine geerdete (Schuko-) Steckdose an. Diese Steckdose muss mit einer passenden Sicherung abgesichert werden.

Wichtig:

- ⚠ Der Anschluss muss gemäß lokaler Vorschriften erfolgen.
- ⚠ Der Netzstecker muss nach der Installation frei zugänglich bleiben.
- ⚠ Informationen zur richtigen Spannung und Sicherungsdimensionierung finden Sie im Abschnitt „Technische Daten“.
- ⚠ Die angegebene Spannung muss mit Ihrer Netzspannung übereinstimmen.
- ⚠ Zum Anschluss dürfen keine Verlängerungskabel oder Mehrfachsteckdosen verwendet werden.
- ⚠ Ein beschädigtes Netzkabel muss unverzüglich durch einen qualifizierten Elektriker ausgetauscht werden.
- ⚠ Das Gerät darf vor Abschluss der Reparaturen nicht mehr betrieben werden! Es besteht Stromschlaggefahr!

Verpackungsmaterialien entsorgen

- ⚠ Das Verpackungsmaterial kann eine Gefahr für Kinder darstellen. Halten Sie Verpackungsmaterialien von Kindern fern oder entsorgen Sie das Verpackungsmaterial gemäß den gültigen Entsorgungsbestimmungen. Entsorgen Sie Verpackungsmaterialien nicht mit dem regulären Hausmüll.
- Die Verpackung Ihres Gerätes wurde aus recyclingfähigen Materialien hergestellt.

Altgeräte entsorgen

Entsorgen Sie Altgeräte auf umweltfreundliche Weise.

- ⚠ Bei Fragen zur richtigen Entsorgung wenden Sie sich bitte an Ihren Händler, an eine Sammelstelle oder an Ihre Stadtverwaltung.
- ⚠ Bevor Sie das Gerät entsorgen, schneiden Sie den Netzstecker ab und machen die Türverschlüsse (sofern vorhanden) unbrauchbar, damit Kinder nicht in Gefahr gebracht werden.

Aufstellung und Installation

- ⚠ Achtung: Stecken Sie während der Installation niemals den Netzstecker ein. Andernfalls kann es zu schweren bis tödlichen Verletzungen kommen.

- ⚠ Falls die Tür des Raumes, in dem der Kühlschrank aufgestellt werden soll, nicht breit genug ist, wenden Sie sich an den autorisierten Kundendienst, lassen die Kühlschranktüren demontieren und befördern das Gerät seitlich durch die Tür.

1. Stellen Sie Ihren Kühlschrank an einer gut erreichbaren Stelle auf.
2. Platzieren Sie den Kühlschrank nicht in der Nähe von Wärmequellen oder dort, wo er Feuchtigkeit oder direktem Sonnenlicht ausgesetzt ist.
3. Damit das Gerät richtig arbeiten kann, müssen Sie ausreichend Platz um das Gerät herum freilassen, damit eine ordentliche Belüftung gewährleistet ist. Wenn Sie den Kühlschrank in einer Nische aufstellen, müssen Sie einen Abstand von mindestens 5 cm zur Decke und 5 cm zu den Wänden einhalten.
Wenn Sie das Gerät auf einem Teppich oder Teppichboden aufstellen, müssen Sie einen Abstand von mindestens 2,5 cm zum Boden einhalten.
4. Stellen Sie Ihren Kühlschrank auf einem ebenen Untergrund auf, damit er nicht wackelt.
5. Stellen Sie den Kühlschrank nicht an Stellen auf, an denen Temperaturen von weniger als 10 °C herrschen.

Gerade, ausbalancierte Aufstellung

- ⚠ Wenn Ihr Kühlschrank nicht absolut gerade steht:

⚠ Ziehen Sie zunächst den Netzstecker. Beim Ausbalancieren muss der Netzstecker gezogen sein. Es besteht Stromschlaggefahr!

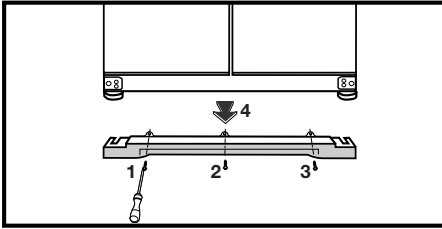

1: Drehen Sie zunächst die Schrauben an der Belüftungsöffnungabdeckung wie in der Abbildung gezeigt heraus. Sie können den Kühlschrank – wie in der Abbildung gezeigt – durch Drehen der Frontfüße ausbalancieren. Wenn Sie in Richtung des schwarzen Pfeils drehen, senkt sich die Ecke, an der sich der Fuß befindet. Beim Drehen in Gegenrichtung wird die Ecke angehoben. Diese Arbeit fällt erheblich leichter, wenn ein Helfer das Gerät etwas anhebt.

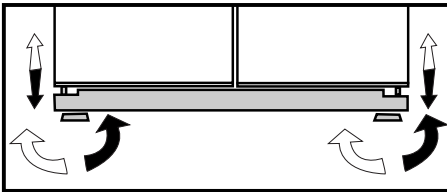

2. Wenn das Gerät absolut gerade steht, bringen Sie die Belüftungsöffnungabdeckung wieder an und fixieren sie mit Schrauben.

3. Drehen Sie die Schrauben an der unteren Belüftungsöffnungabdeckung mit einem Kreuzkopfschraubendreher heraus.

Spalt zwischen den Türen anpassen

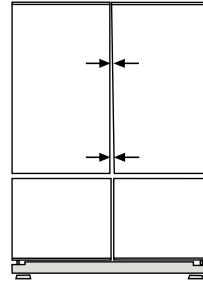

i Sie können den Spalt zwischen den Kühlbereichtüren wie in den Abbildungen gezeigt anpassen.

Beim Einstellen der Türhöhe sollten die Türablagen leer sein.

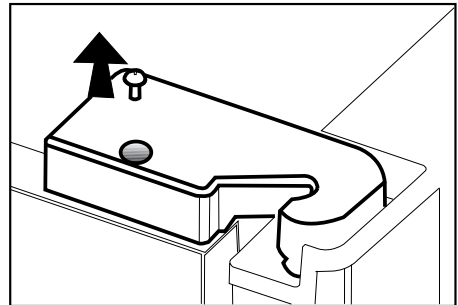

i Drehen Sie mit einem Schraubenzieher die Schraube am oberen Türscharnier der einzustellenden Tür heraus.

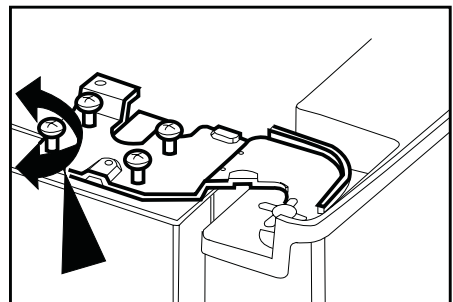

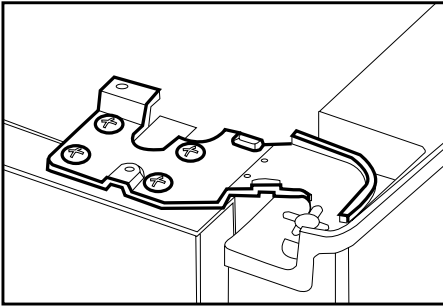

i Stellen Sie die Tür nach Lösen der Schrauben nach Wunsch ein.

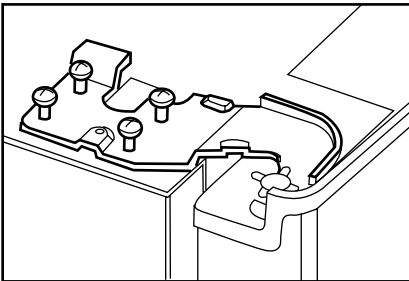

i Fixieren Sie die eingestellte Tür durch Anziehen der Schrauben; achten Sie darauf, dass sich die Tür dabei nicht bewegt.

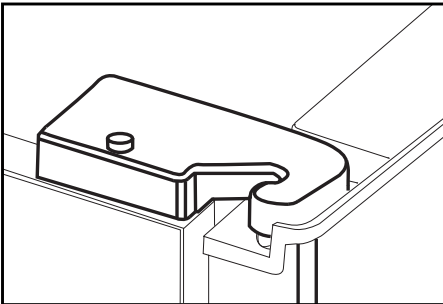

i Setzen Sie die Scharnierabdeckung wieder auf, ziehen Sie die Schraube an.

Wasserfilter installieren

(bei bestimmten Modellen)

Ihr Kühlgerät kann über zwei unterschiedliche Wasseranschlüsse mit Frischwasser versorgt werden: Über die normale Kaltwasserleitung oder über einen Wasserbehälter.

Installationsvoraussetzungen

Wenn Sie einen Wasserbehälter nutzen, ist eine Pumpe eine gute Idee.

Überzeugen Sie sich davon, dass die nachstehenden Teile im Lieferumfang Ihres Gerätes enthalten sind.

1. Anschlussstück zum Anschluss der Wasserleitung an die Rückwand des Gerätes. (Falls dies nicht passen sollte, wenden Sie sich bitte an den autorisierten Kundendienst in Ihrer Nähe.)
2. 2 Rohrclips (zur Fixierung des Wasserschlauchs)

Hinweis: Da die oben erwähnten Teile bei Verwendung eines Wasserbehälters nicht erforderlich sind, sind diese Teile bei Ihrem Gerät eventuell nicht vorhanden.

3. Wasserschlauch, 5 m (Durchmesser 0,635 mm oder 1/4 Zoll)
4. Kaltwasseranschlussventil mit Maschenfilter (Anschlussadapter)
5. Wasserfilter oder externer Filter, zum Einsetzen in die Halterung im Kühlbereich.

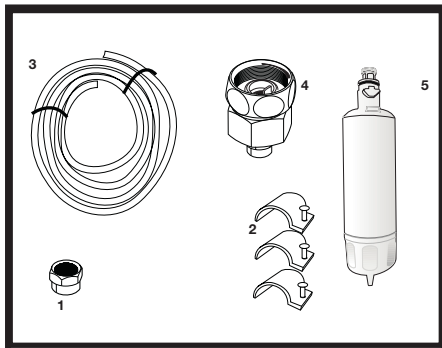

Entscheiden Sie sich zunächst, wo der externe Filter angebracht werden soll. (Dies gilt nur, wenn ein Filter außerhalb des Kühlschranks verwendet wird.) Anschließend bestimmen Sie den Abstand zwischen Filter und Kühlschrank

und legen die erforderliche Schlauchlänge vom Filter bis zum Wassereinlass des Kühlschranks fest.

Der Wasserfilter muss wie in der Abbildung gezeigt aufrecht gehalten werden. Achten Sie darauf, dass der Filter richtig zwischen Wassereinlass und Wasserauslass angebracht wird.

Die ersten 3 – 4 Gläser Wasser nach Anbringen des Filters sollten nicht getrunken werden.

Wasserschlauch an den Kühlschrank anschließen

1. Nachdem Sie das Anschlussstück am Wasserschlauch angebracht haben, führen Sie den Wasserschlauch in das Einlassventil am Kühlschrank ein, indem Sie es fest nach unten drücken.

2. Fixieren Sie das Anschlussstück wie in der Abbildung gegenüber gezeigt durch Zusammendrücken des Einlassventils am Kühlschrank per Hand.

(a: Wasserleitung, b: Anschlussstück, c: Ventil)

i Hinweis 1: Um Wasserdichtigkeit erreichen, ist es gewöhnlich nicht nötig, das Anschlussstück mit einem Werkzeug fest anzuziehen. Falls dennoch Wasser austritt, ziehen Sie das Anschlussstück mit einem Schlüssel oder einer Zange an.

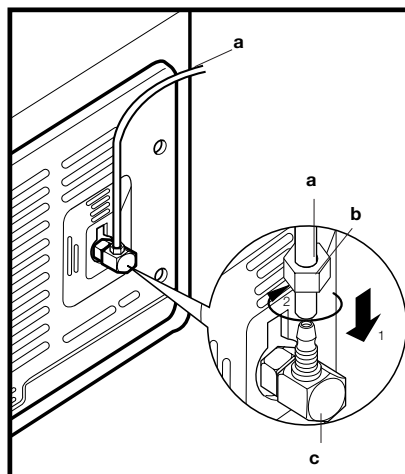

Wasserleitung mit dem Wasserbehälter verbinden (bei bestimmten Modellen)

Wenn Sie den Kühlschrank über einen Wasserbehälter mit Wasser versorgen möchten, benötigen Sie eine Pumpe. Schließen Sie zunächst ein Ende des Wasserschlauches an den Kühlschrank an (siehe vorherige Seite), führen Sie dann die nachstehenden Schritte aus.

1. Schließen Sie die Verbindung durch Einschieben des Schlauchendes in die Einlassöffnung der Pumpe ab; schauen Sie sich dazu die Abbildung an.

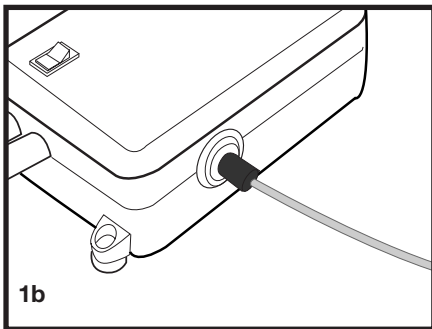
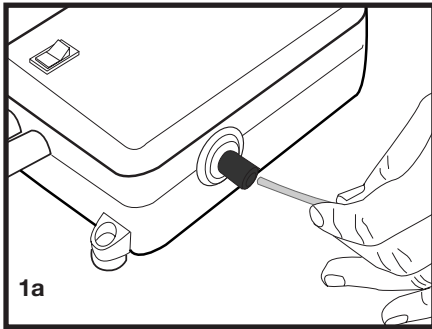

2. Fixieren Sie das Ende des Wasserschlauches wie in der Abbildung gezeigt im Behälter.
3. Nach dem Anschluss stellen Sie die Stromversorgung her und schalten die Pumpe ein.

Warten Sie nach dem Einschalten der Pumpe noch 2 bis 3 Minuten ab.

- i** Schauen Sie beim Anschluss der Pumpe auch in die jeweilige Bedienungsanleitung.
- i** Beim Einsatz eines Wasserbehälters wird kein Wasserfilter benötigt.
- i** Eine Pumpe muss eingesetzt werden, wenn Sie einen Wasserbehälter verwenden.

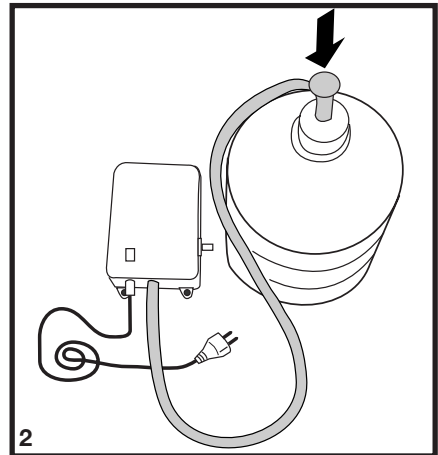

Wasserschlauch an den Kaltwasseranschluss anschließen

(bei bestimmten Modellen)

Wenn Sie Ihren Kühlschrank an die Wasserleitung anschließen möchten, müssen Sie ein handelsübliches 1/2 Zoll-Ventilstück an die Kaltwasserleitung ihres Hauses anschließen. Falls dieser Anschluss nicht vorhanden oder Sie sich nicht sicher sein sollten, ziehen Sie bitte einen versierten Klempner hinzu.

1. Lösen Sie das Anschlussstück vom Anschlussadapter. (Abbildung A)
2. Bringen Sie den Anschlussadapter wie in der Abbildung gezeigt am 1/2 Zoll-Anschluss an. (Abbildung B)
3. Nach Anschluss der Wasserleitung an das Anschlussstück bringen Sie dieses wie in der Abbildung gezeigt am Anschlussadapter und am Wasseranschluss an. (Abbildung C)
4. Ziehen Sie das Anschlussstück mit der Hand an. Falls dennoch Wasser austritt, ziehen Sie das Anschlussstück mit einem Schlüssel oder einer Zange an.

⚠ Achtung: Fixieren Sie den Wasserschlauch an geeigneten Stellen mit den mitgelieferten Rohrclips, damit sich der Schlauch nicht verschieben oder aus Versehen lösen kann.

⚠ Achtung: Achten Sie nach dem Aufdrehen des Ventils darauf, dass kein Wasser an den beiden Verbindungsstellen des Wasserschlauches austritt. Falls Wasser austreten sollte, schließen Sie das Ventil sofort und ziehen sämtliche Verbindungen mit einem Schlüssel oder einer Zange an.

⚠ Achtung: Sorgen Sie dafür, dass ein 1/2 Zoll-Standardanschluss an der Kaltwasserleitung zur Verfügung steht und der Anschluss komplett zugedreht ist.

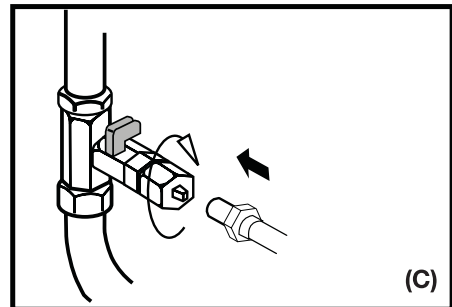
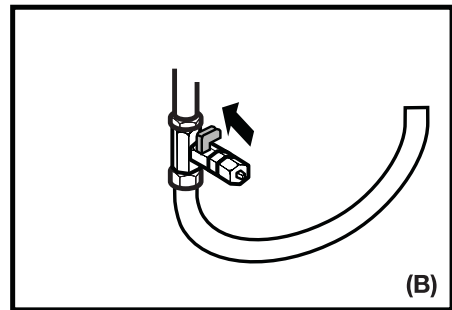
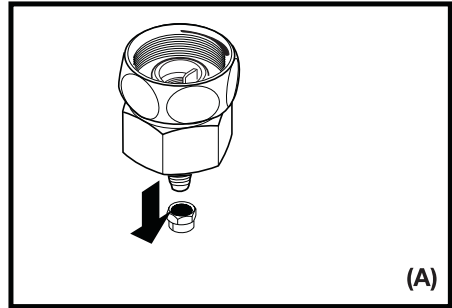

Zum Einsetzen des Wasserfilters halten Sie sich an die nachstehenden Anweisungen und beachten die Abbildungen:

1. Drücken Sie die Kein Eis-Taste am Display.

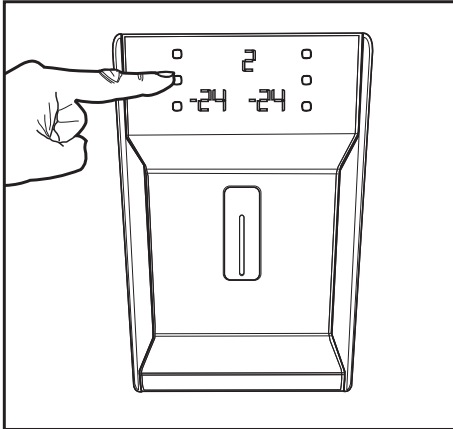

2. Nehmen Sie die Filterabdeckung im Kühlbereich durch Ziehen nach vorne heraus.

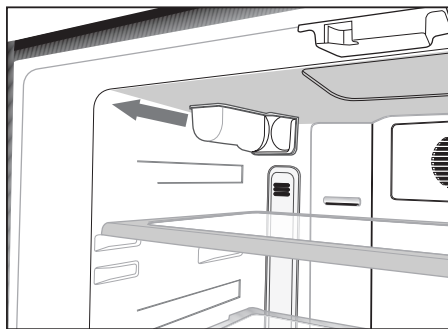

3. Lösen Sie die Verzweigungsabdeckung durch Drehen nach unten.

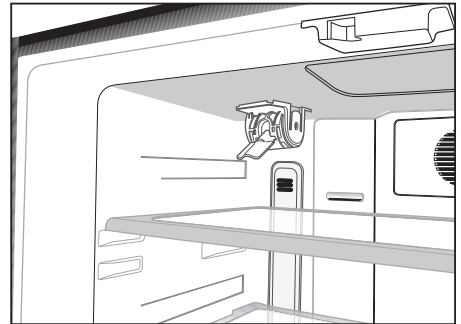
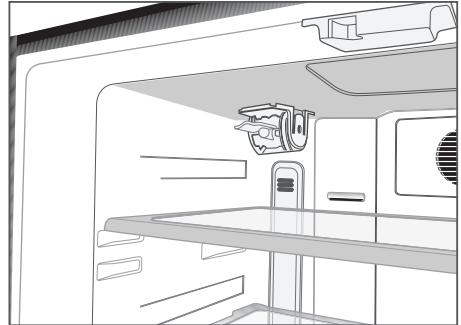

⚠ Achtung: Achten Sie darauf, dass der Kein Eis-Modus aktiv ist, bevor Sie die Verzweigungsabdeckung abnehmen.
Hinweis: Nach dem Abnehmen der Abdeckung können ein paar Wassertropfen austreten; dies ist völlig normal.

4. Nehmen Sie den Deckel vom Wasserfilter ab, platzieren Sie die Komponente wie in der Abbildung gezeigt und drehen Sie sie zum Fixieren nach oben.
5. Heben Sie den Kein Eis-Modus wieder auf, indem Sie die Kein Eis-Taste am Bedienfeld noch einmal drücken.

Der Wasserfilter sollte alle sechs Monate ausgetauscht werden.

Sofern der Zeitpunkt zum Auswechseln des Filters automatisch berechnet wurde und Sie eine entsprechende Meldung erhalten, lesen Sie bitte den Abschnitt „Filternutzungszeit automatisch berechnen“.

Wenn Sie den Wasserfilter austauschen oder nicht weiter verwenden möchten, müssen Sie ihn wie in der Abbildung gezeigt entfernen; die Verzweigungsabdeckung muss angebracht werden. Achten Sie darauf, dass das Gerät vor dem Entnehmen auf Kein Eis eingestellt ist.

⚠ Achtung: Der Wasserfilter entfernt Fremdkörper aus dem Wasser. Er reinigt das Wasser nicht von Mikroorganismen.

⚠ Achtung: Die Kein Eis-Taste muss grundsätzlich gedrückt werden, bevor Sie den Wasserfilter austauschen oder die Verzweigungsabdeckung installieren.

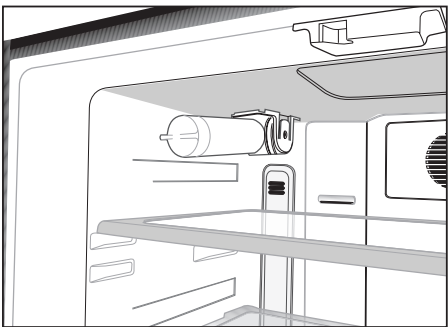
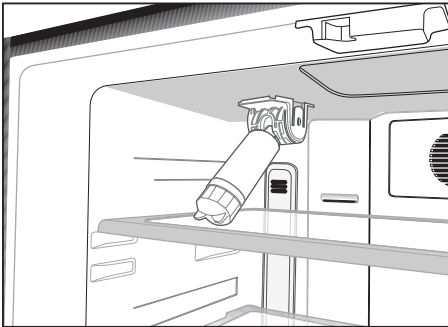

Vor dem ersten Wasserspendereinsatz:

i Der Wasserdruck muss mindestens 1 bar betragen.

i Der Wasserdruck darf 8 bar nicht überschreiten.

i Bei einem Wasserdruck unterhalb 1 bar und beim Einsatz eines Wasserbehälters ist eine Pumpe erforderlich.

i Das Wassersystem des Kühlschranks muss an den Kaltwasseranschluss angeschlossen werden. Es darf nicht mit dem Warmwasseranschluss verbunden werden.

i Nach der ersten Inbetriebnahme des Kühlschranks wird kein Wasser ausgegeben. Dies liegt daran, dass sich Luft im System befindet. Um sämtliche Luft aus dem System zu entfernen, halten Sie den Spenderhebel etwa 1 Minute lang gedrückt, bis Wasser aus dem Spender austritt. Zu Beginn kann der Wasserfluss noch etwas unregelmäßig sein. Der Wasserfluss stabilisiert sich, wenn sich keine Luft mehr im System befindet.

i Nach dem ersten Einschalten vergehen etwa 12 Stunden, bis kaltes Wasser ausgegeben wird.

i Damit der Eis-/Wasserspender problemlos funktioniert, muss der Wasserdruck zwischen 1 und 8 bar liegen. Als Richtwert: Ein Wasserglas (100 ml) wird in etwa 10 Sekunden gefüllt.

i Die ersten 10 Gläser Wasser sollten nicht getrunken werden.

i Die ersten 30 Eiswürfel aus dem Spender dürfen nicht verzehrt werden.

i Nutzen Sie immer den Wasserfilter, wenn Sie keinen Wasserbehälter einsetzen.

4 Vorbereitung

- i** Ihr Kühlschrank sollte mindestens 30 cm von Hitzequellen wie Kochstellen, Öfen, Heizungen, Herden und ähnlichen Einrichtungen aufgestellt werden. Halten Sie mindestens 5 cm Abstand zu Elektroöfen ein, vermeiden Sie die Aufstellung im direkten Sonnenlicht.
- i** Die Zimmertemperatur des Raumes, in dem der Kühlschrank aufgestellt wird, sollte mindestens 10 °C betragen. Im Hinblick auf den Wirkungsgrad ist der Betrieb des Kühlschranks bei geringerer Umgebungstemperatur nicht ratsam.
- i** Sorgen Sie dafür, dass das Innere Ihres Kühlschranks gründlich gereinigt wird.
- i** Falls zwei Kühlschränke nebeneinander aufgestellt werden sollen, achten Sie darauf, dass sie mindestens 2 cm voneinander entfernt platziert werden.
- i** Wenn Sie den Kühlschrank zum ersten Mal in Betrieb nehmen, halten Sie sich bitte an die folgenden Anweisungen für die ersten sechs Betriebsstunden.
 - Die Kühlschranktür sollte nicht zu häufig geöffnet werden.
 - Der Kühlschrank muss zunächst vollständig leer arbeiten.
 - Ziehen Sie nicht den Netzstecker. Falls der Strom ausfallen sollte, beachten Sie die Warnhinweise im Abschnitt „Empfehlungen zur Problemlösung“.
- i** Originalverpackung und Schaumstoffmaterialien sollten zum zukünftigen Transport des Gerätes aufbewahrt werden.

5 Nutzung des Kühlschranks

Anzeigefeld

Über das Sensor-Anzeigefeld können Sie die Temperatur einstellen, ohne die Tür Ihres Kühlgerätes öffnen zu müssen. Zur Temperatúrauswahl berühren Sie die passenden Tasten einfach mit dem Finger.

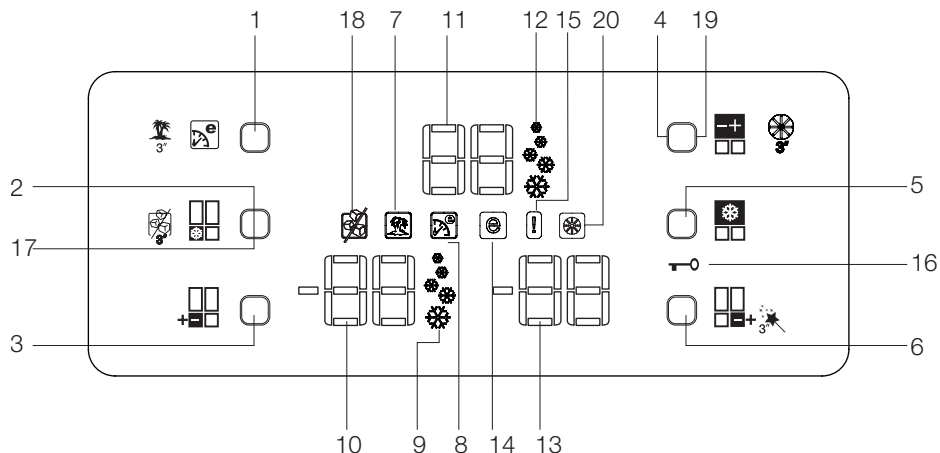

- | | |
|---|--|
| 1. Öko-Extra-/Urlaubstaste | 11. Kühlbereichtemperaturanzeige |
| 2. Schnellgefriertaste | 12. Schnellkühlanzeige |
| 3. Tiefkühlbereichtemperatureinstelltaste | 13. FlexiZone-Temperaturanzeige |
| 4. Kühlbereichtemperatureinstelltaste | 14. Ökomodus-Anzeige |
| 5. Schnellkühltaste | 15. Fehlerstatusanzeige |
| 6. FlexiZone-Temperatureinstelltaste | 16. Tastensperre-Anzeige |
| 7. Urlaubsfunktionanzeige | 17. Kein Eis-Taste |
| 8. Öko-Extra-Anzeige | 18. Kein Eis-Anzeige |
| 9. Schnellgefrieranzeige | 19. Filterwechselanzeige abstellen-Taste |
| 10. Tiefkühlbereichtemperaturanzeige | 20. Filterwechselanzeige |

1. Öko-Extra-/Urlaubstaste

Zum Einschalten der Öko Extra-Funktion berühren Sie diese Taste nur kurz. Durch Gedrückthalten dieser Taste (3 Sekunden lang) schalten Sie die Urlaubsfunktion ein. Zum Abschalten der ausgewählten Funktion berühren Sie die Taste noch einmal.

2. Schnellgefriertaste

Zum Einschalten der Schnellgefrierfunktion berühren Sie diese Taste nur kurz. Zum Abschalten der ausgewählten Funktion berühren Sie die Taste noch einmal.

3. Tiefkühlbereichtemperatureinstelltaste

Durch mehrmaliges Drücken dieser Taste stellen Sie die Tiefkühlbereichtemperatur auf -18 °, -20 °, -22 °, -24 °, -18 °C ... ein. Stellen Sie die Temperatur des Tiefkühlbereiches mit dieser Taste ein.

4. Kühlbereichtemperatureinstelltaste

Durch mehrmaliges Drücken dieser Taste stellen Sie die Kühlbereichtemperatur auf 8 °, 6 °, 4 °, 2 °, 8 °C ... ein. Stellen Sie die Temperatur des Kühlbereiches mit dieser Taste ein.

5. Schnellkühltaste

Zum Einschalten der Schnellkühlfunktion berühren Sie diese Taste nur kurz. Zum Abschalten der ausgewählten Funktion berühren Sie die Taste noch einmal.

6. FlexiZone-Temperatureinstelltaste

Den FlexiZone-Bereich können Sie entweder zum Kühlen oder zum Tiefkühlen verwenden. Durch Gedrückthalten dieser Taste (3 Sekunden lang) stellen Sie den FlexiZone-Bereich entweder auf Kühlen oder Tiefkühlen um. Per Vorgabe ist dieser Bereich auf Tiefkühlen eingestellt.

Wenn der FlexiZone-Bereich auf Tiefkühlen eingestellt ist, ändert sich die Temperaturvorgabe bei jedem Tastendruck wie folgt: -18, -20, -22, -24, -18, ... Wenn der FlexiZone-Bereich auf Kühlen eingestellt ist, ändert sich die Temperaturvorgabe bei jedem Tastendruck wie folgt: 10, 8, 6, 4, 2, 0, -6, ...

7. Urlaubsfunktionanzeige

Zeigt an, dass die Urlaubsfunktion aktiv ist. Wenn diese Funktion aktiv ist, erscheint „-“ in der Anzeige zum Kühlbereich – der Kühlbereich wird nicht mehr gekühlt. Die restlichen Bereiche werden weiterhin mit den vorgegebenen Temperaturen gekühlt.

Zum Abschalten dieser Funktion berühren Sie die Taste noch einmal.

8. Öko-Extra-Anzeige

Zeigt an, dass die Öko Extra-Funktion aktiv ist. Wenn diese Funktion aktiv ist, erkennt Ihr Kühlgerät die Zeiten, in denen Sie das Kühlgerät besonders selten nutzen und passt die Kühlungsleistung in diesen Zeiträumen entsprechend an. In den Perioden besonders energiesparender Kühlung leuchtet die Ökomodus-Anzeige auf.

Zum Abschalten dieser Funktion berühren Sie die Taste noch einmal.

9. Schnellgefrieranzeige

Zeigt an, dass die Schnellgefrieren-Funktion aktiv ist. Diese Funktion nutzen Sie, wenn Sie frische Lebensmittel in das Tiefkühlfach geben oder Eis benötigen. Wenn diese Funktion aktiv ist, arbeitet Ihr Kühlgerät eine bestimmte Zeit lang ununterbrochen.

Zum Abschalten dieser Funktion berühren Sie die Taste noch einmal.

10. Tiefkühlbereichstemperaturanzeige

Zeigt die für den Tiefkühlbereich eingestellte Temperatur an.

11. Kühlbereichstemperaturanzeige

Zeigt die für den Kühlbereich eingestellte Temperatur an.

12. Schnellkühlanzeige

Zeigt an, dass die Schnellkühlfunktion aktiv ist. Diese Funktion nutzen Sie, wenn Sie frische Lebensmittel in das Kühlfach geben oder Ihre Lebensmittel besonders schnell kühlen möchten. Wenn diese Funktion aktiv ist, arbeitet Ihr Kühlgerät 2 Stunden lang ununterbrochen.

Zum Abschalten dieser Funktion berühren Sie die Taste noch einmal.

13. FlexiZone-Temperaturanzeige

Zeigt die für den FlexiZone-Bereich voreingestellte Temperatur an.

14. Ökomodus-Anzeige

Zeigt an, dass das Kühlgerät besonders energiesparend arbeitet. Kühlbereichstemperatur

Diese Anzeige leuchtet auf, wenn die Temperatur auf -18 °C eingestellt ist oder das Gerät im Zuge der Öko Extra-Funktion besonders ökonomisch arbeitet.

15. Fehlerstatusanzeige

Diese Anzeige wird aktiv, wenn Ihr Kühlgerät nicht effektiv funktioniert oder ein Sensor ausgefallen sein sollte. Wenn diese Anzeige aktiv ist, zeigt die Tiefkühlbereichstemperaturanzeige „E“, die Kühlbereichstemperaturanzeige Zahlen an; z. B. „1, 2, 3, ...“. Anhand dieser Zahlen kann der Kundendienst wertvolle Informationen über den jeweiligen Fehler gewinnen.

16. Tastensperre-Anzeige

Diese Funktion nutzen Sie, wenn die Temperatureinstellungen Ihres Kühlgerätes unverändert bleiben sollen. Zum Einschalten dieser Funktion halten Sie die Schnellkühl Taste und die FlexiZone-Temperatureinstell Taste gemeinsam 3 Sekunden lang gedrückt.

Zum Abschalten dieser Funktion drücken Sie die entsprechenden Tasten noch einmal.

17. Kein Eis-Taste

Wenn Ihr Kühlschrank kein Eis mehr bereiten soll, halten Sie diese Taste 3 Sekunden lang gedrückt. Bei abgeschalteter Eisbereitung gelangt kein Wasser mehr in das Eisfach. Allerdings kann noch etwas Eis im Eisfach zurückbleiben, das sich leicht entnehmen lässt. Wenn Ihr Kühlschrank wieder Eis bereiten soll, halten Sie diese Taste erneut 3 Sekunden lang gedrückt.

18. Kein Eis-Anzeige

Diese Funktion nutzen Sie, wenn Ihr Kühlschrank kein Eis bereiten soll. Dazu halten Sie die Kein Eis-Taste 3 Sekunden lang gedrückt.

19. Filterwechselanzeige abstellen-Taste

Der Filter Ihres Kühlschranks muss alle 6 Monate ausgetauscht werden. Wenn Sie die Hinweise auf Seite 22 beherzigen, wird die entsprechende Zeit automatisch berechnet – die Filterwechselanzeige leuchtet auf, wenn es Zeit ist, den Filter zu wechseln. Nach dem Auswechseln des Filters halten Sie die Filterwechselanzeige abstellen-Taste 3 Sekunden lang gedrückt, damit die Berechnung wieder von neuem beginnen kann.

20. Filterwechselanzeige abstellen

Die Filterwechselanzeige leuchtet auf, wenn der Filter gewechselt werden muss.

Tür offen-Alarm:

Falls die Tür zum Kühlbereich oder zum FlexiZone-Bereich länger als 1 Minute geöffnet bleibt, ertönt ein Signalton. Zum Abschalten dieses Alarms drücken Sie einfach eine beliebige Taste oder schließen die geöffnete Tür.

So lassen Sie die Zeit bis zum Filterwechsel automatisch berechnen

(Bei Geräten, die mit der Wasserleitung verbunden und mit einem Filter ausgestattet sind.)

1: Bei eingeschaltetem Kühlgerät: Schalten Sie die Tastensperre durch Gedrückthalten der Tasten A und B ein.

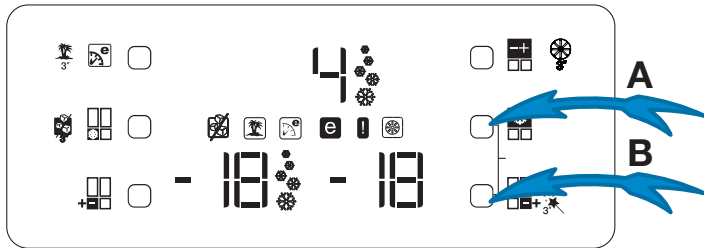

2: Drücken Sie nacheinander folgende Tasten: Öko-Extra (1), Kühlbereichtemperatureinstelltaste (4), Schnellkühlen (5), Tiefkühlbereichtemperatureinstelltaste (3).

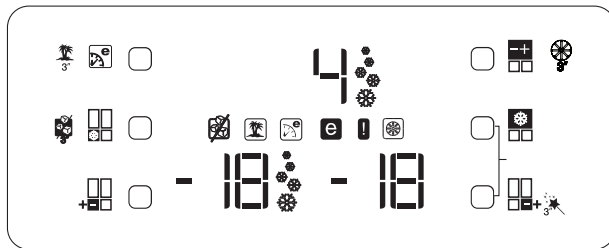
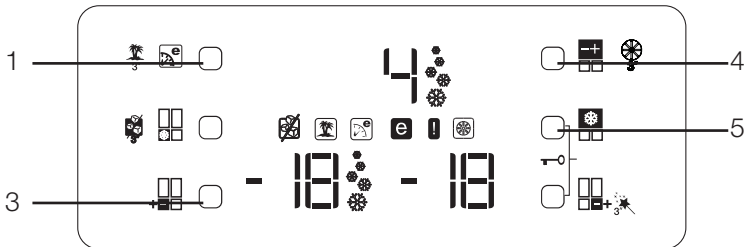

Wenn die Tasten in der richtigen Reihenfolge gedrückt werden, erlischt das Tastensperre-Symbol, ein kurzer Signalton erklingt, die Filterwechselanzeige leuchtet auf. Drücken Sie die Filterwechselanzeige abstellen-Taste (Nr. 19 bei der Beschreibung der Bedienelemente) nach dem Filterwechsel; die Zeit bis zum nächsten Filterwechsel wird nun automatisch berechnet.

i Wenn die Zeit bis zum nächsten Filterwechsel automatisch berechnet wird, leuchtet die Filterwechselanzeige nach dem Einstecken des Netzsteckers ein paar Sekunden lang auf.

i Die automatische Berechnung des Filterwechsels ist bei der Auslieferung des Gerätes nicht eingeschaltet. Diese muss bei Geräten mit Filter zunächst eingeschaltet werden.

i Zum Abschalten der Berechnung der Filterwechselzeit führen Sie bitte dieselben Schritte wie beim Einschalten aus.

Eierbehälter

Sie können den Eierhalter in der Tür oder auf einer Ablage platzieren.

Legen Sie den Eierhalter niemals in den Tiefkühlbereich.

Verschiebbare Ablagen

Sie verschieben die Ablagen, indem Sie sie vorne etwas anheben und anschließend nach vorne ziehen oder nach hinten schieben. Sie können die Ablagen bis zum Anschlag herausziehen, um leichter an die Lebensmittel im hinteren Teil der Ablage heranzukommen. Die Ablage lässt sich vollständig entnehmen, indem Sie sie leicht anheben und anschließend weiter herausziehen.

Halten Sie die Ablage fest im Griff (am besten von unten abstützen), damit sie nicht kippt. Die Ablagen laufen in Schienen an den Seiten des Innenraums; Sie können Schienen in unterschiedlicher Höhe nutzen. Schieben Sie die Ablage stets bis zum Anschlag ein.

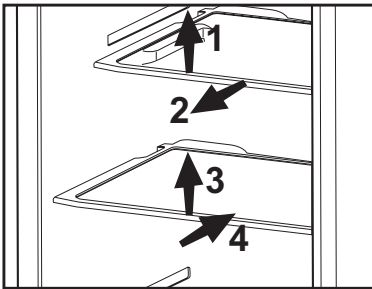

Gemüsefach

Im Gemüsefach Ihres Kühlgerätes bleibt Gemüse länger frisch und behält seine natürliche Feuchtigkeit. Dazu wird ständig kühle Luft zum Gemüsefach geleitet. Nehmen Sie die Türablagen in der Höhe des Gemüsefaches heraus, bevor Sie das Gemüsefach entnehmen. Das Gemüsefach entnehmen Sie wie in der Abbildung dargestellt.

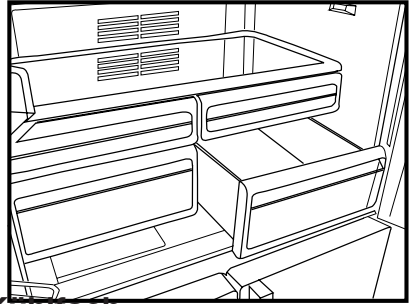

Kühlfach

In Kühlfach können Sie Lebensmittel auf das Einfrieren vorbereiten. Ebenso eignet sich dieser Bereich für Lebensmittel, die Sie ein paar Grad unterhalb der regulären Kühlbereichstemperatur aufbewahren möchten.

Durch Herausnehmen der Kühlfächer können Sie das Volumen Ihres Kühlschranks vergrößern. Dazu ziehen Sie das entsprechende Fach zu sich heran, bis es gegen den Anschlag stößt. Nun heben Sie das Fach etwa 1 cm an und ziehen es zu sich hin heraus.

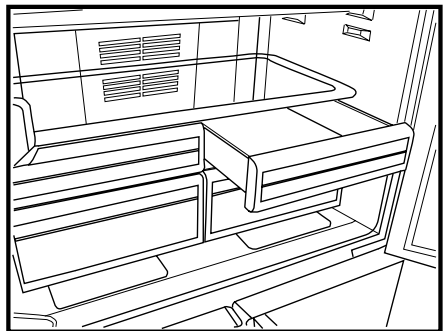

Beweglicher Mittelbereich

Der bewegliche Mittelbereich sorgt dafür, dass die kühle Luft im Inneren Ihres Kühlgerätes nicht nach außen entweichen kann.

1: Die Türdichtungen liegen bei geschlossener Tür am beweglichen Mittelbereich an und sorgen für Dichtigkeit.

2: Ein weiterer Vorteil des beweglichen Mittelbereiches besteht darin, dass sich dadurch das Nettovolumen des Kühlbereiches vergrößert. Andernfalls würde wertvoller Platz im Kühlgerät verschwendet.

3: Der bewegliche Mittelbereich schließt sich, wenn die linke Tür des Kühlbereiches geschlossen wird.

4: Nicht manuell öffnen! Ein spezielles Kunststoffteil besorgt das Öffnen und Schließen automatisch.

FlexiZone-Bereich

Den FlexiZone-Bereich können Sie nach Belieben einsetzen; durch individuelle Einstellung der Kühl- (2, 4, 6, 8 °C) oder Tiefkühltemperatur (-18, -20, -22, -24 °C). Die gewünschte Temperatur stellen Sie mit der FlexiZone-Temperatureinstelltaste ein. Zusätzlich zu den üblichen Einstellungen des (Tief-)Kühlbereiches können Sie die Temperatur des FlexiZone-Bereiches auf 0 und 10 ° oder auf -6 °C einstellen. Bei 0 °C können Sie Feinkost länger aufbewahren, bei -6 °C hält sich Fleisch bis zu zwei Wochen lang und kann nach dem Herausnehmen auch problemlos geschnitten werden.

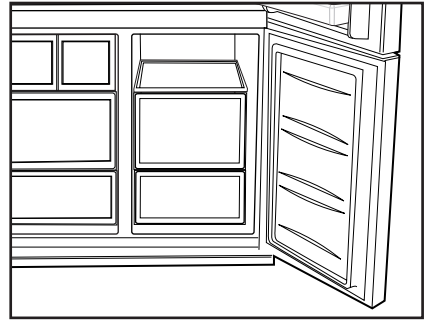

i Ein spezielles Kühlelement an der Rückseite des Gerätes sorgt dafür, dass sich dieser Bereich zum Kühlen oder Tiefkühlen einsetzen lässt. Wenn dieses Kühlelement aktiv ist, können Geräusche entstehen, die an das Ticken einer Uhr erinnern. Dies ist völlig normal und keine Fehlfunktion.

Blaues Licht

Im Gemüsefach gelagertes Gemüse, wird mit blauem Licht beleuchtet. Dadurch wird die Photosynthese mit Hilfe des Wellenlängeneffekts des blauen Lichts fortgesetzt, Vitamine und Frische bleiben erhalten.



Schubablagen

Die Schubablagen lassen sich vorwärts und rückwärts verschieben. Die Höhe dieser Ablagen lässt sich durch Herausnehmen und Anbringen in unterschiedlicher Höhe anpassen. Zum Herausnehmen heben Sie die Ablage leicht an und ziehen sie zu sich hin heraus.

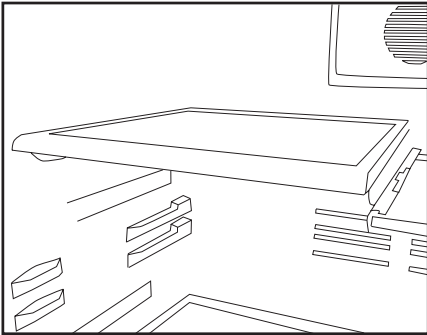

Butter- & Käsefach

In diesem Bereich, der mit einem Deckel verschlossen werden kann, lagern Sie beispielsweise Butter, Käse oder Margarine.

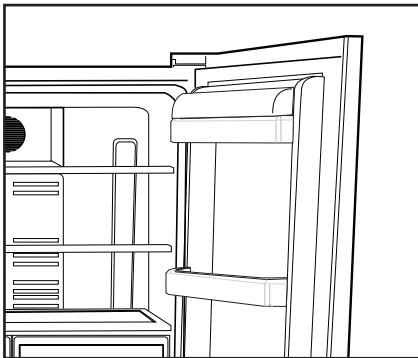

So benutzen Sie den Wasserspender

Warnungen

Das erste Wasser, das aus dem Spender fließt, kann noch etwas warm sein. Dies ist normal.

Wenn der Wasserspender längere Zeit nicht genutzt wurde, müssen Sie zunächst ein wenig Wasser ausfließen lassen, bis frisches Wasser ausgegeben wird.

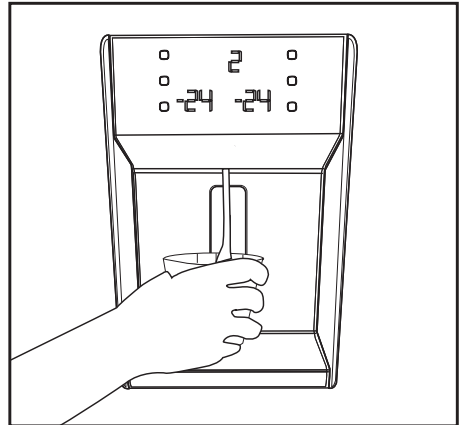

Tropfschale

In der Tropfschale sammelt sich Wasser, das bei der Nutzung nach unten tropft. Sie können die Tropfschale entnehmen, indem Sie sie zu sich heranziehen oder (je nach Modell) die Kante hinabrücken. Das Wasser lässt sich leicht mit einem Schwamm oder einem weichen Tuch entfernen.

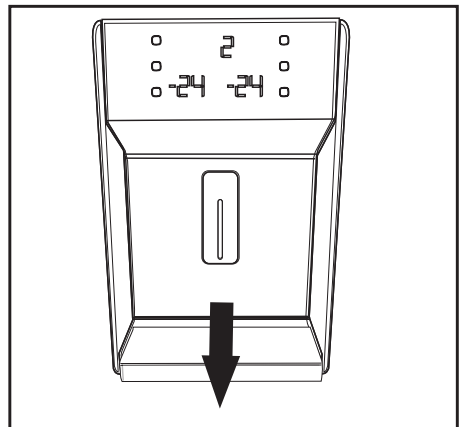

Minibar

Die Minibar ist ein weiteres Komfortmerkmal Ihres Kühlgerätes. Die Türablage lässt sich auch ohne Öffnen der Kühlschranktür erreichen; so können Sie Speisen und Getränke, die Sie häufig genießen, besonders bequem und energiesparend entnehmen. Der Stromverbrauch Ihres Kühlgerätes sinkt, da die Haupttür nun öfter einfach geschlossen bleiben kann.

Zum Öffnen drücken Sie die Minibar mit der Hand nach unten und ziehen die Tür auf.

Bei geöffneter Minibar können Sie die Innenseite der Tür als Ablage nutzen und beispielsweise Flaschen oder Gläser kurzzeitig darauf abstellen; siehe Abbildung.

⚠ Achtung: Üben Sie niemals Druck auf die Tür aus; setzen Sie sich nicht darauf, stützen Sie sich nicht darauf ab, legen Sie keine schweren Gegenstände auf die Ablage. Andernfalls kann es zu Beschädigungen des Gerätes und/oder zu Verletzungen kommen.

⚠ Achtung: Missbrauchen Sie die Minibarablage nicht als Schneidbrett, achten Sie darauf, dass die Tür nicht durch spitze oder scharfe Gegenstände beschädigt wird.

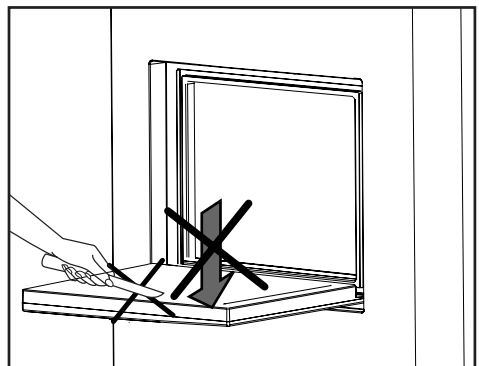
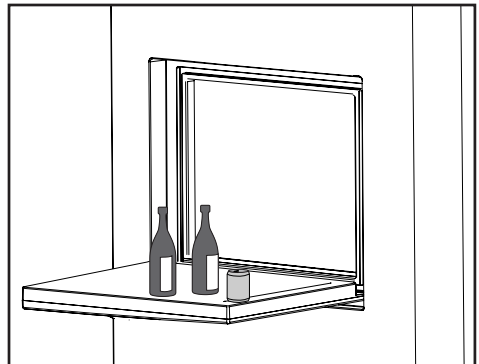
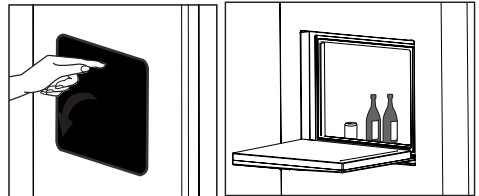
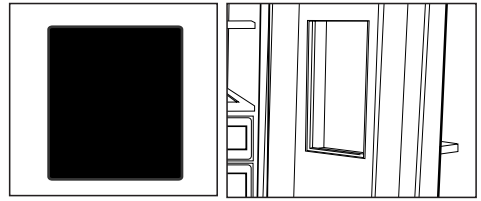

6 Reinigung und Pflege

- ⚠ Verwenden Sie zu Reinigungszwecken niemals Benzin oder ähnliche Substanzen.
- ⚠ Wir empfehlen, vor dem Reinigen den Netzstecker zu ziehen.
- ℹ Verwenden Sie zur Reinigung niemals scharfe Gegenstände, Seife, Haushaltsreiniger, Waschmittel oder Wachspolituren.
- ℹ Reinigen Sie das Gehäuse des Gerätes mit lauwarmem Wasser, wischen Sie die Flächen danach trocken.
- ℹ Zur Reinigung des Innenraums verwenden Sie ein feuchtes Tuch, das Sie in eine Lösung aus 1 Teelöffel Natron und einem halben Liter Wasser getaucht und ausgewrungen haben. Nach dem Reinigen wischen Sie den Innenraum trocken.
- ⚠ Achten Sie darauf, dass kein Wasser in das Lampengehäuse oder andere elektrische Komponenten eindringt.
- ⚠ Wenn Ihr Kühlgerät längere Zeit nicht benutzt wird, ziehen Sie den Netzstecker, nehmen alle Lebensmittel heraus, reinigen das Gerät und lassen die Türe geöffnet.
- ℹ Kontrollieren Sie die Türdichtungen regelmäßig, um sicherzustellen, dass diese sauber und frei von Speiseresten sind.
- ⚠ Zum Entfernen der Türablagen räumen Sie sämtliche Gegenständen aus der Ablage und schieben diese dann nach oben heraus.

Schutz der Kunststoffflächen

- ℹ Geben Sie keine Öle oder stark fetthaltige Speisen offen in Ihren Kühlschrank – dadurch können die Kunststoffflächen angegriffen werden. Sollten die Kunststoffoberflächen einmal mit Öl in Berührung kommen, so reinigen Sie die entsprechenden Stellen umgehend mit warmem Wasser.

7 Empfehlungen zur Problemlösung

Bitte arbeiten Sie diese Liste durch, bevor Sie den Kundendienst anrufen. Das kann Ihnen Zeit und Geld sparen. In der Liste finden Sie häufiger auftretende Probleme, die nicht auf Verarbeitungs- oder Materialfehler zurückzuführen sind. Nicht alle hier beschriebenen Funktionen sind bei jedem Modell verfügbar.

Der Kühlschrank arbeitet nicht.
<ul style="list-style-type: none">• Ist der Kühlschrank richtig angeschlossen? Stecken Sie den Netzstecker in die Steckdose.• Ist die entsprechende Haussicherung herausgesprungen oder durchgebrannt? Überprüfen Sie die Sicherung.
Kondensation an den Seitenwänden des Kühlbereiches. (Multizone, Kühlkontrolle und FlexiZone)
<ul style="list-style-type: none">• Sehr geringe Umgebungstemperaturen. Häufiges Öffnen und Schließen der Tür. Sehr feuchte Umgebung. Offene Lagerung von feuchten Lebensmitteln. Tür nicht richtig geschlossen. Kühlere Thermostateinstellung wählen.• Türen kürzer geöffnet halten oder seltener öffnen.• Offene Behälter abdecken oder mit einem geeigneten Material einwickeln.• Kondensation mit einem trockenen Tuch entfernen und überprüfen, ob diese erneut auftritt.
Der Kompressor läuft nicht
<ul style="list-style-type: none">• Eine Schutzschaltung stoppt den Kompressor bei kurzzeitigen Unterbrechungen der Stromversorgung und wenn das Gerät zu oft und schnell ein- und ausgeschaltet wird, da der Druck des Kühlmittels eine Weile lang ausgeglichen werden muss. Ihr Kühlschrank beginnt nach etwa sechs Minuten wieder zu arbeiten. Bitte wenden Sie sich an den Kundendienst, falls Ihr Kühlschrank nach Ablauf dieser Zeit nicht wieder zu arbeiten beginnt.• Der Kühlschrank taut ab. Dies ist bei einem vollautomatisch abtauenden Kühlschrank völlig normal. Das Gerät taut von Zeit zu Zeit ab.• Der Netzstecker ist nicht eingesteckt. Überprüfen Sie, ob das Gerät richtig angeschlossen ist.• Stimmen die Temperatureinstellungen?• Eventuell ist der Strom ausgefallen.

Der Kühlschrank arbeitet sehr intensiv oder über eine sehr lange Zeit.

- Ihr neues Gerät ist vielleicht etwas breiter als sein Vorgänger. Dies ist völlig normal. Große Kühlgeräte arbeiten oft längere Zeit.
- Die Umgebungstemperatur ist eventuell sehr hoch. Dies ist völlig normal.
- Das Kühlgerät wurde möglicherweise erst vor kurzem in Betrieb genommen oder mit Lebensmitteln gefüllt. Es kann einige Stunden länger dauern, bis der Kühlschrank seine Arbeitstemperatur erreicht hat.
- Kurz zuvor wurden größere Mengen warmer Speisen im Kühlschrank eingelagert. Heiße Speisen führen dazu, dass der Kühlschrank etwas länger arbeiten muss, bis die geeignete Temperatur zur sicheren Lagerung erreicht ist.
- Türen wurden häufig geöffnet oder längere Zeit nicht richtig geschlossen. Der Kühlschrank muss länger arbeiten, weil warme Luft in den Innenraum eingedrungen ist. Öffnen Sie die Türen möglichst selten.
- Die Tür des Kühl- oder Tiefkühlbereichs war nur angelehnt. Vergewissern Sie sich, dass die Türen richtig geschlossen wurden.
- Die Kühlschranktemperatur ist sehr niedrig eingestellt. Stellen Sie die Kühlschranktemperatur höher ein und warten Sie, bis die gewünschte Temperatur erreicht ist.
- Die Türdichtungen von Kühl- oder Gefrierbereich sind verschmutzt, verschlissen, beschädigt oder sitzen nicht richtig. Reinigen oder ersetzen Sie die Dichtung. Beschädigte oder defekte Dichtungen führen dazu, dass der Kühlschrank länger arbeiten muss, um die Temperatur halten zu können.

Die Temperatur im Tiefkühlbereich ist sehr niedrig, während die Temperatur im Kühlbereich normal ist.

- Die Tiefkühltemperatur ist sehr niedrig eingestellt. Stellen Sie die Gefrierfachtemperatur wärmer ein und prüfen Sie.

Die Temperatur im Kühlbereich ist sehr niedrig, während die Temperatur im Tiefkühlbereich normal ist.

- Die Kühltemperatur ist eventuell sehr niedrig eingestellt. Stellen Sie die Kühlbereichtemperatur wärmer ein und prüfen Sie.

Im Kühlbereich gelagerte Lebensmittel frieren ein.

- Die Kühltemperatur ist eventuell sehr niedrig eingestellt. Stellen Sie die Kühlbereichtemperatur wärmer ein und prüfen Sie.

Die Temperatur im Kühl- oder Tiefkühlbereich ist sehr hoch.

- Die Temperatur des Kühlbereichs ist eventuell sehr hoch eingestellt. Die Einstellung des Kühlbereichs beeinflusst die Temperatur im Tiefkühlbereich. Stellen Sie den Kühl- oder Tiefkühlbereich auf die gewünschte Temperatur ein.
- Türen wurden häufig geöffnet oder längere Zeit nicht richtig geschlossen; weniger häufig öffnen.
- Die Tür wurde eventuell nicht richtig geschlossen; Tür richtig schließen.
- Kurz zuvor wurden größere Mengen warmer Speisen im Kühlschrank eingelagert. Warten Sie, bis der Kühl- oder Tiefkühlbereich die gewünschte Temperatur erreicht.
- Der Kühlschrank war kurz zuvor von der Stromversorgung getrennt. Ihr Kühlschrank braucht einige Zeit, um sich auf die gewünschte Temperatur abzukühlen.

Das Betriebsgeräusch nimmt zu, wenn der Kühlschrank arbeitet.
<ul style="list-style-type: none"> Das Leistungsverhalten des Kühlgerätes kann sich je nach Umgebungstemperatur ändern. Dies ist völlig normal und keine Fehlfunktion.
Vibrationen oder Betriebsgeräusche.
<ul style="list-style-type: none"> Der Boden ist nicht eben oder nicht fest. Der Kühlschrank wackelt, wenn er etwas bewegt wird. Achten Sie darauf, dass der Boden eben ist und das Gewicht des Kühlschranks problemlos tragen kann. Das Geräusch kann durch auf dem Kühlschrank abgestellte Gegenstände entstehen. Nehmen Sie abgestellte Gegenstände vom Kühlschrank herunter.
Fließ- oder Spritzgeräusche sind zu hören.
<ul style="list-style-type: none"> Aus technischen Gründen bewegen sich Flüssigkeiten und Gase innerhalb des Gerätes. Dies ist völlig normal und keine Fehlfunktion.
Windähnliche Geräusche sind zu hören.
<ul style="list-style-type: none"> Zum gleichmäßigen Kühlen werden Ventilatoren eingesetzt. Dies ist völlig normal und keine Fehlfunktion.
Kondensation an den Kühlschrankinnenflächen.
<ul style="list-style-type: none"> Bei heißen und feuchten Wetterlagen tritt verstärkt Eisbildung und Kondensation auf. Dies ist völlig normal und keine Fehlfunktion. Die Türen wurden eventuell nicht richtig geschlossen; Türen komplett schließen. Türen wurden häufig geöffnet oder längere Zeit nicht richtig geschlossen; weniger häufig öffnen.
Feuchtigkeit sammelt sich an der Außenseite des Kühlschranks oder an den Türen.
<ul style="list-style-type: none"> Eventuell herrscht hohe Luftfeuchtigkeit; dies ist je nach Wetterlage völlig normal. Die Kondensation verschwindet, sobald die Feuchtigkeit abnimmt.
Unangenehmer Geruch im Kühlschrankinnenraum.
<ul style="list-style-type: none"> Das Innere des Kühlschranks muss gereinigt werden. Reinigen Sie das Innere des Kühlschranks mit einem Schwamm, den Sie mit lauwarmem oder kohlenstoffhaltigem Wasser angefeuchtet haben. Bestimmte Behälter oder Verpackungsmaterialien verursachen den Geruch. Verwenden Sie andere Behälter oder Verpackungsmaterial einer anderen Marke.
Die Tür wurde nicht richtig geschlossen.
<ul style="list-style-type: none"> Lebensmittelpackungen verhindern eventuell das Schließen der Tür. Entfernen Sie die Verpackungen, welche die Tür blockieren. Der Kühlschrank steht nicht mit sämtlichen Füßen fest auf dem Boden und schaukelt bei kleinen Bewegungen. Stellen Sie die Höheneinstellschrauben ein. Der Boden ist nicht eben oder nicht stabil genug. Achten Sie darauf, dass der Boden eben ist und das Gewicht des Kühlschranks problemlos tragen kann.
Das Gemüsefach klemmt.
<ul style="list-style-type: none"> Die Lebensmittel berühren eventuell den oberen Teil der Schublade. Ordnen Sie die Lebensmittel in der Schublade anders an.

Leggere innanzitutto il manuale di istruzioni.

Gentile Cliente,

ci auguriamo che l'articolo da Lei scelto, prodotto in moderni stabilimenti e sottoposto ai più severi controlli di qualità, risponda interamente alle Sue esigenze.

A tal fine, La invitiamo a leggere attentamente il manuale di istruzioni del prodotto prima di procedere al suo utilizzo e di conservarlo per eventuali consultazioni future.

Il presente manuale



- Aiuterà l'utente ad utilizzare l'apparecchio in modo rapido e sicuro.
- Leggere le istruzioni per l'uso prima di installare e utilizzare il prodotto.
- Seguire attentamente le istruzioni, in particolare quelle inerenti alla sicurezza.
- Conservare il presente manuale in un luogo facilmente accessibile per eventuali future consultazioni.

• Leggere inoltre gli altri documenti forniti assieme al prodotto.

Il presente manuale può essere valido anche per altri modelli.

Simboli e loro descrizione

Il manuale di istruzioni contiene i seguenti simboli:

-  Informazioni importanti o consigli utili di utilizzo.
-  Segnale di avvertimento in caso di situazioni pericolose per la persona o i beni.
-  Segnale di avvertimento in caso di problemi con il voltaggio.

Riciclaggio



Questo prodotto riporta il simbolo di raccolta differenziata per le apparecchiature elettriche ed elettroniche di rifiuto (WEEE).

Ciò significa che il prodotto deve essere gestito in conformità alla direttiva europea 2002/96/EC in modo che durante il riciclaggio e lo smontaggio sia ridotto al minimo l'impatto sull'ambiente. Per ulteriori informazioni contattare le autorità locali o regionali.

I prodotti elettronici non inclusi nel processo di raccolta differenziata sono potenzialmente pericolosi per l'ambiente e la salute umana a causa della

1 Il frigorifero	3	4 Preparazione	16
2 Importanti avvertenze per la sicurezza	4	5 Utilizzo del frigorifero	17
Uso previsto	4	Pannello dei comandi	17
Sicurezza generale	4	Allarme di apertura sportello:	20
Sicurezza bambini	6	Cose da fare per avere il calcolo automatico del tempo d'uso del filtro21	
Avvertenza HCA	6	Ripiani estraibili	22
Cose da fare per risparmiare energia .	6	Scomparto per le uova	22
3 Installazione	7	Scomparto frutta e verdura.....	22
Punti da tenere in considerazione quando si trasporta nuovamente il frigorifero	7	Scomparto Chiller.....	22
Prima di utilizzare il frigorifero	7	Sezione mobile centrale	23
Collegamento elettrico	7	Scomparto conservazione Multi Zona	23
Smaltimento del materiale di imballaggio	8	Spia blu	23
Smaltimento del vecchio frigorifero	8	Ripiani del corpo scorrevoli con supporti posteriori.....	24
Posizionamento e installazione	8	Sezione burro e formaggio.....	24
Regolazione bilanciamento pavimento9		Uso dell'erogatore d'acqua.....	24
Regolazione della distanza tra la porta superiore	9	Vaschetta di raccolta	24
Installazione del filtro dell'acqua	11	Minibar	25
Collegamento al tubo dell'acqua del frigorifero	11	6 Pulizia e manutenzione	26
Collegamento del flessibile dell'acqua alla brocca	12	Protezione delle superfici di plastica	26
Collegamento al tubo dell'acqua all'impianto principale dell'acqua fredda.	13	7 Soluzioni consigliate per i problemi	27
Prima del primo utilizzo dell'erogatore di acqua	15		

1 Il frigorifero

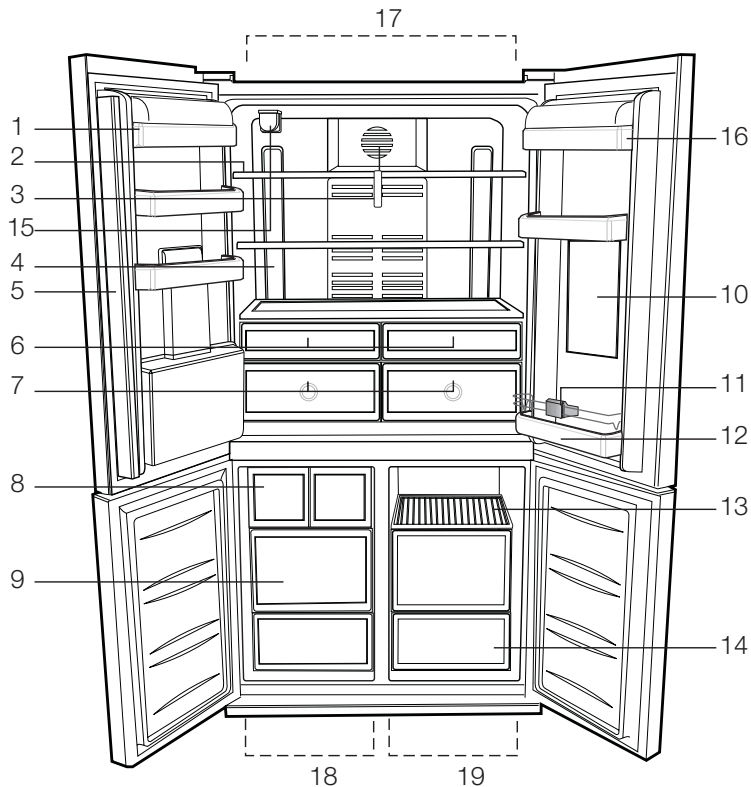

- | | |
|--|--------------------------------------|
| 1- Ripiani dello sportello dello scomparto frigo | 11- Porta bottiglie |
| 2- Mensole in vetro dello scomparto frigo | 12- Ripiano bottiglie |
| 3- Copertura del diffusore | 13- Ripiani conservazione alimenti |
| 4- Lente con illuminazione | 14- Scomparti conservazione alimenti |
| 5- Sezione mobile centrale | 15- Filtro dell'acqua |
| 6- Scomparto Chiller | 16- Scomparto latticini |
| 7- Scomparto frutta e verdura | 17- Scomparto frigo |
| 8- Icematic | 18- Scomparto freezer |
| 9- Scomparto per conservazione cibi congelati | 19- Multi Zona |
| 10- Minibar | |

i Le illustrazioni contenute in questa guida sono schematiche e potrebbero non corrispondere esattamente al prodotto in uso. Se le parti in oggetto non sono incluse nel prodotto acquistato, significa che sono da intendersi per altri modelli.

Prendere in esame le seguenti informazioni.

Se queste informazioni non vengono rispettate, possono verificarsi lesioni personali o danni materiali. Quindi tutte le garanzie e gli impegni sull'affidabilità diventerebbero privi di validità.

La vita d'uso dell'unità acquistata è 10 anni. Questo è il periodo in cui si conservano le parti di ricambio necessarie perché l'unità funzioni come descritto.

Uso previsto

- Questo apparecchio è destinato ad un uso domestico e applicazioni simili come
 - aree destinate a cucina in negozi, uffici e altri ambienti di lavoro;
 - fattorie e da clienti in alberghi, motel e altri ambienti di tipo residenziale;
 - ambienti tipo bed and breakfast;
 - catering e simili applicazioni non commerciali.
- Non deve essere usato all'esterno. L'uso esterno non è appropriato anche se coperto da un tetto.

Sicurezza generale

- Quando si vuole smaltire/eliminare l'apparecchio, è consigliabile consultare il servizio autorizzato per apprendere le informazioni necessarie e conoscere gli enti autorizzati.
- Consultare il servizio di manutenzione autorizzato per tutti i problemi relativi al frigorifero. Non intervenire o far intervenire sul frigorifero senza informare il servizio manutenzione autorizzato.
- Non mangiare con i gelati ghiacciati o cubetti di ghiaccio o gelati appena presi dal freezer! (possono provocare bruciate da freddo alla bocca). (Ciò potrebbe causare sintomi di congelamento in bocca).
- Non mettere bottiglie e lattine di bibite liquide nello scomparto del freezer. altrimenti potrebbero esplodere.
- Non toccare con le mani gli alimenti gelati; possono incollarsi ad esse.

- Il vapore e i materiali per la pulizia vaporizzati non devono mai essere usati per pulire e scongelare il frigorifero. In questo caso il vapore può entrare in contatto con le parti elettriche e provocare corto circuito o scossa elettrica.
- Non usare mai parti del frigorifero come lo sportello come mezzo di supporto o movimento.
- Non utilizzare dispositivi elettrici all'interno del frigorifero.
- Non danneggiare il circuito di raffreddamento, in cui circola il refrigerante, con utensili perforanti o taglienti. Il refrigerante può scoppiare quando i canali del gas dell'evaporatore, le estensioni dei tubi o le pellicole superficiali vengono punti e possono provocare irritazioni alla pelle e lesioni agli occhi.
- Non bloccare o coprire la ventilazione dell'elettrodomestico.
- Le riparazioni agli apparecchi elettrici devono essere eseguite solo da personale qualificato. Le riparazioni eseguite da personale non competente possono provocare danni all'utilizzatore.
- In caso di guasto o durante lavori di riparazione e manutenzione, scollegare la fornitura d'energia principale spegnendo il fusibile principale o scollegando la presa dell'apparecchio.
- Non tirare dal cavo quando si estrae la spina.
- Posizionare le bibite più alte molto vicine e in verticale
- Non conservare sostanze esplosive come aerosol con gas propellenti infiammabili nell'apparecchio.
- Non utilizzare apparecchiature meccaniche o altri mezzi diversi da quelli consigliati dal produttore, per accelerare il processo di sbrinamento.
- Questo apparecchio non deve essere usato da persone (compresi bambini)

con capacità fisiche, sensoriali o mentali ridotte, o mancanza di esperienza e conoscenza, a meno che non ricevano la supervisione o le istruzioni per l'uso dell'apparecchio da parte di una persona responsabile della loro sicurezza.

- Non utilizzare frigoriferi danneggiati. Consultare il servizio assistenza in caso di dubbi.
- La sicurezza elettrica del frigorifero è garantita unicamente se il sistema di messa a terra dell'apparecchiatura è conforme agli standard.
- L'esposizione del prodotto a pioggia, neve, sole e vento è pericolosa per la sicurezza elettrica.
- Contattare l'assistenza autorizzata quando ci sono danni ai cavi ecc., in modo che non creino pericoli per l'utente.
- non collegare mai il frigorifero alla presa a muro durante l'installazione, per evitare il rischio di morte o lesioni gravi.
- Questo frigorifero è destinato solo alla conservazione di alimenti. Non deve essere usato per altri fini.
- L'etichetta che descrive le specifiche tecniche del prodotto si trova a sinistra nella parte interna del frigorifero.
- Non collegare il frigorifero a sistemi di risparmio energetico poiché possono danneggiare l'apparecchio.
- Se il frigorifero presenta una luce blu, non guardarla usando dispositivi ottici.
- Se l'alimentazione è scollegata negli apparecchi controllati manualmente, attendere almeno 5 minuti prima di ricollegarla.
- Questo manuale deve essere trasferito al successivo proprietario del frigorifero, in caso di passaggio di proprietà.
- Quando si sposta l'apparecchio, assicurarsi di non danneggiare il cavo di alimentazione. Per evitare che il cavo di alimentazione si incendi, evitare di torcerlo. Non mettere oggetti pesanti sul cavo di alimentazione. Quando il frigorifero viene collegato alla rete, non

toccare la presa di alimentazione con le mani bagnate.

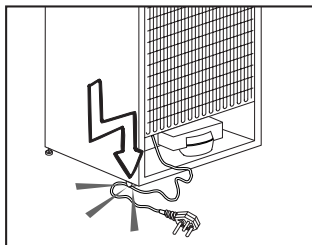

- Non collegare il frigorifero alla rete se la presa elettrica è allentata.
- Non far schizzare l'acqua direttamente sulle parti esterne o interne del frigorifero per ragioni di sicurezza.
- Non spruzzare materiali infiammabili come gas propano, ecc. nelle vicinanze del frigorifero, a causa del rischio di incendio ed esplosioni.
- Non mettere oggetti pieni di acqua sopra al frigorifero poiché potrebbero provocare uno shock elettrico o un incendio.
- Non sovraccaricare il frigorifero con troppi alimenti. Gli alimenti in eccesso possono cadere quando viene aperto lo sportello, causando lesioni alla persona o danneggiando il frigorifero. Non mettere oggetti sopra al frigorifero poiché potrebbero cadere quando si apre o si chiude lo sportello dell'apparecchio.
- Materiali che richiedono determinate condizioni di temperatura come vaccini, farmaci termosensibili, materiali scientifici, ecc. non devono essere tenuti in frigorifero.
- Se il frigorifero non viene usato per molto tempo, deve essere scollegato dalla rete. Un problema nell'isolamento del cavo elettrico potrebbe provocare un incendio.
- La punta della spina elettrica deve essere regolarmente pulita altrimenti potrebbe provocare un incendio.
- La punta della spina deve essere pulita regolarmente con un panno asciutto; altrimenti può provocare un incendio.

- Il frigorifero potrebbe spostarsi quando i piedini regolabili non sono posizionati in modo fermo a terra. Usando i piedini regolabili si assicura che il frigorifero sia posizionato in modo stabile sul pavimento.
- Se il frigorifero ha una maniglia sullo sportello, non tirare l'apparecchio dalla maniglia quando lo si sposta, altrimenti la maniglia potrebbe staccarsi.
- Se è necessario utilizzare l'apparecchio vicino ad un altro frigorifero o un altro freezer, la distanza tra gli apparecchi deve essere almeno 8 cm. Altrimenti si può creare condensa sulle pareti laterali che sono l'una di fronte all'altra.
- La pressione principale dell'acqua non deve scendere sotto 1 bar. La pressione principale dell'acqua non deve essere superiore a 8 bar.
- Usare solo acqua potabile.

Sicurezza bambini

- Se la porta ha un lucchetto, la chiave deve essere tenuta lontana dalla portata dei bambini.
- I bambini devono ricevere la supervisione necessaria ad assicurare che non giochino con l'apparecchio.

Avvertenza HCA

Se il prodotto è dotato di un sistema di raffreddamento che contiene R600a:

Questo gas è infiammabile. Pertanto, fare attenzione a non danneggiare il sistema di raffreddamento e le tubazioni durante l'uso e il trasporto. In caso di danni, tenere il prodotto lontano da potenziali fonti di incendio che possono provocarne l'incendio e ventilare la stanza in cui si trova l'unità.

Ignorare l'avvertenza se il prodotto è dotato di un sistema di raffreddamento che contiene R134a.

Si può vedere il gas usato nella produzione del dispositivo sull'etichetta informativa che si trova nella parte interna sinistra dello stesso.

Non gettare mai il prodotto nel fuoco.

Cose da fare per risparmiare energia

- Non lasciare lo sportello del frigorifero aperto per lungo tempo.
- Non inserire cibo caldo o bevande calde nell'elettrodomestico.
- Non sovraccaricare il frigorifero impedendo la circolazione dell'aria al suo interno.
- Non installare il frigorifero sotto la luce diretta del sole o nelle vicinanze di forni, lavastoviglie o radiatori.
- Porre attenzione nel conservare il cibo in contenitori chiusi.
- La quantità massima di alimenti può essere posta nello scomparto freezer del frigorifero quando il ripiano o il cassetto dello scomparto freezer sono rimossi. Il valore di consumo energetico dichiarato per il frigorifero è stato stabilito con il ripiano o il cassetto dello scomparto freezer rimossi e con la quantità massima di alimenti caricata. Non c'è rischio nell'usare un ripiano o un cassetto secondo le forme e le dimensioni degli alimenti da congelare.

3 Installazione

i Ricordarsi che il fabbricante non è responsabile della mancata osservanza delle informazioni fornite nel manuale di istruzioni.

Punti da tenere in considerazione quando si trasporta nuovamente il frigorifero

1. Deve essere svuotato prima di ogni trasporto.
2. Scaffali, accessori, cestelli ecc. devono essere fissati nel frigorifero in modo sicuro per mezzo di nastro adesivo prima di essere di nuovo imballati.
3. L'imballaggio deve essere eseguito con nastro spesso e forte e le norme di trasporto devono essere scrupolosamente seguite.

i Ricordare sempre...

Tutti i materiali riciclati sono una fonte indispensabile per la natura e per le nostre risorse naturali.

Se si vuole contribuire al riciclaggio di materiali da imballo, è necessario rivolgersi per ulteriori informazioni alle autorità locali per l'ambiente.

Prima di utilizzare il frigorifero

Prima di avviare l'uso del frigorifero, controllare quanto segue:

1. L'interno del frigorifero è asciutto e l'aria può circolare liberamente sul retro?
2. Inserire i 2 distanziali di plastica sulla copertura della ventilazione posteriore come riportato nella figura seguente. Per farlo, rimuovere le viti sul prodotto e usare le viti fornite nella stessa borsa. I distanziali di plastica garantiranno la distanza necessaria alla circolazione dell'aria tra il frigorifero e la parete.

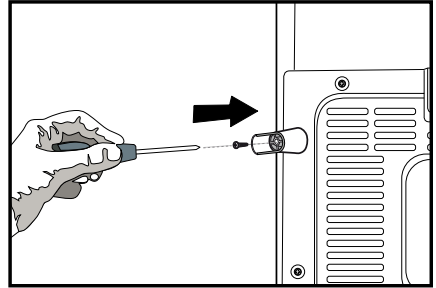
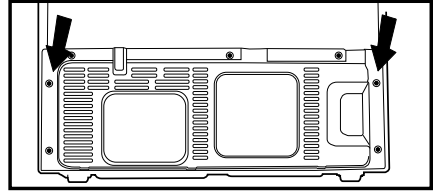

3. Pulire la parte interna del frigorifero come consigliato nella sezione "Manutenzione e pulizia".
4. Collegare il frigorifero alla presa a muro. Quando la porta è aperta la luce interna è accesa.
5. Si sente un rumore quando il compressore si avvia. I liquidi e i gas sigillati nel sistema refrigerante possono produrre dei rumori, anche se il compressore non è in funzione; questo è abbastanza normale.
6. I bordi anteriori del frigorifero possono essere tiepidi. Questo è normale. Queste zone sono progettate per essere tiepide per evitare la condensazione.

Collegamento elettrico

Collegare il frigorifero ad una presa di messa a terra protetta da un fusibile della capacità appropriata.

Importante:

- ⚠** Il collegamento deve essere conforme ai regolamenti nazionali.
- ⚠** Il cavo di alimentazione deve essere facilmente accessibile dopo l'installazione.

⚠ Tensione e protezione fusibile consentita sono specificate nella sezione “Specifiche tecniche”.

⚠ La tensione specificata deve essere pari a quella di rete.

⚠ Le prolunghe e le prese multiple non devono essere usate per il collegamento.

⚠ Un cavo di alimentazione danneggiato deve essere sostituito da un elettricista qualificato.

⚠ L'apparecchio non deve essere usato finché non viene riparato! C'è pericolo di shock elettrico!

Smaltimento del materiale di imballaggio

⚠ I materiali di imballaggio potrebbero essere dannosi per i bambini. Tenere i materiali di imballaggio fuori dalla portata dei bambini o smaltirli classificandoli secondo le istruzioni sui rifiuti. Non smaltirli insieme ai normali rifiuti domestici.

L'imballaggio del frigorifero è prodotto con materiali riciclabili.

Smaltimento del vecchio frigorifero

Smaltimento del vecchio frigorifero senza danni per l'ambiente.

⚠ Bisogna consultare il rivenditore autorizzato o il centro di raccolta rifiuti della propria città per quanto riguarda lo smaltimento del frigorifero.

⚠ Prima di smaltire il frigorifero, tagliare la spina elettrica e, se ci sono blocchi alla porta, renderli inutilizzabili per proteggere i bambini da eventuali pericoli.

Posizionamento e installazione

⚠ Attenzione: non collegare mai il frigorifero alla presa a muro durante l'installazione, per evitare il rischio di morte o lesioni gravi.

⚠ Nel caso in cui la porta di ingresso della stanza in cui il frigorifero deve essere posizionato non è abbastanza grande per il passaggio del frigorifero, chiamare il servizio autorizzato per rimuovere le porte del frigorifero e per farlo passare attraverso la porta.

1. Installare il frigorifero in un luogo che ne permetta il facile utilizzo.

2. Tenere il frigorifero lontano da fonti di calore, luoghi umidi e luce diretta del sole.

3. Intorno al frigorifero deve esserci ventilazione appropriata per poter avere operatività efficiente. Se il frigorifero deve essere posizionato in un recesso della parete, è necessario porlo ad almeno 5 cm di distanza dal soffitto e a 5 cm dalla parete.

Se il pavimento è coperto con un tappeto, il prodotto deve essere sollevato di 2,5 cm dal pavimento.

4. Posizionare l'elettrodomestico solo su superfici uniformi e piane per evitare dondolii.

5. Non tenere il frigorifero in ambienti con temperature inferiori ai 10°C.

Regolazione bilanciamento pavimento

⚠ Se il frigorifero non è in equilibrio;
⚠ Per prima cosa, scollegare il prodotto.
Il prodotto deve essere scollegato quando si esegue la regolazione dell'equilibrio. C'è rischio di shock elettrico!

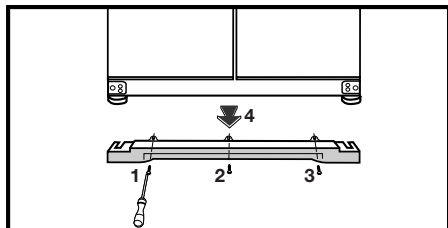

1. La copertura di ventilazione viene rimossa svitando le viti, come illustrato nella figura prima della procedura. È possibile bilanciare il frigorifero ruotando i piedini anteriori come illustrato in figura. L'angolo in cui i piedini sono più bassi quando girati in direzione della freccia nera e rialzati quando girati in direzione opposta. Un aiuto per sollevare leggermente il frigorifero faciliterà tale processo.

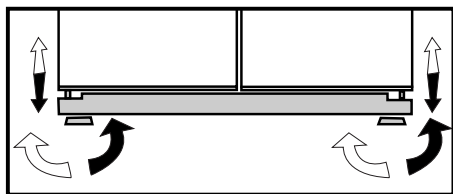

2. Quando il problema di equilibrio è risolto, installare nuovamente la copertura di ventilazione e fissare le viti.

3. Rimuovere le viti avvitando la copertura di ventilazione inferiore usando un cacciavite Philips.

Regolazione della distanza tra la porta superiore

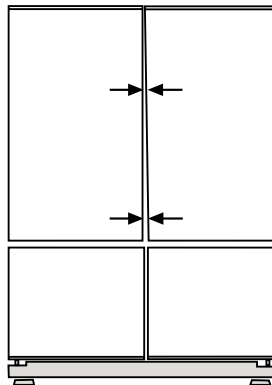

ⓘ Si può regolare la distanza tra le porte dello scomparto frigo come illustrato nelle figure.

Gli scaffali della porta devono essere vuoti durante la regolazione della sua altezza.

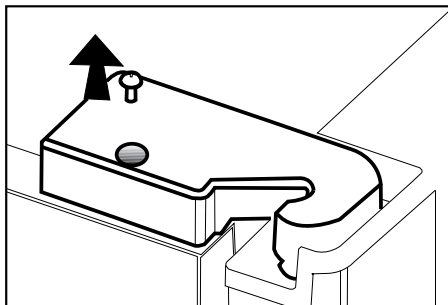

ⓘ Usando un cacciavite, rimuovere la vite della copertura del cardine superiore della porta che si desidera regolare.

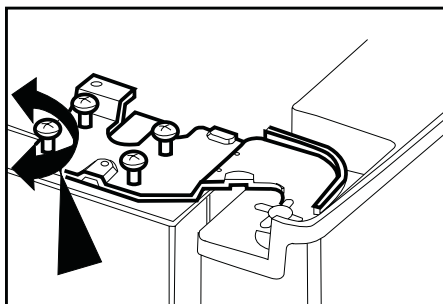

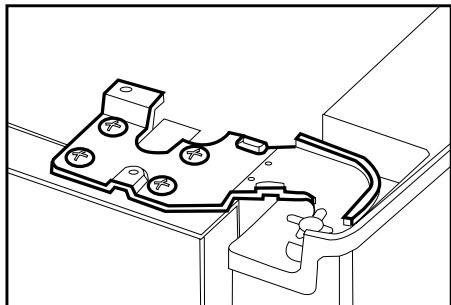

i Regolare la porta in modo appropriato, come desiderato, allentando le viti.

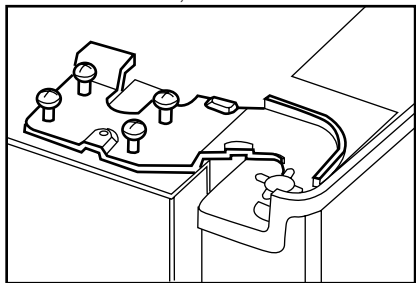

i Fissare lo sportello regolato stringendo le viti senza cambiare la posizione dello sportello.

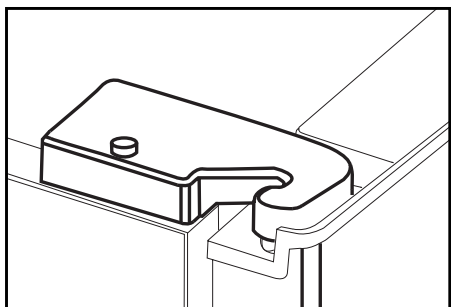

i Riposizionare la copertura del cardine e fissare con la vite.

Installazione del filtro dell'acqua

(in alcuni modelli)

Due diverse fonti di acqua possono essere collegate al frigorifero per la fornitura di acqua: la fornitura di acqua fredda di rete e l'acqua in una brocca.

Requisiti di installazione

Bisogna utilizzare una pompa per usare l'acqua della brocca.

Controllare che le parti elencate sotto siano in dotazione con l'apparecchio.

1. Giunto per collegamento del tubo dell'acqua dietro l'elettrodomestico.
(Se non va bene, prenderlo dal centro assistenza autorizzato più vicino).
2. 2 pezzi di clip di tubo (in caso sia necessario assicurare il tubo dell'acqua)

Nota: Poiché non è necessario usare le parti che seguono con una brocca, potrebbero non esserci nel prodotto acquistato.

3. 1 tubo per acqua da 5 metri (diametro 1/4 di pollice)
4. Valvola per l'acqua fredda con filtro (adattatore rubinetto)
5. Filtro dell'acqua o filtro esterno collegabile da montare sulla staffa nello scomparto frigo.

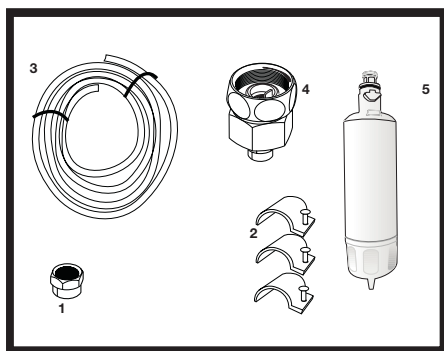

Il punto in cui il filtro esterno sarà montato deve essere stabilito come prima cosa. (Si applica al filtro da usare fuori dal frigorifero). Poi, stabilire la distanza tra il filtro e il frigorifero e la lunghezza necessaria per i flessibili dal filtro all'ingresso dell'acqua del frigorifero.

Il filtro dell'acqua deve essere tenuto in verticale come mostrato nella figura. È importante collegare in modo corretto il filtro ai punti di ingresso e di uscita dell'acqua.

Dopo aver collegato il filtro, non usare i primi 3-4 bicchieri di acqua.

Collegamento al tubo dell'acqua del frigorifero

1. Dopo il montaggio del giunto sul tubo dell'acqua, inserire il tubo dell'acqua alla valvola d'ingresso del frigorifero premendo verso il basso.

2. Fissare il giunto come mostrato nella figura opposta, schiacciando con la mano sulla valvola d'ingresso del frigorifero. (a- Tubo dell'acqua, b-Giunto, c-Valvola)

i Nota 1: Non si avrà bisogno di stringere il giunto con un utensile per un buon serraggio. In caso di perdita, usare una chiave inglese o un paio di pinze per serrare il giunto.

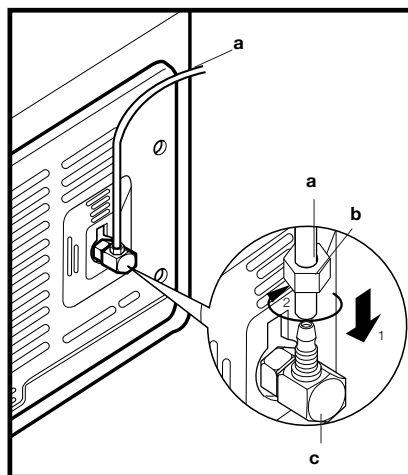

Collegamento del flessibile dell'acqua alla brocca (in alcuni modelli)

Per collegare l'acqua al frigorifero da una brocca, è necessaria una pompa. Seguire le istruzioni sotto dopo aver collegato un'estremità del tubo dell'acqua che fuoriesce dalla pompa al frigorifero, come descritto nella pagina precedente.

1. Completare il collegamento spingendo l'altra estremità del tubo dell'acqua nell'ingresso del tubo dell'acqua della pompa, come mostrato nella figura.

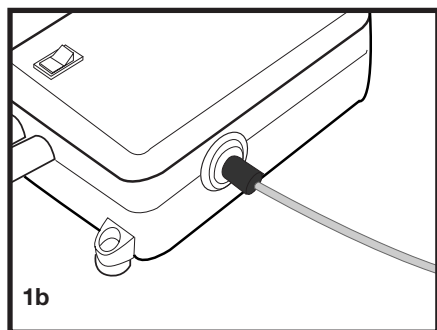
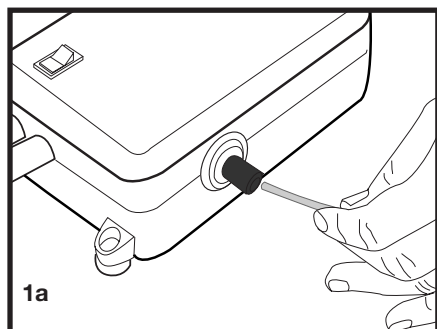

2. Mettere e fissare il flessibile della pompa nella brocca come mostrato nella figura.
3. Dopo il completamento del collegamento, inserire e avviare la pompa.

Per fornire un funzionamento efficiente della pompa, aspettare 2-3 minuti dopo l'avvio della stessa.

- i** Si può vedere il manuale utente della pompa quando si esegue il collegamento idrico.
- i** Non c'è bisogno di usare il filtro dell'acqua se si usa una brocca.
- i** Bisogna usare una pompa quando si utilizza una brocca.

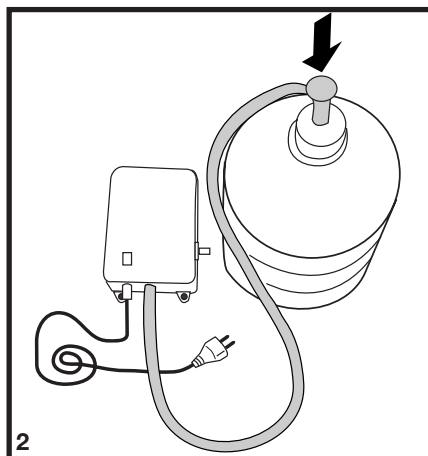

Collegamento al tubo dell'acqua all'impianto principale dell'acqua fredda. (in alcuni modelli)

Se si desidera usare il frigorifero collegandolo alla linea dell'acqua fredda di rete,

bisognerà collegare una valvola di connessione standard 1/2" al punto di fornitura dell'acqua fredda domestica. Nel caso in cui questa valvola non sia presente o non se ne abbia la certezza, consultare un idraulico qualificato.

1. Separare il giunto dall'adattatore del rubinetto. (Figura A)
2. Installare l'adattatore del rubinetetto alla valvola 1/2" come mostrato nella figura. (Figura B)
3. Dopo aver inserito il tubo dell'acqua al giunto, installarlo all'adattatore del rubinetto e inserire nel rubinetto come mostrato nella figura. (Figura C)
4. Serrare il giunto manualmente. In caso di perdita usare una chiave inglese o un paio di pinze per serrare il giunto.

⚠ Attenzione: Assicurare il tubo dell'acqua a punti adatti per mezzo delle clip fornite per evitare qualsivoglia danno o dislocazione o scollegamento accidentale.

⚠ Attenzione: Dopo aver acceso la valvola dell'acqua, assicurarsi che non ci siano perdite ai due punti di collegamento del tubo dell'acqua. In caso di perdita, chiudere immediatamente la valvola e serrare tutti i raccordi utilizzando una chiave inglese o un paio di pinze.

⚠ Attenzione: Accertarsi che la valvola standard 1/2" collegata alla fornitura principale dell'acqua fredda sia disponibile e che sia completamente disattivata.

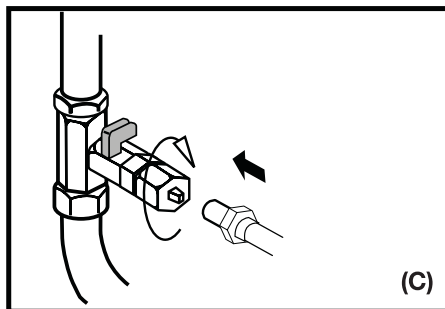
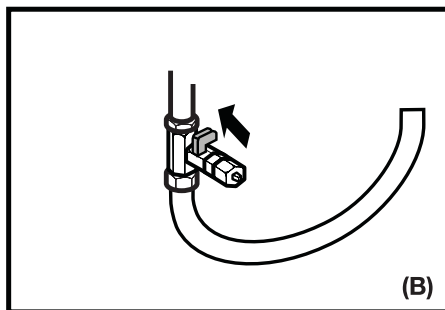
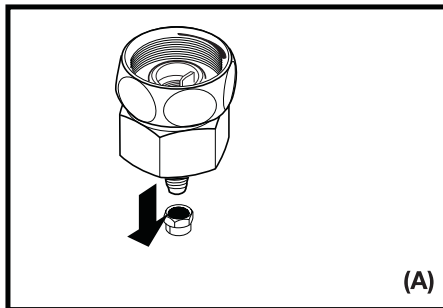

Per montare il filtro dell'acqua, seguire le istruzioni che seguono facendo riferimento alle figure fornite:

1. Premere il tasto Ice cancel sul display.

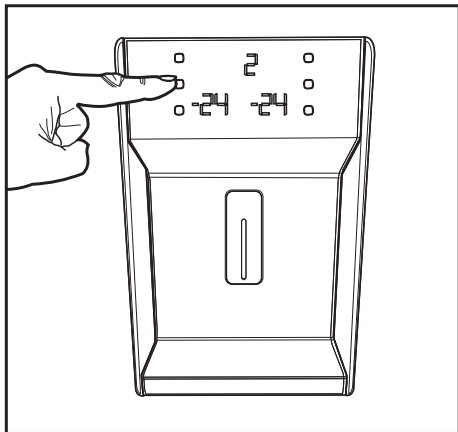

2. Rimuovere la copertura del filtro nello scomparto frigo tirando in avanti.

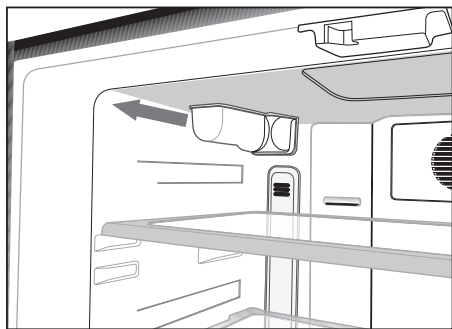

3. Estrarre la copertura by-pass del filtro dell'acqua, ruotandola verso il basso.

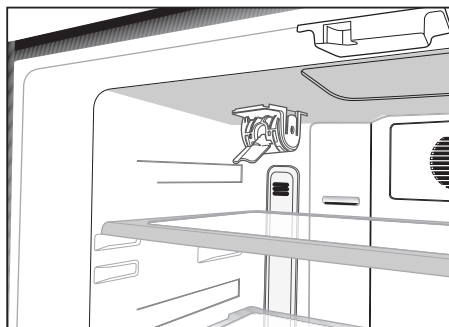
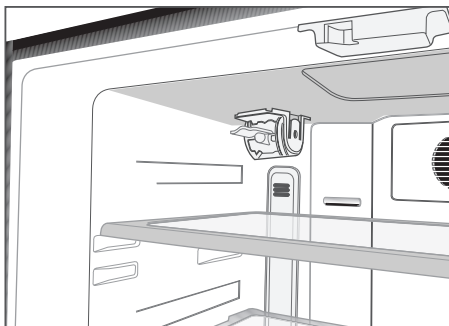

⚠ Attenzione: Prima di tirare fuori la copertura by-pass accertarsi che la modalità "Ice off" sia attiva.

Nota: È normale che qualche goccia d'acqua scenda dalla copertura dopo che questa è stata tirata fuori.

4. Rimuovere il coperchio sulla parte alta del filtro dell'acqua per posizionarlo come mostrato nella figura e ruotare verso l'alto per bloccarlo.
5. Premere il tasto Ice cancel sul display per uscire da questa modalità.

Il filtro dell'acqua deve essere sostituito ogni 6 mesi.

Se si desidera avere il calcolo automatico del tempo d'uso del filtro e ricevere un avviso alla fine del tempo d'uso, leggere la sezione "Calcolo automatico del tempo d'uso del filtro".

Quando viene sostituito o quando non è più utilizzabile, il filtro dell'acqua deve essere rimosso come mostrato in figura e deve essere collegata la copertura by-pass. Bisogna assicurarsi che la modalità Ice off sia attiva prima di estrarre.

⚠ Attenzione: Il filtro dell'acqua pulisce alcune particelle estranee nell'acqua. Non purifica l'acqua dai microrganismi.

⚠ Attenzione: Il tasto Ice off deve sempre essere premuto durante la sostituzione del filtro dell'acqua o durante l'installazione della copertura by-pass.

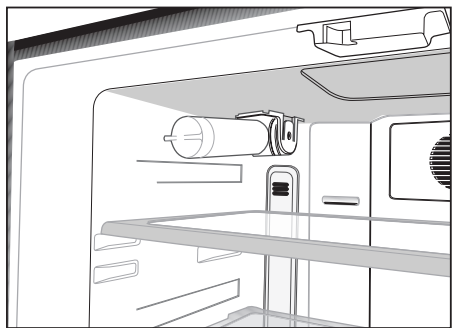
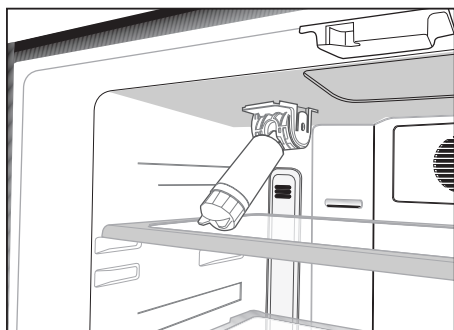

Prima del primo utilizzo dell'erogatore di acqua

- i** La pressione principale dell'acqua non deve scendere sotto 1 bar.
- i** La pressione principale dell'acqua non deve essere superiore a 8 bar.
- i** Bisogna utilizzare una pompa se la pressione dell'acqua scende al di sotto di 1 bar o se si userà una brocca.
- i** Il sistema dell'acqua del frigorifero deve essere collegato all'impianto principale dell'acqua fredda. Non deve essere collegato all'acqua calda.
- i** Durante l'operazione iniziale del frigorifero non si potrà ottenere acqua. Questo è provocato dall'aria nel sistema. Per scaricare l'aria dal sistema, premere l'erogatore per circa 1 minuto fino a che l'acqua non fuoriesca dall'erogatore. All'inizio il flusso dell'acqua può essere irregolare. Il flusso dell'acqua irregolare si normalizzerà dopo che l'aria sarà scaricata dal sistema.
- i** All'avvio iniziale del frigorifero, devono passare circa 12 ore prima che sia possibile ottenere acqua fredda.
- i** La pressione principale dell'acqua deve trovarsi tra 1-8 bar per un funzionamento dell'erogatore ghiaccio/acqua privo di problemi. Per questo, controllare che 1 bicchiere di acqua (100 cc) si possa riempire in 10 secondi.
- i** I primi 10 bicchieri di acqua non dovrebbero essere consumati.
- i** Approssimativamente non devono essere usati i primi 30 cubetti di ghiaccio ottenuti dall'erogatore.
- i** Usare sempre il filtro dell'acqua quando non viene usata una brocca.

4 Preparazione

- i** Il frigorifero dovrà essere installato ad almeno 30 cm lontano da fonti di calore, come forni, riscaldamento centrale e stufe e ad almeno 5 cm da forni elettrici e non deve essere esposto alla luce diretta del sole.
- i** La temperatura ambiente della stanza in cui viene installato il frigorifero deve essere almeno 10°C . Usare il frigorifero in ambienti con temperatura inferiore non è consigliabile per motivi di efficienza.
- i** Assicurarsi che l'interno del frigorifero sia ben pulito.
- i** In caso di installazione di due frigoriferi l'uno accanto all'altro, devono esservi almeno 2 cm di distanza tra di loro.
- i** Quando il frigorifero viene messo in funzione per la prima volta, osservare le seguenti istruzioni per le prime sei ore.
 - La porta non si deve aprire frequentemente.
 - Deve funzionare vuoto senza alimenti all'interno.
 - Non staccare il frigo dalla presa di corrente. Se si verifica un calo di potenza al di là del controllo dell'utente, vedere le avvertenze nella sezione "Soluzioni consigliate per i problemi".
- i** Conservare i materiali originali di imballaggio per futuri trasporti o spostamenti.

5 Utilizzo del frigorifero

Pannello dei comandi

Questo pannello con indicatori touch-control consente di impostare la temperatura senza aprire lo sportello del frigorifero. Basta toccare il tasto apposito con un dito per impostare la temperatura.

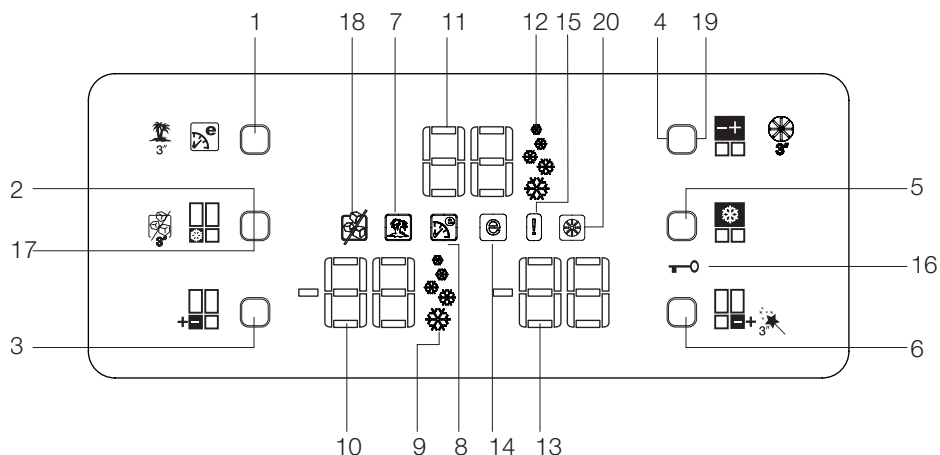

1. Tasto Eco-Extra/Assenza
2. Tasto congelamento rapido
3. Tasto impostazione temperatura scomparto freezer
4. Indicatore impostazione temperatura scomparto frigo
5. Tasto raffreddamento veloce
6. Tasto impostazione temperatura scomparto Multi Zona
7. Indicatore funzione vacanza
8. Indicatore funzione Eco-Extra
9. Indicatore funzione Congelamento Rapido
10. Indicatore temperatura scomparto freezer
11. Indicatore temperatura scomparto frigo
12. Indicatore funzione congelamento rapido
13. Indicatore temperatura scomparto Multi Zona
14. Indicatore modalità risparmio
15. Indicatore stato errore
16. Indicatore key lock
17. Tasto annulla ghiaccio
18. Indicatore ionizzatore
19. Tasto di annullamento avvertenza per la sostituzione del filtro
20. Indicatore di avvertenza per la sostituzione del filtro

1. Tasto Eco Extra/Assenza

Premere brevemente questo tasto per attivare la funzione Eco Extra. Tenere premuto questo tasto per 3 secondi per attivare la funzione assenza. Premere di nuovo questo tasto per disattivare la funzione selezionata.

2. Tasto congelamento rapido

Premere brevemente questo tasto per attivare la funzione di congelamento rapido. Premere di nuovo questo tasto per disattivare la funzione selezionata.

3. Tasto impostazione temperatura scomparto freezer

Premere questo tasto per impostare la temperatura dello scomparto freezer rispettivamente su -18, -20, -22, -24, -18... Premere questo tasto per impostare la temperatura desiderata per lo scomparto freezer.

4. Indicatore impostazione temperatura scomparto frigo

Premere questo tasto per impostare la temperatura dello scomparto frigo rispettivamente su 8, 6, 4, 2, 8.... Premere questo tasto per impostare la temperatura desiderata per lo scomparto frigo..

5. Tasto raffreddamento veloce

Premere brevemente questo tasto per attivare la funzione raffreddamento veloce. Premere di nuovo questo tasto per disattivare la funzione selezionata.

6. Tasto impostazione temperatura scomparto Multi Zona

Si può impostare lo scomparto Multi Zona come freezer o refrigerante. Tenere premuto questo tasto a lungo (3 secondi) per impostare lo scomparto Multi Zona come freezer o per raffreddamento. Questo scomparto è impostato come scomparto freezer in fabbrica.

Se lo scomparto Multi Zona è impostato come freezer, la temperatura dello scomparto Multi Zona cambia in -18, -20, -22, -24, -18... rispettivamente, ad ogni pressione del tasto. Se lo scomparto Multi Zona è impostato come frigorifero, la temperatura dello scomparto Multi Zona cambia in 10, 8, 6, 4, 2, 0, -6,... rispettivamente, ad ogni pressione del tasto.

7. Indicatore funzione vacanza

Indica che la funzione vacanza è attiva. Se questa funzione è attiva, "- -" compare sull'indicatore dello scomparto frigo e non viene eseguito alcun raffreddamento nello scomparto stesso. Gli altri scomparti saranno raffreddati secondo la temperatura impostata.

Premere il tasto apposito di nuovo per disattivare questa funzione.

8. Indicatore funzione Eco Extra

Indica che la funzione Eco Extra è attiva. Se questa funzione è attiva, il frigorifero automaticamente rileva i periodi di minore uso e sarà impostato il raffreddamento a risparmio energetico in tali periodi. L'indicatore risparmio sarà attivo con il raffreddamento a risparmio energetico.

Premere il tasto apposito di nuovo per disattivare questa funzione.

9. Indicatore funzione congelamento rapido

Indica che la funzione di congelamento rapido è attiva. Usare questa funzione quando si ripongono alimenti freschi nello scomparto freezer o quando si ha bisogno di ghiaccio. Quando questa funzione è attiva, il frigo funziona per un certo periodo di tempo.

Premere il tasto apposito di nuovo per disattivare questa funzione.

10. Indicatore temperatura scomparto freezer

Indica la temperatura impostata per lo scomparto freezer.

11. Indicatore temperatura scomparto frigo

Indica la temperatura impostata per lo scomparto frigo.

12. Indicatore funzione congelamento rapido

Indica che la funzione di congelamento rapido è attiva. Usare questa funzione quando si ripongono nello scomparto frigo alimenti freschi o quando si ha bisogno di raffreddare rapidamente gli alimenti. Quando questa funzione è attiva, il frigo funziona per due ore senza interruzione.

Premere il tasto apposito di nuovo per disattivare questa funzione.

13. Indicatore temperatura scomparto Multi Zona

Indica la temperatura impostata per lo scomparto Multi Zona.

14. Indicatore modalità risparmio

Indica che il frigorifero è in funzione in modalità a risparmio energetico. Temperatura scomparto freezer

Questo indicatore sarà attivo se la funzione è impostata su -18 o se il raffreddamento a risparmio energetico è attivo grazie alla funzione Eco-Extra.

15. Indicatore stato errore

Se il frigo non raffredda in modo adeguato o se c'è un guasto ai sensori, questo indicatore sarà attivato. Quando questo indicatore è attivo, l'indicatore della temperatura dello scomparto freezer visualizza "E" e l'indicatore della temperatura dello scomparto frigo visualizza numeri come "1, 2, 3...".

Questi numeri sull'indicatore forniscono informazioni sull'errore al personale dell'assistenza.

16. Indicatore key lock

Usare questa funzione se non si desidera cambiare l'impostazione della temperatura del frigo. Premere il tasto di congelamento rapido e il tasto di impostazione della temperatura dello scomparto Flexi Zona contemporaneamente a lungo (3 sec) per attivare questa funzione.

Premere i tasti appositi di nuovo per disattivare questa funzione.

17. Tasto annulla ghiaccio

Per arrestare la formazione del ghiaccio, premere per 3 secondi il tasto di annullamento del ghiaccio. Quando si seleziona l'annullamento del ghiaccio, non viene inviata acqua alla scatola del ghiaccio. Nonostante ciò, del ghiaccio potrebbe essere rimasto nella scatola del ghiaccio che potrebbe essere estratta. Per riavviare la formazione del ghiaccio, il tasto di annullamento del ghiaccio deve essere premuto per 3 secondi.

18. Indicatore annullamento ghiaccio

Se non si vuole ottenere ghiaccio dal frigorifero, bisogna usare questa funzione. Si può usare questa funzione premendo il tasto di annullamento del ghiaccio per 3 secondi.

19. Tasto di annullamento avvertenza per la sostituzione del filtro

Il filtro del frigorifero deve essere sostituito ogni 6 mesi. Se si applicano le istruzioni a pagina 22, il frigorifero calcola questo periodo automaticamente e la spia di avvertenza del cambiamento del filtro si accende quando il tempo d'uso del filtro è trascorso. Premere il tasto di annullamento avvertenza per la sostituzione del filtro per 3 secondi per consentire al frigorifero di calcolare il nuovo tempo automaticamente dopo aver cambiato il filtro.

20. Indicatore di annullamento avvertenza per la sostituzione del filtro

Quando il tempo d'uso del filtro è trascorso, la spia di avvertenza del cambiamento del filtro si accende.

Allarme di apertura sportello:

Se si lascia lo sportello dello scomparto frigo o dello scomparto Flexi Zona aperto per almeno 1 minuti, si attiva e si sente un allarme per lo sportello aperto. Basta premere un pulsante sull'indicatore o chiudere lo sportello aperto per azzerare l'allarme.

Cose da fare per avere il calcolo automatico del tempo d'uso del filtro

(Per prodotti collegati alla rete idrica e dotati di filtro)

1 - Dopo aver collegato il frigorifero, premere i pulsanti A e B contemporaneamente per attivare il blocco tasti.

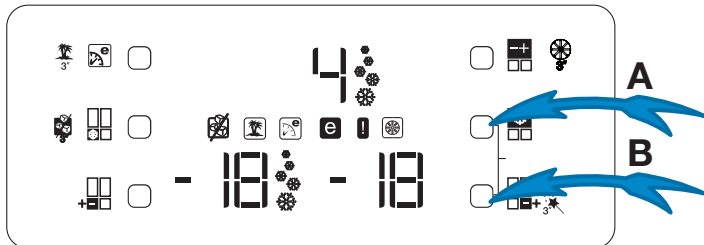

2 - Poi premere rispettivamente i pulsanti per Eco-Extra (1), impostazione della temperatura scomparto frigo (4), raffreddamento veloce (5) e impostazione della temperatura scomparto freezer (3).

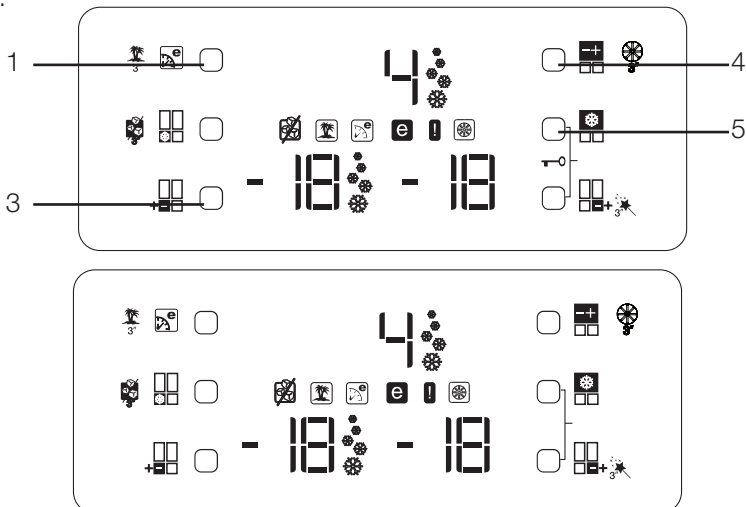

Se la configurazione dei pulsanti è premuta nell'ordine corretto, il simbolo di blocco tasti scompare, si attiva un breve cicalino e si illumina l'indicatore di avvertenza per la sostituzione del filtro. Premere per annullare il pulsante di avvertenza per la sostituzione del filtro (elemento 19 della descrizione del display) dopo aver cambiato il filtro, per avere il calcolo automatico del tempo d'uso del filtro.

NOTA:

1. Se il tempo d'uso del filtro è calcolato automaticamente, l'indicatore di avvertenza per la sostituzione del filtro si accende in modo continuo pochi secondi dopo il collegamento dell'apparecchio.
2. Il calcolo automatico del tempo d'uso del filtro non è attivo al momento della spedizione dalla fabbrica. Deve essere attivato nei prodotti dotati di filtro.
3. Ripetere la stessa procedura in prodotti il cui calcolo automatico del tempo d'uso del filtro è attivato al fine di disattivare il calcolo automatico del tempo d'uso del filtro.

Scomparto per le uova

È possibile installare il porta uova sul ripiano desiderato della porta o del corpo. Non porre mai il porta uova nello scomparto del freezer

Ripiani estraibili

I ripiani estraibili possono essere tolti sollevandoli leggermente dalla parte anteriore e muovendoli avanti e indietro. Essi arrivano ad un punto di arresto quando vengono tirati in avanti consentendo di raggiungere gli alimenti che si trovano sul retro; quando vengono tirati leggermente verso l'alto al secondo punto di arresto, il ripiano viene rilasciato.

Il ripiano deve essere tenuto stretto dal basso per evitare che si capovolga. Il ripiano è posto sui binari ai lati del corpo del frigorifero portandolo ad un livello inferiore o superiore.

Il ripiano deve essere spinto all'indietro per sistemarsi completamente.

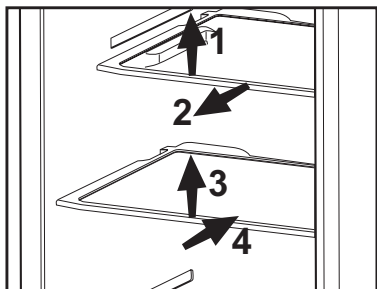

Scomparto frutta e verdura

Lo scomparto frutta e verdura del frigo è progettato in modo speciale per tenere la verdura fresca senza che perda la sua umidità. A questo scopo, si verifica una circolazione di aria fredda intorno allo scomparto frutta e verdura in generale. Rimuovere i ripiani dello sportello che si allineano con lo scomparto frutta e verdura prima di rimuovere gli scomparti frutta e verdura. Si possono rimuovere gli scomparti frutta e verdura come illustrato nella figura.

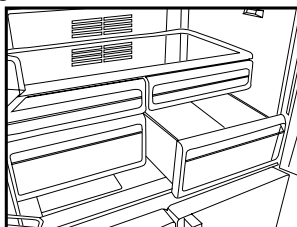

Scomparto Chiller

Gli scomparti Chiller consentono di precongelerare gli alimenti in modo che siano pronti per essere congelati. È inoltre possibile usare questi scomparti per conservare il cibo a una temperatura leggermente inferiore a quella dello scomparto frigo.

È possibile aumentare il volume interno del frigo estraendo lo scomparto Chiller desiderato. Per farlo, tirare lo scomparto verso di sé; lo scomparto pende verso il blocco e si ferma. Questo scomparto sarà rilasciato quando lo si solleva di circa 1 cm e lo si tira verso di sé.

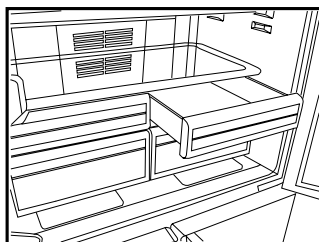

Sezione mobile centrale

La sezione centrale mobile ha lo scopo di impedire all'aria fredda interna al frigorifero di uscire fuori.

1- L'ermeticità è garantita quando le guarnizioni sullo sportello premono sulla superficie della sezione centrale mobile mentre gli sportello dello scomparto frigo sono chiusi.

2- Un altro motivo della presenza della sezione centrale mobile è che essa aumenta il volume netto dello scomparto frigo. Le sezioni centrali standard occupano volume non utilizzabile nel frigorifero.

3- La sezione centrale mobile si chiude quando lo sportello sinistro dello scomparto frigo è chiuso.

4- Non deve essere aperta manualmente. Si sposta sotto la guida della parte in plastica del corpo mentre lo sportello è chiuso.

Scomparto conservazione Multi Zona

Lo scomparto conservazione Multi Zona del frigorifero può essere usato nella modalità desiderata regolandolo sulle temperature frigo (2/4/6/8 °C) o freezer (-18/-20/-22/-24). Si può mantenere lo scomparto alla temperatura desiderata con il pulsante di impostazione della temperatura per lo scomparto conservazione Multi Zona. La temperatura dello scomparto conservazione Multi Zona può essere impostata a 0 e 10 gradi in aggiunta alle temperature dello scomparto frigo e a -6 in aggiunta alle temperature dello scomparto freezer. 0 gradi si usa per conservare i prodotti di gastronomia più a lungo e -6 si usa per conservare la carne fino a 2 settimane in condizioni che rendono il taglio facile.

i La funzione di passaggio a scomparto frigo o freezer è garantita da un elemento di raffreddamento che si trova nella sezione chiusa (scomparto compressore) dietro il frigorifero. Durante il funzionamento di questo elemento, il suono è simile al rumore dei secondi di un orologio analogico. Si tratta di una cosa normale e non di un guasto.

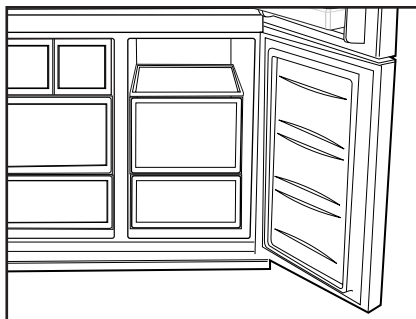

Spia blu

I cibi immagazzinati nei cestelli che sono segnati da una spia blu continuano la loro fotosintesi grazie all'effetto delle onde della luce blu e quindi conservano la freschezza e aumentano il contenuto di vitamine.



Ripiani del corpo scorrevoli con supporti posteriori

I ripiani del corpo scorrevoli con supporti posteriori possono essere spostati avanti e indietro. L'altezza di questi ripiani può essere regolata rimuovendoli e poi installandoli nelle posizioni superiore o inferiore. Sollevare il ripiano leggermente e tirare verso di sé per rimuoverlo.

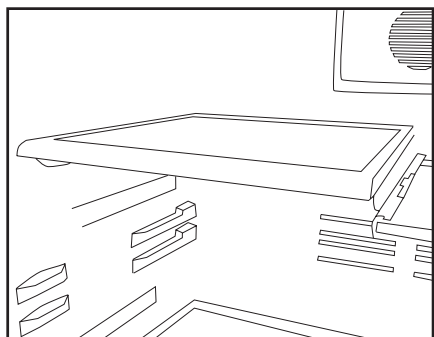

Sezione burro e formaggio

Possono essere conservati alimenti come burro, formaggio e margarina in questa sezione dotata di coperchio.

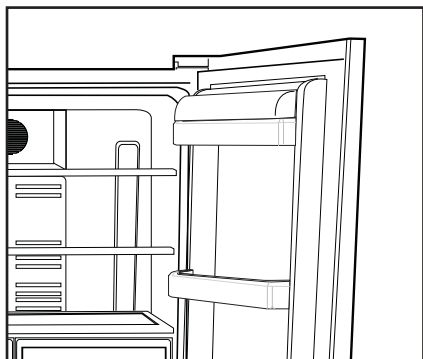

Uso dell'erogatore d'acqua

Avvertenze

È normale che i primi due bicchieri di acqua provenienti dall'erogatore siano tiepidi.

Nei casi in cui l'erogatore dell'acqua non sia stato usato di frequente, una sufficiente quantità di acqua deve essere scaricata dall'erogatore per ottenere acqua fresca.

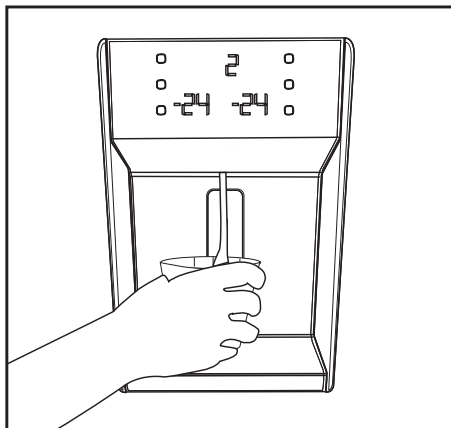

Vaschetta di raccolta

Le gocce d'acqua che cadono durante l'uso si accumulano nella vaschetta di raccolta.

Si può rimuovere la vaschetta di raccolta estraendola tirando verso di sé o premendo ai bordi (a seconda del modello). È possibile rimuovere l'acqua con una spugna bagnata e asciugare con un panno morbido.

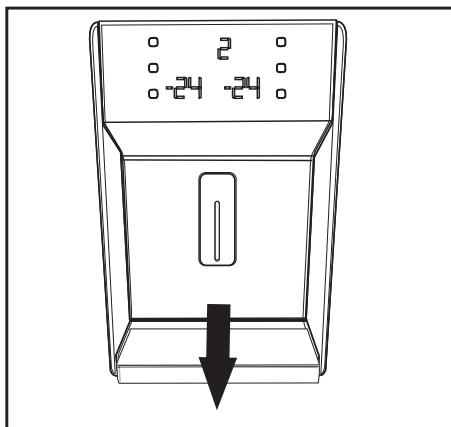

Minibar

La porta del minibar offre un comfort extra quando si usa il frigorifero. Il ripiano della porta nel frigorifero può essere raggiunto senza aprire la porta del frigorifero; grazie a questa funzione, si possono facilmente estrarre dal frigorifero gli alimenti e le bevande consumati di frequente. Poiché non si deve aprire la porta del frigorifero di frequente, il consumo di energia del frigorifero diminuirà.

Per aprire la porta del minibar, premere la mano sul minibar e tirare indietro per aprire.

Quando la porta del minibar è aperta, si può usare la parte interna della porta come tavolo su cui porre bottiglie e bicchieri per un tempo breve, come mostrato nella figura.

⚠ Attenzione: Non fare mai cose che possono provocare pressione sulla porta come sedere, salire o appendersi alla parte usata come tavolo; non mettere oggetti pesanti su di essa. Questo può provocare danni al frigorifero o lesioni alla persona.

⚠ Attenzione: Non tagliare mai la porta del minibar e prestare attenzione che la porta non venga danneggiata da oggetti appuntiti.

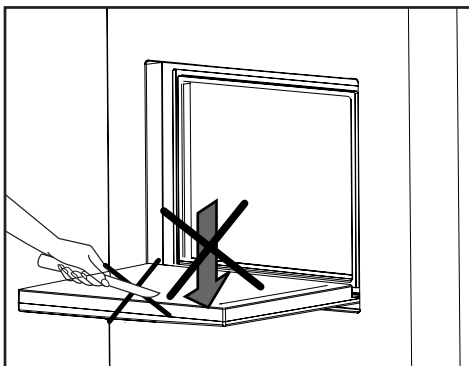
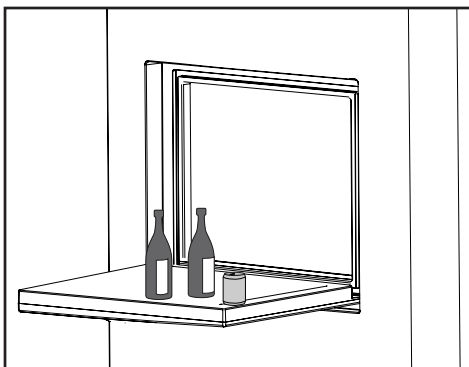
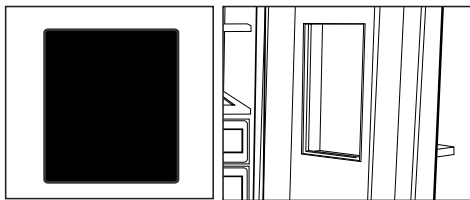

6 Pulizia e manutenzione

- ⚠ Non usare mai gasolio, benzene o sostanze simili per scopi di pulizia.
- ⚠ È consigliato scollegare l'apparecchio prima della pulizia.
- ℹ Non utilizzare mai attrezzi appuntiti o sostanze abrasive, saponi, detergenti per la casa o cere per la pulizia.
- ℹ Utilizzare acqua tiepida per pulire l'alloggiamento del frigorifero e asciugarlo.
- ℹ Utilizzare un panno umido intriso di una soluzione composta da un cucchiaino di bicarbonato di soda e da circa mezzo litro di acqua e pulire l'interno, quindi asciugare.
- ⚠ Assicurarsi che l'acqua non penetri nel quadro di comando della temperatura.
- ⚠ Se il frigorifero non viene usato per un lungo periodo di tempo, scollegare il cavo di alimentazione, rimuovere tutti gli alimenti dal suo interno, pulirlo e lasciare la porta aperta.
- ℹ Controllare le guarnizioni della porta periodicamente per garantire che siano pulite e che non siano presenti particelle di cibo.
- ⚠ Per rimuovere il vassoio della porta, rimuovere tutto il contenuto e spingere semplicemente il vassoio verso l'alto.

Protezione delle superfici di plastica

- ℹ Non inserire oli liquidi o piatti cotti in olio nel frigorifero se in contenitori non sigillati poiché questi possono danneggiare le superfici in plastica del frigorifero. In caso di fuoriuscita di olio sulle superfici in plastica, pulire e asciugare le parti della superfici con acqua tiepida.

7 Soluzioni consigliate per i problemi

Prima di chiamare il servizio assistenza, rivedere la lista precedente. Si risparmierà tempo e denaro. Questa lista comprende frequenti reclami che non derivano da difetti di lavorazione o dai materiali utilizzati. Alcune delle funzioni descritte qui potrebbero non esistere nel proprio prodotto.

Il frigorifero non funziona.
<ul style="list-style-type: none">• Il frigorifero è correttamente collegato alla corrente? Inserire la spina nella presa a muro.• Il fusibile della presa a cui è collegato il frigorifero è funzionante o il fusibile principale è saltato? Controllare il fusibile.
Condensa sulla parete laterale dello scomparto frigo (MULTIZONE, COOL CONTROL e FLEXI ZONE).
<ul style="list-style-type: none">• Ambiente in condizioni molto fredde. Apertura e chiusura frequente della porta Ambiente in condizioni molto umide Conservazione del cibo contenente liquidi in contenitori aperti. Porta lasciata aperta. Portare il termostato a temperatura inferiore.• Diminuire il tempo di apertura della porta o aprirla meno frequentemente.• Coprire il cibo contenuto in contenitori aperti con materiale adatto.• Asciugare la condensa con un panno asciutto e controllare se continua.
Il compressore non funziona
<ul style="list-style-type: none">• La protezione termica del compressore è inattiva in caso di mancanza di corrente o di mancato collegamento alla presa, se il sistema refrigerante non è ancora stato regolato. Il frigorifero comincerà a funzionare dopo circa 6 minuti. Chiamare il servizio assistenza se il frigorifero non inizia a funzionare al termine di questo periodo.• Il frigorifero è nel ciclo di sbrinamento. Si tratta di una cosa per un frigorifero con sbrinamento completamente automatico. Il ciclo di sbrinamento si verifica periodicamente.• L'elettrodomestico non è collegato alla presa. Accertarsi che la spina sia inserita in modo corretto nella presa.• Le regolazioni di temperatura sono eseguite correttamente?• Potrebbe esserci un'assenza di corrente.

Il freezer funziona frequentemente o per lunghi periodi.

- Il nuovo frigorifero è più grande del precedente. Ciò è abbastanza normale. I grandi frigoriferi lavorano per lunghi periodi di tempo.
- La temperatura ambiente può essere alta. Ciò è abbastanza normale.
- Il frigorifero è stato collegato alla presa di recente o è stato riempito di cibo. Lo sbrinamento completo del frigorifero può durare un paio d'ore.
- Grandi quantità di cibo caldo sono state recentemente inserite. I cibi caldi devono essere raffreddati fino alla temperatura ambiente prima di essere riposti nel frigorifero.
- La porta del freezer rimane aperta per un lungo periodo o le porte sono state aperte di frequente. L'aria tiepida entrata nel frigorifero ne provoca il funzionamento per un periodo più lungo. Aprire le porte meno frequentemente.
- La porta del frigorifero o del freezer è stata lasciata aperta. La/e porta/e non si chiude/chiudono.
- Il frigo è regolato a temperatura molto bassa. Regolare la temperatura del frigorifero ad un livello più alto e attendere fino a che la stessa sia acquisita.
- La chiusura della porta del frigorifero o del freezer può essere usurata, rotta o non inserita in modo appropriato. Pulire o sostituire la guarnizione. Guarnizioni rotte o danneggiate provocano il funzionamento del frigo per periodi più lunghi per mantenere la temperatura corrente.

La temperatura ambiente è molto bassa mentre la temperatura del frigorifero è sufficiente.

- Il frigo è regolato a temperatura molto bassa. Regolare la temperatura ad un livello più alto e controllare.

La temperatura ambiente è molto bassa mentre la temperatura del freezer è sufficiente.

- Il frigorifero potrebbe essere stato regolato a temperatura molto bassa. Regolare la temperatura ad un livello più alto e controllare.

Il cibo che è nei cassetti dello scomparto frigo si sta congelando.

- Il frigorifero potrebbe essere stato regolato a temperatura molto bassa. Regolare la temperatura ad un livello più alto e controllare.

La temperatura del frigo o freezer è molto alta.

- Il frigorifero potrebbe essere stato regolato a temperatura molto alta. La regolazione del frigorifero provoca effetti sulla temperatura del freezer. Cambiare la temperatura di frigo o freezer fino a che essa non raggiunge un livello sufficiente.
- La porta del freezer rimane aperta per un lungo periodo o le porte sono state aperte di frequente; aprire con minore frequenza.
- La porta potrebbe essere rimasta aperta; chiudere la porta completamente.
- Grandi quantità di cibo caldo sono state recentemente inserite. Attendere fino a che il frigorifero o freezer non raggiungono la temperatura desiderata.
- Il frigorifero è stato collegato alla presa di recente. Lo sbrinamento completo del frigorifero ha bisogno di tempo.

Il rumore aumenta quando il frigorifero sta lavorando.
<ul style="list-style-type: none"> • La performance operativa del frigorifero può cambiare secondo i cambiamenti della temperatura ambiente. Si tratta di una cosa normale e non di un guasto.
Vibrazioni o rumore.
<ul style="list-style-type: none"> • Il pavimento non è orizzontale o è debole. Il frigorifero ondeggia quando si sposta lentamente. Accertarsi che il pavimento sia in piano e forte abbastanza da sopportare il frigorifero. • Il rumore potrebbe essere provocato dagli oggetti nel frigorifero. Bisogna rimuovere gli oggetti sopra al frigorifero.
Ci sono rumori che provengono dal frigorifero come gocciolamenti o spruzzo di liquidi.
<ul style="list-style-type: none"> • Il flusso di liquido e gas si verifica secondo i principi operativi del frigorifero. Si tratta di una cosa normale e non di un guasto.
C'è un rumore come vento che soffia.
<ul style="list-style-type: none"> • Le ventole sono usate per raffreddare il frigorifero. Si tratta di una cosa normale e non di un guasto.
Condensa sulla parete interna del frigorifero.
<ul style="list-style-type: none"> • Il clima caldo/umido aumenta il ghiaccio e la condensa. Si tratta di una cosa normale e non di un guasto. • Le porte potrebbero essere state lasciate aperte; assicurarsi che sono completamente chiuse. • La porta del freezer rimane aperta per un lungo periodo o le porte sono state aperte di frequente; aprire con minore frequenza.
Umidità al di fuori del frigorifero o tra le porte.
<ul style="list-style-type: none"> • Potrebbe esserci umidità nell'aria; questo è normale nei climi umidi. Al diminuire dell'umidità, la condensa scompare.
Odore cattivo dentro al frigorifero.
<ul style="list-style-type: none"> • L'interno del frigorifero deve essere pulito. Pulire l'interno con una spugna, acqua tiepida o carbonata. • Alcuni contenitori o alcuni materiali per la confezione possono provocare odori. Usare contenitori diversi o marche diverse.
La porta non è chiusa.
<ul style="list-style-type: none"> • Il cibo impedisce la chiusura della porta. Sostituire le confezioni che ostruiscono la porta. • Il frigorifero non è completamente verticale sul pavimento e rotola quando è spostato leggermente. Regolare le viti di elevazione. • Il pavimento non è orizzontale o forte. Accertarsi che il pavimento sia in piano, forte e in grado di sopportare il frigorifero.
Gli scomparti frutta e verdura sono bloccati.
<ul style="list-style-type: none"> • Il cibo potrebbe toccare il tetto del cassetto. Risistemare il cibo nel cassetto.

Lea este manual antes de utilizar el frigorífico.

Estimado cliente:

Esperamos que este producto, que ha sido fabricado en plantas dotadas de la más avanzada tecnología y sometido a los más estrictos procedimientos de control de calidad, le preste un servicio eficaz.

Para ello, le recomendamos que lea atentamente el presente manual antes de utilizar el producto, y que lo tenga a mano para futuras consultas.

Este manual

- Le ayudará a usar el electrodoméstico de manera rápida y segura.
- Lea el manual antes de instalar y poner en funcionamiento el producto.
- Siga las instrucciones, en particular las relacionadas con la seguridad.
- Conserve el manual en un sitio de fácil acceso, ya que podría necesitarlo en el futuro.
- Además, lea también otros documentos suministrados junto con el producto.

Tenga en cuenta que este manual también podría ser válido para otros modelos.

Símbolos y sus descripciones

El presente manual de instrucciones emplea los siguientes símbolos:



Información importante o consejos útiles sobre el funcionamiento.



Advertencia sobre situaciones peligrosas para la vida y la propiedad.



Advertencia acerca de la tensión eléctrica.



Este producto incorpora el símbolo de recogida selectiva de residuos de equipos eléctricos y electrónicos.

Elo significa que este producto debe ser manipulado teniendo en cuenta la Directiva Europea 2002/96/EC, en orden de ser reciclado o recuperado para minimizar su impacto en el medio ambiente. Para mas información rogamos contacte con las autoridades locales o regionales más próximas a su domicilio.

Los productos electrónicos no incluidos en el proceso de recogida selectiva son potencialmente peligrosos para el medio ambiente y la salud humana debido a la presencia de ciertas sustancias.

1 Su frigorífico	3	4 Preparación	16
2 Avisos importantes sobre la seguridad	4	5 Uso del frigorífico	17
Finalidad prevista.....	4	Panel indicador.....	17
Productos equipados con dispensador de agua:.....	6	Alarma de puerta abierta:	20
Seguridad infantil.....	6	Cómo hacer que el tiempo de uso del filtro se calcule automáticamente.....	21
Advertencia sobre la seguridad de la salud.....	6	Estantes deslizantes.....	22
Consejos para el ahorro de energía ...	6	Huevera.....	22
3 Instalación	7	Cajón de frutas y verduras.....	22
Cuestiones a considerar a la hora de transportar el frigorífico.....	7	Compartimento de enfriamiento.....	22
Antes de usar el frigorífico.....	7	Sección central móvil	23
Conexiones eléctricas.....	7	Compartimento de almacenamiento multizona	23
Eliminación del embalaje.....	8	Luz azul.....	23
Eliminación de su viejo frigorífico.....	8	Estantes deslizantes con ganchos traseros.....	24
Colocación e instalación.....	8	Sección de mantequillas y quesos... ..	24
Ajuste del equilibrio.....	9	Uso de la fuente de agua.....	24
Ajuste de la separación entre la puerta superior.....	9	Bandeja de derramamiento	24
Instalación del filtro de agua	11	Minibar	25
Conexión de la tubería de agua al frigorífico.....	11	6 Conservación y limpieza	26
Conexión de la manguera de agua al depósito	12	Protección de las superficies de plástico	26
Conexión de la tubería de agua a la red de suministro de agua fría	13	7 Sugerencias para la solución de problemas	27
Antes del primer uso del dispensador de agua.....	15		

1 Su frigorífico

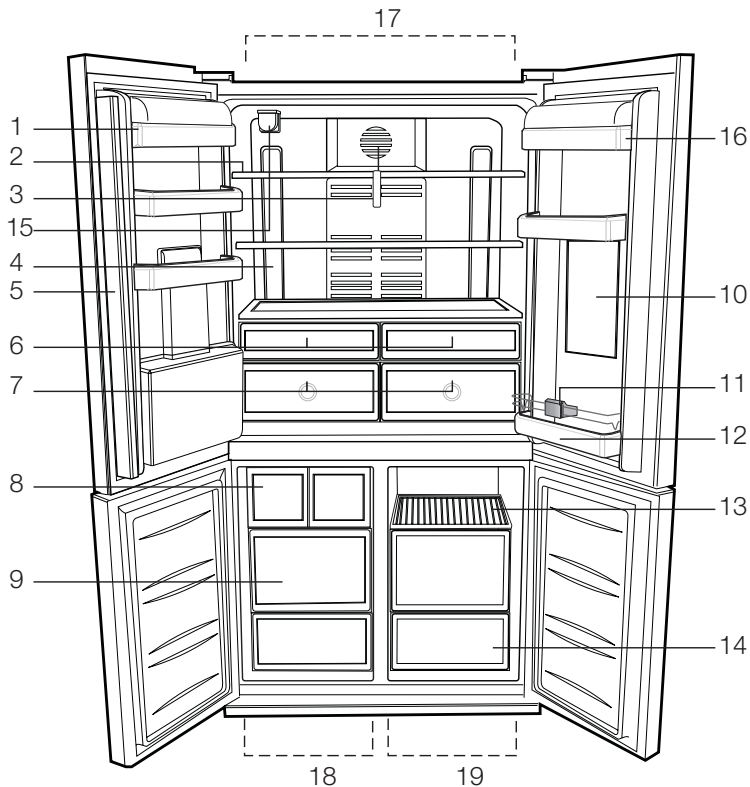

- | | |
|---|--|
| 1- Estantes de la puerta del compartimento refrigerador | 11- Botellero |
| 2- Estantes de vidrio del compartimento frigorífico | 12- Estante para botellas |
| 3- Cubierta del difusor | 13- Estantes de compartimento de almacenamiento de alimentos |
| 4- Lente de iluminación | 14- Compartimentos de almacenamiento de alimentos |
| 5- Sección central móvil | 15- Filtro de agua |
| 6- Compartimento de enfriamiento | 16- Compartimento de productos lácteos |
| 7- Cajón de frutas y verduras | 17- Compartimento frigorífico |
| 8- Icematic | 18- Compartimento congelador |
| 9- Compartimentos de almacenamiento de alimentos congelados | 19- Multizona |
| 10- Minibar | |

i Las ilustraciones incluidas en el presente manual de instrucciones son esquemáticas y puede que no se adecuen a su producto con exactitud. Si alguno de los elementos reflejados no se corresponde con el producto que usted ha adquirido, entonces será válido para otros modelos.

2 Avisos importantes sobre la seguridad

Lea con atención la siguiente información. No tener en cuenta dicha información podría acarrear lesiones o daños materiales. En tal caso, las garantías y los compromisos de fiabilidad quedarían anulados.

La vida útil de la unidad adquirida es de 10 años. Éste es el período durante el cual se garantiza la disponibilidad de las piezas de repuesto para la unidad.

Finalidad prevista

Este aparato está diseñado para usarse en los siguientes entornos:

- interiores y entornos cerrados tales como domicilios particulares;
 - entornos cerrados de trabajo tales como almacenes u oficinas;
 - zonas de servicio cerradas tales como casas rurales, hoteles o pensiones.
- Este aparato no se debe usar al aire libre.

Seguridad general

- Cuando desee deshacerse del aparato, le recomendamos que solicite a su servicio técnico autorizado la información necesaria a este respecto, así como la relación de entidades locales a las que puede dirigirse.
- En caso de dudas o problemas, diríjase a su servicio técnico autorizado. No intente reparar el frigorífico sin consultar con el servicio técnico, ni deje que nadie lo haga.
- Para aparatos equipados con un compartimento congelador: no consuma los helados o cubitos de hielo inmediatamente después de sacarlos del compartimento congelador, ya que podría sufrir daños en su boca a causa del frío.
- Para aparatos equipados con un compartimento congelador: no deposite bebidas embotelladas o enlatadas en el compartimento congelador, ya que podrían estallar.
- No toque con la mano los alimentos congelados, ya que podrían adherirse a ella.
- Desenchufe su frigorífico antes de proceder a su limpieza o deshielo.
- No utilice nunca materiales de limpieza que usen vapor para limpiar o descongelar el frigorífico. El vapor podría entrar en contacto con los elementos eléctricos y causar cortocircuitos o descargas eléctricas.
- No utilice nunca elementos del frigorífico tales como la puerta como medio de sujeción o como escalón.
- No utilice aparatos eléctricos en el interior del frigorífico.
- Evite dañar el circuito del refrigerante con herramientas cortantes o de perforación. El refrigerante que puede liberarse si se perforan los canales de gas del evaporador, los conductos o los recubrimientos de las superficies causa irritaciones en la piel y lesiones en los ojos.
- No cubra ni bloquee los orificios de ventilación de su frigorífico con ningún material.
- Deje la reparación de los aparatos eléctricos únicamente en manos de personal autorizado. Las reparaciones realizadas por personas incompetentes generan riesgos para el usuario.
- En caso de fallo o cuando vaya a realizar cualquier operación de reparación o mantenimiento, desconecte el frigorífico de la corriente apagando el fusible correspondiente o bien desenchufando el aparato.
- No desenchufe el aparato de la toma de corriente tirando del cable.
- Coloque las bebidas de mayor graduación alcohólica juntas y en posición vertical.
- No almacene en el frigorífico aerosoles que contengan sustancias inflamables o explosivos.
- No utilice dispositivos mecánicos u otros medios para acelerar el proceso de deshielo distintos de los recomendados por el fabricante.
- Este aparato no debe ser utilizado por niños o por personas con sus facultades físicas, sensoriales o mentales reducidas o bien que carezcan de la experiencia y los conocimientos necesarios, a menos que lo hagan bajo la supervisión de personas responsables de su seguridad o bien tras haber recibido instrucciones de uso por parte de dichas personas.

- No utilice un frigorífico que haya sufrido daños. Consulte con el servicio de atención al cliente en caso de duda.
- La seguridad eléctrica de su frigorífico sólo estará garantizada si el sistema de toma de tierra de su domicilio se ajusta a los estándares.
- Desde el punto de vista de la seguridad eléctrica, es peligroso exponer el aparato a la lluvia, la nieve o el viento.
- Póngase en contacto con el servicio técnico autorizado en caso de que el cable de alimentación principal se dañe, para evitar cualquier peligro.
- Nunca enchufe el frigorífico en la toma de corriente durante su instalación. Existe peligro de lesiones graves e incluso de muerte.
- Este frigorífico está únicamente diseñado para almacenar alimentos. No debe utilizarse para ningún otro propósito.
- La etiqueta que contiene los datos técnicos del frigorífico se encuentra en la parte interior izquierda del mismo.
- Jamás conecte el frigorífico a sistemas de ahorro de electricidad, ya que podría dañarlo.
- Si el frigorífico está equipado con una luz azul, no la mire a través de dispositivos ópticos.
- En los frigoríficos de control manual, si se produce un corte del fluido eléctrico espere al menos 5 minutos antes de volver a ponerlo en marcha.
- Cuando entregue este aparato a un nuevo propietario, asegúrese de entregar también este manual de instrucciones.
- Tenga cuidado de no dañar el cable de alimentación al transportar el frigorífico. Doblar el cable podría causar un incendio. Nunca deposite objetos pesados encima del cable de alimentación. No toque el enchufe con las manos mojadas para conectar el aparato.
- No enchufe el frigorífico si el enchufe no encaja con firmeza en la toma de corriente de la pared.
- Por razones de seguridad, no pulverice agua directamente en la partes interiores o exteriores de este aparato.
- No rocíe cerca del frigorífico sustancias que contengan gases inflamables tales como gas propano para evitar riesgos de incendio y explosiones.
- Nunca coloque recipientes con agua sobre el frigorífico, ya que podría provocar una descarga eléctrica o un incendio.
- No deposite cantidades excesivas de alimentos en el frigorífico. Si lo hace, al abrir la puerta del frigorífico los alimentos podrían caerse y provocar lesiones personales o dañar el frigorífico. Nunca coloque objetos sobre el frigorífico, ya que podrían caer al abrir o cerrar la puerta.
- No guarde en el frigorífico productos que necesiten un control preciso de la temperatura tales como vacunas, medicamentos sensibles al calor, materiales científicos, etc.
- Desenchufe el frigorífico si no lo va a utilizar durante un periodo prolongado de tiempo. Un problema en el cable de alimentación podría causar un incendio.
- Limpie regularmente la punta del enchufe, ya que de lo contrario puede provocar un incendio.
- Limpie regularmente la punta del enchufe con un paño seco; de lo contrario podría provocarse un incendio.
- El frigorífico podría moverse si los pies no están adecuadamente asentados en el suelo. Fijar adecuadamente los pies del frigorífico en el suelo puede ayudar a evitar que se mueva.
- Cuando transporte el frigorífico, no lo aferre del asa de la puerta. De lo contrario, podría romperla.
- Cuando tenga que colocar el frigorífico cerca de otro frigorífico o congelador, deberá dejar un espacio entre ambos aparatos de 8 cm como mínimo. De lo contrario, podría formarse humedad en las paredes adyacentes.

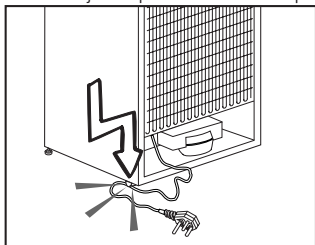

Productos equipados con dispensador de agua:

La presión de la red de suministro de agua debe ser de un mínimo de 1 bar. La presión de la red de suministro de agua debe ser de 8 bares como máximo.

- Use agua potable únicamente.

Seguridad infantil

- Si la puerta tiene cerradura, mantenga la llave fuera del alcance de los niños.
- Vigile a los niños para evitar que manipulen el aparato.

Advertencia sobre la seguridad de la salud

Si el sistema de refrigeración de su aparato contiene R600a:

Este gas es inflamable. Por lo tanto, procure no dañar el sistema de enfriamiento ni sus conductos durante el uso o el transporte del aparato. En caso de daños, mantenga el aparato alejado de fuentes potenciales de ignición que puedan provocar que éste sufra un incendio, y ventile la estancia en la que se encuentre el aparato.

Ignore esta advertencia si el sistema de refrigeración de su aparato contiene R134a.

El tipo de gas utilizado en el aparato se indica en la placa de datos ubicada en la pared interior izquierda del frigorífico.

Jamás arroje el aparato al fuego.

Consejos para el ahorro de energía

- No deje las puertas del frigorífico abiertas durante periodos largos de tiempo.
- No introduzca alimentos o bebidas calientes en el frigorífico.
- No sobrecargue el frigorífico, ya que entorpecería la circulación del aire en su interior.
- No instale el frigorífico de forma que quede expuesto a la luz solar directa o cerca de aparatos que irradian calor tales como hornos, lavavajillas o radiadores.
- Procure depositar los alimentos en recipientes cerrados.
- Productos equipados con compartimento congelador: puede disponer del máximo volumen para el depósito de alimentos retirando el estante o el cajón del congelador. El consumo energético que se indica para su frigorífico se ha calculado retirando el estante o el cajón del congelador y en condiciones de máxima carga. No existe ningún riesgo en la utilización de un estante o cajón según las formas o tamaños de los alimentos que se van a congelar.
- Descongele los alimentos congelados en el compartimento frigorífico; ahorrará energía y preservará la calidad de los alimentos.

3 Instalación

i Recuerde que el fabricante declina toda responsabilidad en caso de incumplimiento de las instrucciones de este manual.

Cuestiones a considerar a la hora de transportar el frigorífico

1. El frigorífico debe estar vacío y limpio antes de proceder a su transporte.
2. Los estantes, accesorios, el cajón de frutas y verduras, etc., deben sujetarse con cinta adhesiva antes de embalar el frigorífico para evitar que se muevan.
3. Encinte el frigorífico una vez embalado con cinta gruesa y fíjelo con cuerdas resistentes. Siga las reglas de transporte que encontrará impresas en el propio embalaje.

i Recuerde siempre...

El reciclaje de materiales es un asunto de vital importancia para la naturaleza y para los recursos del país.

Si desea contribuir al reciclaje de los materiales de embalaje, solicite más información a los responsables medioambientales de su zona o a las autoridades locales.

Antes de usar el frigorífico

Antes de empezar a usar el frigorífico, verifique lo siguiente:

1. El interior del frigorífico está seco y el aire puede circular con libertad por su parte posterior.
2. Coloque las dos cuñas plásticas en la cubierta de ventilación trasera, como se muestra en la figura siguiente. Para ello, retire los tornillos de la cubierta y utilice los tornillos que encontrará en el envoltorio de las cuñas.
Las cuñas de plástico proporcionarán la distancia requerida entre su frigorífico y la pared para una correcta circulación del aire.

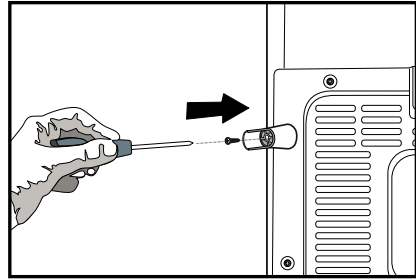
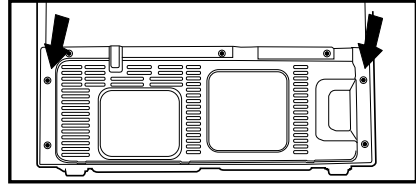

3. Limpie el interior del frigorífico de la forma recomendada en la sección "Mantenimiento y Limpieza".
4. Enchufe el frigorífico a la toma de corriente. Cuando se abre la puerta, la correspondiente luz interior se enciende.
5. Se oye un ruido cada vez que el compresor se pone en funcionamiento. El líquido y los gases contenidos en el sistema de refrigeración pueden también generar ruidos, incluso aunque el compresor no esté funcionando, lo cual es normal.
6. Es posible que las aristas delanteras del aparato se noten calientes al tacto, cosa que es perfectamente normal. Estas zonas deben permanecer calientes para evitar la condensación.

Conexiones eléctricas

Conecte el frigorífico a una toma de corriente provista de conexión a tierra y protegida por un fusible de la capacidad adecuada.

Importante:

- ⚠** La conexión debe cumplir con las normativas nacionales.
- ⚠** El enchufe de alimentación debe quedar fácilmente accesible tras la instalación.
- ⚠** La tensión y la protección de fusible permitida se indican en la sección "Especificaciones técnicas".

- ⚠ La tensión especificada debe corresponder a la tensión de la red eléctrica.
- ⚠ No utilice alargaderas o bases de enchufe para conectar el aparato.
- ⚠ Todo cable de alimentación dañado debe ser reemplazado por un electricista cualificado.
- ⚠ No ponga en funcionamiento el aparato hasta que haya sido reparado, ya que existe peligro de cortocircuito.

Eliminación del embalaje

- ⚠ Los materiales de embalaje pueden ser peligrosos para los niños. Manténgalos fuera de su alcance o deshágase de ellos clasificándolos según las instrucciones para la eliminación de residuos. No los tire junto con los residuos domésticos.

El embalaje del frigorífico se ha fabricado con materiales reciclables.

Eliminación de su viejo frigorífico

Deshágase de su viejo frigorífico de manera respetuosa con el medio ambiente.

- ⚠ Para más información, consulte a su distribuidor autorizado o al centro de recogida de residuos de su municipio.
- ⚠ Antes de proceder a la eliminación del frigorífico, corte el enchufe y, si las puertas tuvieran cierres, inutilícelos para evitar que los niños corran cualquier tipo de peligro.

Colocación e instalación

- ⚠ Precaución: Nunca enchufe el frigorífico en la toma de corriente durante su instalación. Existe peligro de lesiones graves e incluso de muerte.

- ⚠ Si la puerta de entrada a la estancia donde va a instalar el frigorífico no es lo suficientemente ancha para permitir su paso, solicite al servicio técnico que retire las puertas del frigorífico y lo pase de lado a través de la puerta.

1. Instale el frigorífico en un lugar en el que pueda utilizarse con comodidad.
2. Mantenga el frigorífico alejado de fuentes de calor y lugares húmedos y evite su exposición directa a la luz solar.
3. Para que el frigorífico funcione con la máxima eficacia, debe instalarse en una zona que disponga de una ventilación adecuada. Si el frigorífico va a instalarse en un hueco de la pared, debe dejarse un mínimo de 5 cm de separación con el techo y de 5 cm con las paredes.

Si el suelo está cubierto con una alfombra, deberá elevar el frigorífico 2,5 cm del suelo.

4. Coloque el frigorífico sobre una superficie lisa para evitar sacudidas.
5. No instale el frigorífico en estancias cuya temperatura ambiente sea inferior a 10 °C.

Ajuste del equilibrio

- ⚠** Si su frigorífico no está equilibrado:
- ⚠** En primer lugar, desenchufe el frigorífico. El frigorífico debe estar desenchufado antes de llevar a cabo el ajuste del equilibrio, ya que de lo contrario existe riesgo de descargas eléctricas.

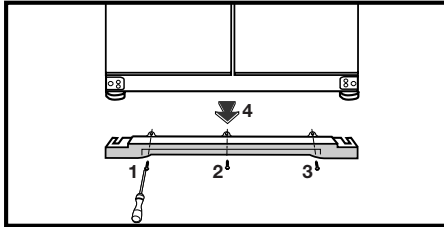

1. Retire la cubierta de ventilación aflojando sus tornillos, tal como se muestra en la ilustración que encontrará antes del procedimiento. Puede equilibrar el frigorífico girando los pies delanteros tal como se muestra en la ilustración. La esquina correspondiente al pie que está manipulando descenderá al girar el pie en la dirección de la flecha negra y se elevará al girarlo en la dirección opuesta. Le será más fácil realizar esta operación si le pide a alguien que levante ligeramente el frigorífico.

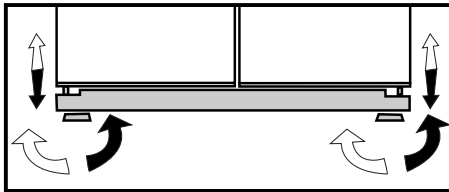

2. Una vez equilibrado el frigorífico, vuelva a colocar la cubierta de ventilación y apriete los tornillos.
3. Retire los tornillos que sujetan la cubierta inferior de ventilación mediante un destornillador de estrella.

Ajuste de la separación entre la puerta superior

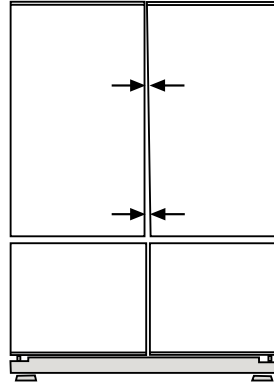

- i** Se puede ajustar la separación entre las puertas de la manera mostrada en las ilustraciones.

Vacíe las estanterías de las puertas antes de ajustar la altura de las puertas.

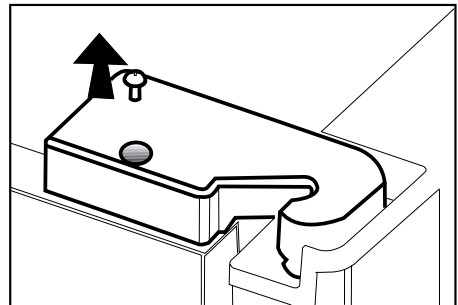

- i** Con la ayuda de un destornillador, retire el tornillo de la tapa de la bisagra superior de la puerta que desea ajustar.

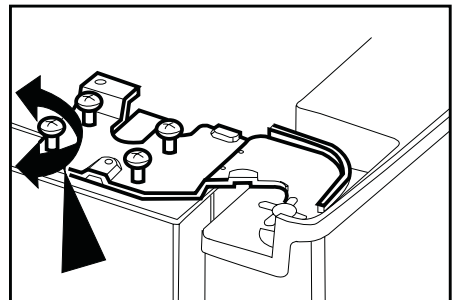

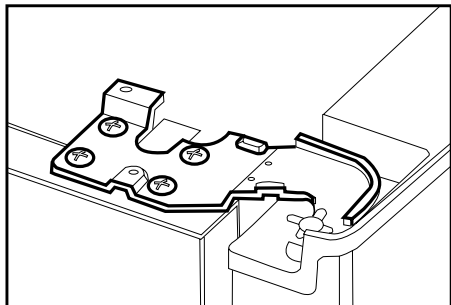

i Ajuste la puerta según desee aflojando los tornillos.

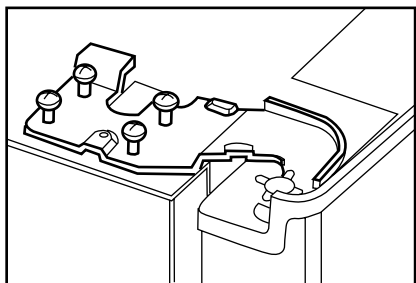

i Fije la puerta que ha ajustado apretando los tornillos sin cambiar la posición de la puerta.

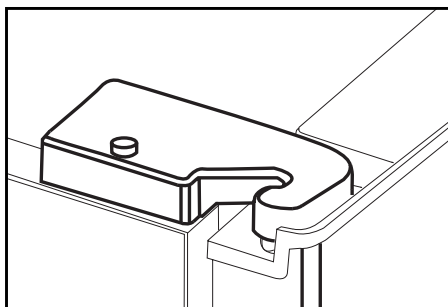

i Vuelva a colocar la tapa de la bisagra y fjela con el tornillo.

Instalación del filtro de agua (en algunos modelos)

Se pueden conectar al refrigerador dos tipos de fuentes de suministro de agua: la red de suministro de agua fría de su hogar y un depósito.

Requisitos de instalación

En este último caso será preciso utilizar una bomba para el suministro de agua.

Compruebe que las siguientes piezas se le hayan suministrado junto con el frigorífico.

1. Pieza para la conexión de la tubería de agua a la parte posterior del aparato. (Si no ajusta, solicítela al servicio técnico más cercano.)
2. 2 abrazaderas de tubería (en caso de que se necesiten para fijar la tubería del agua)

Nota: Puesto que las siguientes piezas no son necesarias para el uso con un depósito, es posible que se encuentren entre las piezas suministradas junto con el producto adquirido.

3. Tubería de agua de 5 metros y 1/4 de pulgada de diámetro
4. Válvula para red de agua fría con filtro de cedazo (adaptador de grifo)
5. Filtro de agua, o filtro externo, que debe fijarse en el soporte del interior del compartimento refrigerador.

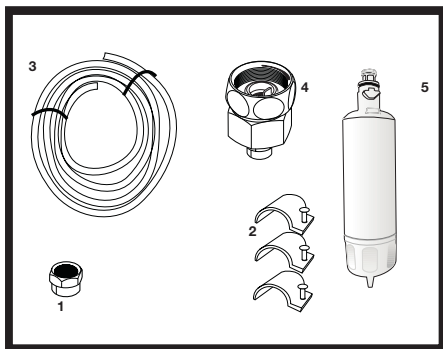

Determine en primer lugar el punto de colocación del filtro externo. (Se aplica al filtro que se va a utilizar fuera del frigorífico.) A continuación, determine la distancia entre el filtro y el frigorífico y las de manguera necesarias desde el filtro hasta la entrada de agua del frigorífico.

El filtro de agua se colocará en posición vertical, como se muestra en la figura. Es importante la correcta colocación del filtro en los puntos de entrada y salida de agua.

Tras colocar el filtro, no utilice los 3-4 primeros vasos de agua.

Conexión de la tubería de agua al frigorífico

1. Una vez colocada la pieza de conexión en la tubería de agua, inserte la tubería en la válvula de admisión del frigorífico ejerciendo presión hacia abajo con firmeza.

2. Fije la pieza de conexión tal como se muestra en la figura de al lado, apretándola a mano contra la válvula de admisión del frigorífico.

(a- Tubería de agua, b- Pieza de conexión, c-Válvula)

i Importante: No debería ser necesario apretar la pieza de conexión con una herramienta para lograr un acople hermético. En caso de observar pérdidas, apriete la pieza de conexión mediante una llave inglesa o unos alicates.

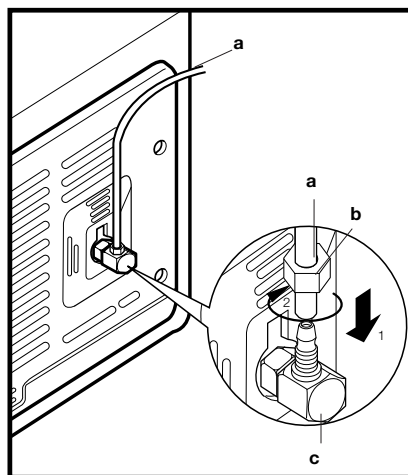

Conexión de la manguera de agua al depósito (en algunos modelos)

Para que el frigorífico reciba el suministro de agua de un depósito será necesario disponer de una bomba. Siga las instrucciones que encontrará a continuación tras conectar al frigorífico un extremo de la tubería de agua que sale de la bomba de la forma que se muestra en la página anterior.

1. Finalice la conexión insertando el otro extremo de la tubería de agua en la toma de agua de la bomba, tal y como se muestra en la figura.

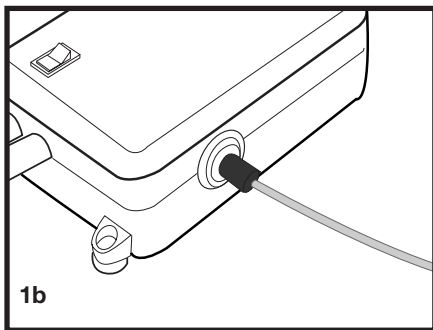
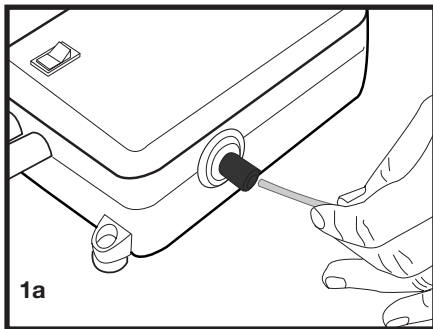

2. Inserte la manguera procedente de la bomba en el depósito tal y como se muestra en la figura.
3. Una vez realizada la conexión, enchufe y ponga en marcha la bomba.

Espere 2 o 3 minutos a que la bomba alcance su punto de funcionamiento óptimo.

- i** También puede consultar el manual de la bomba para realizar la conexión para el suministro de agua.
- i** Si el suministro de agua se realiza desde un depósito, no hay necesidad de utilizar filtro de agua.
- i** Si el suministro de agua se realiza desde un depósito, deberá utilizar una bomba.

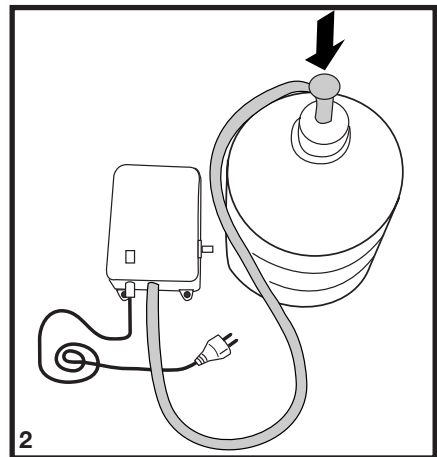

Conexión de la tubería de agua a la red de suministro de agua fría (en algunos modelos)

Si desea utilizar el frigorífico conectándolo a la red de suministro de agua fría,

deberá conectar un racor de válvula estándar de 1/2" a la red de suministro de agua fría de su hogar. En caso de que esta válvula no esté presente o bien si tiene alguna duda al respecto, consulte a un fontanero cualificado.

1. Separe la pieza de conexión del adaptador de grifo. (Figura A)
2. Acople el adaptador de grifo al racor de válvula de 1/2" de la manera mostrada en la figura. (Figura B)
3. Una vez haya insertado la tubería de agua en la pieza de conexión, coloque la tubería en el adaptador de grifo e inserte éste en el grifo tal como se muestra en la figura. (Figura C)
4. Apriete la pieza de conexión con la mano. En caso de observar pérdidas apriete la pieza de conexión mediante una llave inglesa o unos alicates.

⚠ Precaución: Fije la tubería de agua en puntos adecuados por medio de las abrazaderas suministradas para evitar daños, desplazamientos o una desconexión accidental.

⚠ Precaución: Una vez abierta la válvula del agua, asegúrese de que no haya ninguna pérdida en ninguno de los dos puntos de conexión de la tubería de agua. En caso de pérdidas, cierre la válvula inmediatamente y apriete las juntas de nuevo mediante una llave inglesa o unos alicates.

⚠ Precaución: Asegúrese de que el racor de válvula estándar de 1/2" para la conexión a la red de suministro de agua fría esté disponible y completamente cerrado.

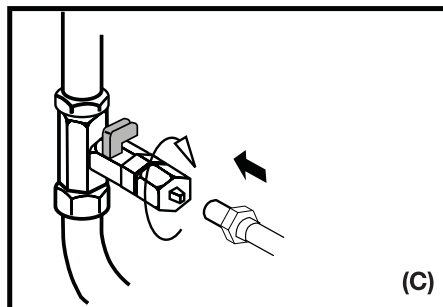
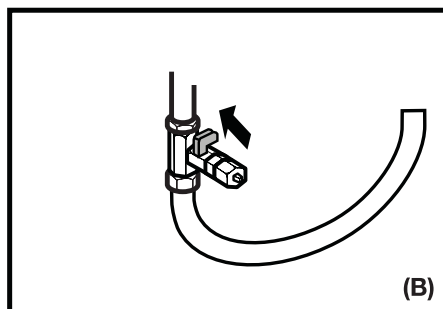
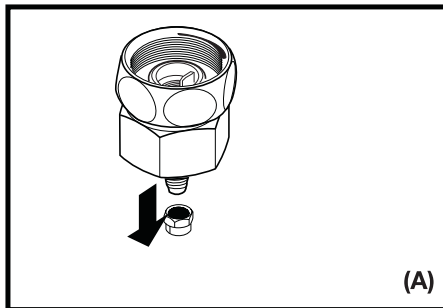

Para la instalación del filtro de agua siga las siguientes instrucciones y consulte las correspondientes ilustraciones:

1. Pulse el botón de cancelación de hielo en la pantalla.

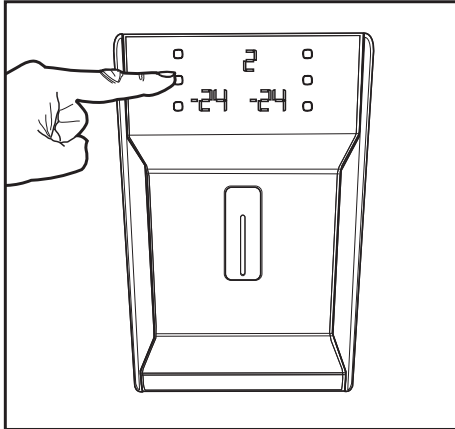

2. Retire la cubierta del filtro del compartimento frigorífico tirando de ella hacia delante.

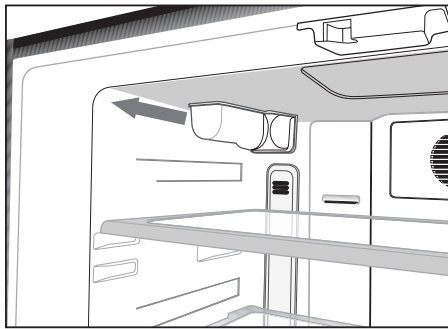

3. Retire la cubierta de derivación del filtro de agua girándola hacia abajo.

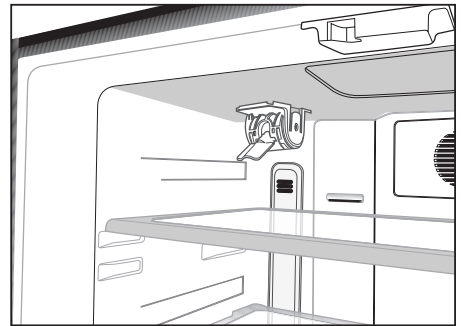
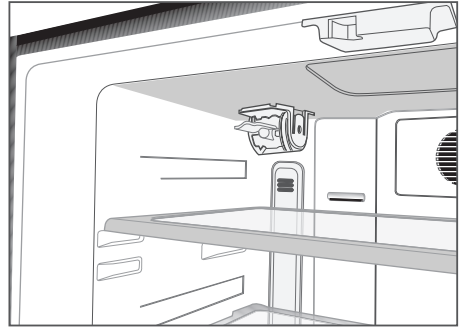

⚠ Precaución: Asegúrese de que el modo de cancelación de hielo esté activado antes de retirar la cubierta de derivación.

Nota: Es normal que tras retirar la cubierta se produzca un ligero goteo.

4. Retire la tapa situada en la parte superior del filtro de agua para colocarla de la forma se muestra en la figura y gírela hacia arriba para fijarla.
5. Pulse de nuevo el botón de cancelación de hielo en la pantalla para salir de este modo.

El filtro de agua debe sustituirse cada 6 meses.

Si desea que se calcule automáticamente el tiempo del cambi del filtro y recibir un aviso al final de ese periodo de tiempo, lea la sección "Cálculo automático del tiempo de cambio del filtro".

El filtro de agua debe retirarse tal como se muestra en la ilustración tanto cuando vaya a sustituirse como cuando no vaya a utilizarse más (en este caso deberá volver a colocarse la cubierta de derivación). Debe asegurarse de que el modo de cancelación de hielo está activado antes de retirar el filtro.

⚠ Precaución: El filtro de agua sirve para eliminar algunas partículas extrañas del agua. No purifica el agua de microorganismos.

⚠ Precaución: El botón de cancelación de hielo debe estar siempre pulsado durante la operación de sustitución del filtro de agua o la instalación de la cubierta de derivación.

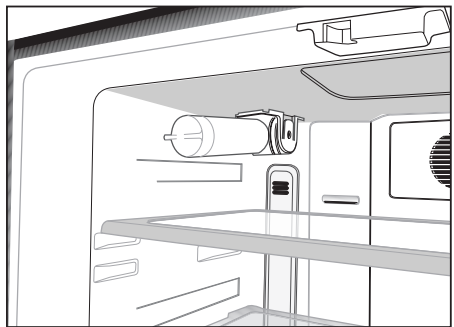
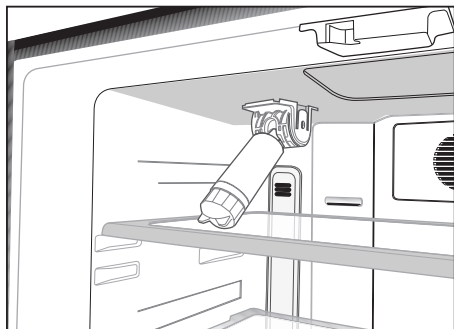

Antes del primer uso del dispensador de agua

i La presión del suministro de agua no debe ser inferior a 1 bar.

i La presión del suministro de agua no debe ser superior a 8 bar.

i En caso de que la presión del suministro de agua caiga por debajo de 1 bar o si el agua procederá de un depósito, deberán utilizarse bombas.

i El sistema de agua del frigorífico debe conectarse al conducto del agua fría. No debe conectarse al conducto del agua caliente.

i Es posible que el dispensador no suministre agua al utilizar por primera vez el frigorífico. Esto se debe al sistema de aire. Para descargar aire del sistema, pulse la palanca del dispensador en periodos de 1 minuto hasta que salga agua por el dispensador. Al principio puede que el flujo de agua sea irregular. Este flujo irregular desaparecerá una vez se haya extraído el aire presente en el sistema.

i En la fase inicial de puesta en marcha del frigorífico, deben transcurrir al menos 12 horas para poder obtener agua fría.

i La presión de la red de suministro de agua debe estar entre 1 y 8 bar para que el dispensador de agua/hielo funcione con normalidad. Para comprobar este extremo, vea si puede llenar un vaso de agua (100 cc) en 10 segundos.

i Los primeros diez vasos de agua no deben beberse.

i No consuma los (aproximadamente) primeros 30 cubitos suministrados por el dispensador.

i Utilice siempre un filtro de agua si el suministro no procede de un depósito.

4 Preparación

- i** El frigorífico debe instalarse dejando una separación no inferior a 30 cm respecto a fuentes de calor tales como quemadores, hornos, calefacciones o estufas y no inferior a 5 cm con respecto a hornos eléctricos, evitando asimismo su exposición directa a la luz solar.
- i** La temperatura ambiente de la estancia donde instale el frigorífico no debe ser inferior a 10 °C. A temperaturas inferiores, el frigorífico puede ver reducida su eficacia.
- i** Asegúrese de limpiar meticulosamente el interior del frigorífico.
- i** En caso de que vaya a instalar dos frigoríficos uno al lado del otro, debe dejar una separación no inferior a 2 cm entre ellos.
- i** Al utilizar el frigorífico por primera vez, siga las siguientes instrucciones referentes a las primeras seis horas.
 - No abra con frecuencia al puerta.
 - No deposite alimentos en el interior.
 - No desenchufe el frigorífico. En caso de corte del suministro eléctrico ajeno a su voluntad, consulte las advertencias de la sección "Sugerencias para la solución de problemas".
- i** Guarde el embalaje original para futuros traslados.

5 Uso del frigorífico

Panel indicador

Este panel indicador de control táctil le permite ajustar la temperatura sin necesidad de abrir la puerta del frigorífico. Basta con que pulse el botón pertinente.

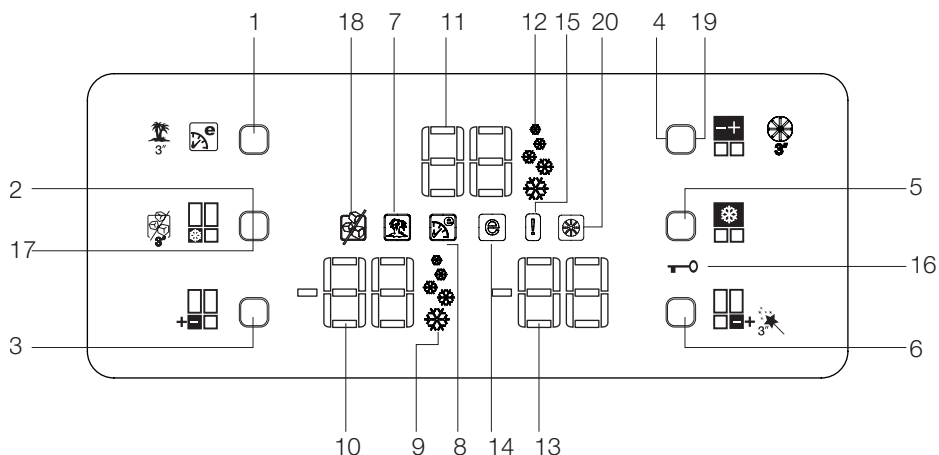

- | | |
|--|--|
| 1. Botón Eco-Extra/Vacaciones | 11. Indicador de temperatura del compartimento frigorífico |
| 2. Botón de congelación rápida | 12. Indicador de la función de enfriamiento rápido |
| 3. Botón de ajuste de la temperatura del compartimento congelador | 13. Indicador de temperatura del compartimento multizona |
| 4. Botón de ajuste de la temperatura del compartimento frigorífico | 14. Indicador del modo ahorro |
| 5. Botón de enfriamiento rápido | 15. Indicador de error |
| 6. Botón de ajuste de la temperatura del compartimento multizona | 16. Indicador de bloqueo de teclas |
| 7. Indicador de la función de vacaciones | 17. Botón de cancelación de la formación de hielo |
| 8. Indicador de la función Eco-Extra | 18. Indicador de cancelación de la formación de hielo |
| 9. Indicador de la función de congelación rápida | 19. Botón de aviso de cancelación de cambio de filtro |
| 10. Indicador de temperatura del compartimento congelador | 20. Indicador de aviso de cambio de filtro |

1. Botón Eco Extra/Vacaciones

Pulse brevemente este botón para activar la función Eco Extra. Mantenga pulsado el botón durante 3 segundos para activar la función de vacaciones. Pulse de nuevo este botón para desactivar la función seleccionada.

2. Botón de congelación rápida

Pulse brevemente este botón para activar la función de congelación rápida. Pulse de nuevo este botón para desactivar la función seleccionada.

3. Botón de ajuste de la temperatura del compartimento congelador

Pulse este botón para ajustar la temperatura del compartimento congelador a -18, -20, -22, -24, nuevamente -18 °C, etc. Pulse este botón para ajustar la temperatura que desee para el compartimento congelador.

4. Botón de ajuste de la temperatura del compartimento frigorífico

Pulse este botón para ajustar la temperatura del compartimento frigorífico a 8, 6, 4, 2, nuevamente 8 °C, etc. Pulse este botón para ajustar la temperatura que desee para el compartimento frigorífico.

5. Botón de enfriamiento rápido

Pulse brevemente este botón para activar la función de enfriamiento rápido. Pulse de nuevo este botón para desactivar la función seleccionada.

6. Botón de ajuste de la temperatura del compartimento multizona

Puede configurar el compartimento multizona como compartimento de enfriamiento o de congelación. Mantenga pulsado este botón durante 3 segundos para configurar el compartimento multizona como compartimento de enfriamiento o de congelación. Este compartimento viene configurado de fábrica como compartimento de congelación.

Si configura el compartimento multizona como compartimento de congelación, la temperatura del compartimento irá cambiando siguiendo el ciclo -18, -20, -22, -24, -18 °C etc. cada vez que pulse el botón. Si configura el compartimento multizona como compartimento frigorífico, la temperatura del compartimento irá cambiando siguiendo el ciclo 10, 8, 6, 4, 2, 0, -6 °C etc. cada vez que pulse el botón.

7. Indicador de la función de vacaciones

Indica que la función de vacaciones está activa. Cuando esta función está activa, el indicador del compartimento frigorífico muestra "- -" y el compartimento frigorífico no enfriará. El resto de compartimentos se atenderán a la temperatura ajustada para ellos.

Pulse de nuevo este botón para desactivar la función.

8. Indicador de la función Eco Extra

Indica que la función Eco-Extra está activa. Cuando esta función está activa, su frigorífico detectará automáticamente los periodos de menor uso y realizará en ellos un enfriamiento energéticamente eficiente. El indicador del modo ahorro estará activo mientras la función de enfriamiento energéticamente eficiente esté activa.

Pulse de nuevo este botón para desactivar la función.

9. Indicador de la función de congelación rápida

Indica que la función de congelación rápida está activa. Use esta función cuando deposite alimentos frescos en el compartimento congelador o bien cuando necesite hielo. Cuando esta función esté activa, su frigorífico funcionará ininterrumpidamente durante un período determinado de tiempo.

Pulse de nuevo este botón para desactivar la función.

10. Indicador de temperatura del compartimento congelador

Indica la temperatura ajustada para el compartimento congelador.

11. Indicador de temperatura del compartimento frigorífico

Indica la temperatura ajustada para el compartimento frigorífico.

12. Indicador de la función de enfriamiento rápido

Indica que la función de enfriamiento rápido está activa. Use esta función cuando deposite alimentos frescos en el compartimento frigorífico o bien cuando precise enfriar sus alimentos con rapidez. Cuando esta función esté activa, su frigorífico funcionará ininterrumpidamente durante 2 horas.

Pulse de nuevo este botón para desactivar la función.

13. Indicador de temperatura del compartimento multizona

Indica la temperatura ajustada para el compartimento de almacenamiento multizona.

14. Indicador del modo ahorro

Indica que el frigorífico está funcionando en modo de eficiencia energética. Temperatura del compartimento congelador

Este indicador estará activo si la función se fija en -18 °C o bien se está realizando un proceso de enfriamiento energéticamente eficiente mediante la función Eco-Extra.

15. Indicador de error

Este indicador se activará si su frigorífico no enfría adecuadamente o si hay un fallo en el sensor. Cuando este indicador esté encendido, el indicador de la temperatura del compartimento congelador mostrará "E" y el indicador de temperatura del compartimento frigorífico mostrará números, por ejemplo "1,2,3...". Estos números proporcionan al personal de mantenimiento información acerca del error.

16. Indicador de bloqueo de teclas

Use esta función si no quiere que la temperatura del frigorífico varíe. Pulse simultáneamente y durante 3 segundos los botones de enfriamiento rápido y de ajuste de la temperatura del compartimento Flexi Zona para activar la función.

Pulse de nuevo los mismos botones para desactivar la función.

17. Botón de cancelación de la formación de hielo

Pulse el botón de cancelación durante 3 segundos para detener la formación de hielo. Cuando se selecciona la cancelación de hielo, no se envía agua a la cubitera. A pesar de ello, puede quedar hielo en la cubitera. Pulse el botón de cancelación de hielo durante 3 segundos para reiniciar la formación de hielo.

18. Indicador de cancelación de hielo

Si no desea obtener hielo del frigorífico, debe utilizar esta función. Puede utilizar esta función pulsando el botón de cancelación de hielo durante 3 segundos.

19. Botón de aviso de cancelación de cambio de filtro

El filtro de su frigorífico debe cambiarse cada 6 meses. Si sigue las instrucciones de la página 22, su frigorífico calcula este periodo automáticamente y el indicador de advertencia de cambio de filtro se ilumina una vez agotado el tiempo de uso del filtro. Mantenga pulsado el botón de aviso de cancelación de cambio de filtro durante 3 segundos para permitir al frigorífico calcular automáticamente el nuevo periodo de cambio de filtro una vez sustituido éste.

20. Indicador de aviso de cancelación cambio de filtro

Cuando ha finalizado el tiempo de utilización del filtro, comienza a iluminarse el indicador de aviso de cambio de filtro.

Alarma de puerta abierta:

Si deja abierta la puerta del compartimento del frigorífico o el compartimento Flexi Zona durante un mínimo de un minuto, se activará la alarma acústica de puerta abierta. Pulse cualquier botón del indicador o bien cierre la puerta abierta para desactivar la alarma.

Cómo hacer que el tiempo de uso del filtro se calcule automáticamente

(Para aparatos conectados a la red de suministro de agua y dotados de filtro)

1- Tras enchufar el frigorífico, pulse los botones A y B a la vez para activar el bloqueo de las teclas.

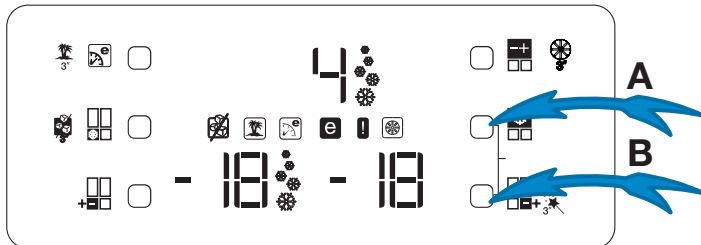

2- A continuación, pulse los botones Eco-Extra (1), Ajuste de temperatura del compartimento frigorífico (4), Enfriamiento rápido (5) y Ajuste de temperatura del compartimento congelador (3) consecutivamente.

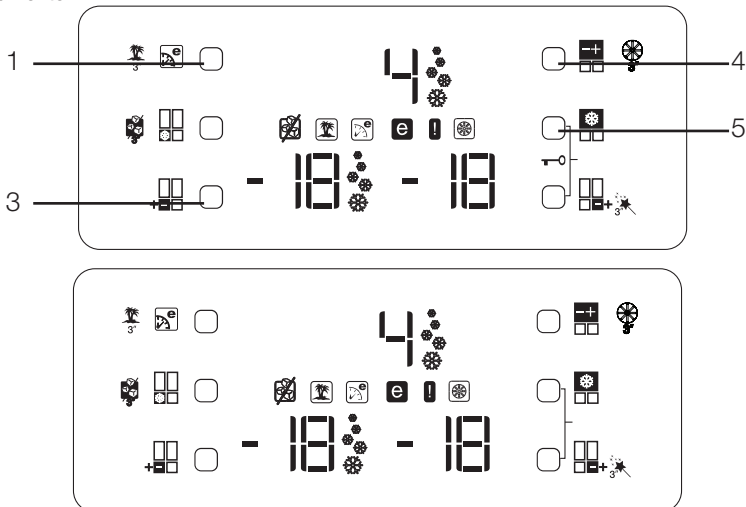

Si se pulsa la secuencia de botones en el orden correcto, el símbolo del bloqueo de teclas se apagará, sonará una señal acústica durante unos instantes y el indicador luminoso de aviso de cambio de filtro se iluminará. Pulse el botón de aviso de cancelación de cambio de filtro (el elemento núm. 19 en las descripciones de la pantalla) una vez haya sustituido el filtro para que el tiempo de uso del filtro se calcule automáticamente.

NOTA :

1. Si el tiempo de uso del filtro se calcula automáticamente, el indicador luminoso de cambio del filtro se quedará iluminado de forma permanente en el plazo de unos segundos tras enchufar el aparato.

2. El cálculo automático del tiempo de uso del filtro no viene activo de fábrica. Debe activarse en los aparatos provistos de filtro.

3. Repita el mismo procedimiento si desea desactivar el cálculo automático del tiempo de uso del filtro en un aparato que tenga activado dicho cálculo.

Huevera

Puede instalar la huevera en la puerta o el estante que desee.

Nunca deposite la huevera en el compartimento congelador

Estantes deslizantes

Los estantes deslizantes se abren y cierran elevando ligeramente el frente y tirando hacia delante y hacia atrás. Cuando se tira de ellos, tienen un tope que le permite alcanzar los alimentos situados en la parte trasera del estante; vuelva a tirar del estante tras elevarlo ligeramente hasta el segundo tope para moverlo de nuevo.

Sujete el estante con fuerza en su parte inferior para evitar que se caiga. El estante se coloca en los rieles de los laterales del cuerpo del frigorífico poniéndolo en un nivel inferior o superior.

Empuje el estante hasta que asiente completamente.

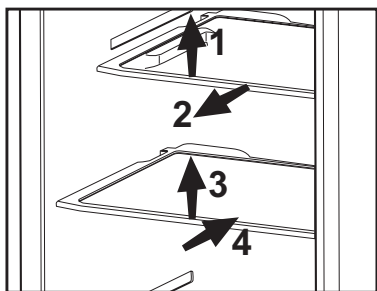

Cajón de frutas y verduras

El cajón de frutas y verduras de su frigorífico está especialmente diseñado para mantener la frescura de sus vegetales sin que pierdan su humedad natural. Con este fin, alrededor del cajón de frutas y verduras circula aire frío. Antes de retirar los cajones de frutas y verduras, retire los estantes de las puertas que estén a la altura de dichos cajones. Puede retirar los cajones de frutas y verduras tal y como se muestra en la ilustración.

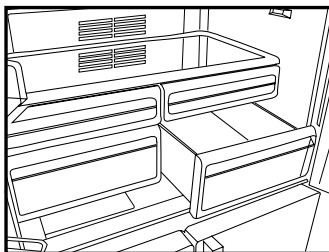

Compartimento de enfriamiento

Los compartimentos de enfriamiento preparan para la congelación los alimentos que van a congelarse. También puede usar estos compartimentos para almacenar alimentos a una temperatura unos grados por debajo de la temperatura del compartimento frigorífico.

Puede incrementar el volumen interior del frigorífico retirando cualquiera de los compartimentos de enfriamiento. Para ello, tire hacia sí del compartimento; éste se inclinará hacia el tope y se detendrá. Podrá extraer el compartimento levantándolo aproximadamente 1 cm y tirando de él hacia usted.

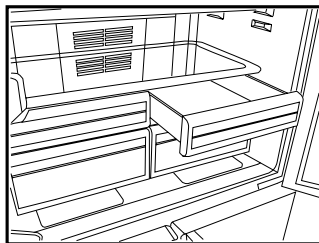

Sección central móvil

La sección central móvil tiene la función de evitar que el aire frío del interior de su frigorífico salga al exterior.

1- Las juntas de la puerta cuando, al cerrar puertas del compartimento frigorífico, crean un sello al hacer presión contra la superficie de la sección central móvil.

2- Otra razón por la cual su frigorífico dispone de una sección central móvil es que incrementa el volumen neto del compartimento frigorífico. Las secciones centrales móviles ocupan algo de espacio no utilizable del frigorífico.

3- La sección central móvil está cerrada cuando la puerta izquierda del compartimento frigorífico está cerrada.

4- No debe abrirse de forma manual, ya que se mueve por medio de la pieza de plástico presente en el cuerpo cuando la puerta está cerrada.

i La capacidad de convertirse en un compartimento frigorífico o congelador la proporciona un elemento de refrigeración de la sección cerrada (compartimento del compresor) ubicada detrás del frigorífico. Cuando este elemento está en funcionamiento, el sonido emitido es similar al tic-tac de un reloj analógico. Esto es perfectamente normal y no es ninguna anomalía.

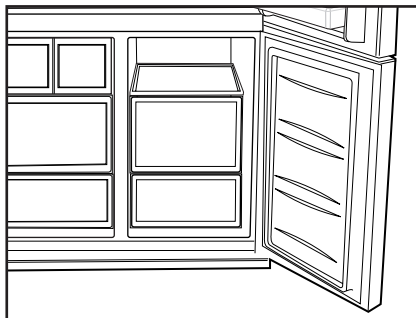

Compartimento de almacenamiento multizona

El compartimento de almacenamiento multizona de su frigorífico puede utilizarse en cualquiera de los modos ajustándolo a temperaturas de frigorífico (2/4/6/8 °C) o de congelador (-18/-20/-22/-24 °C). Puede mantener el compartimento en la temperatura deseada mediante el botón de ajuste de la temperatura del compartimento de almacenamiento multizona. La temperatura del compartimento de almacenamiento multizona puede fijarse a 0 y 10 grados por encima de la temperatura del compartimento frigorífico y a 6 grados por debajo de la temperatura del compartimento congelador. La temperatura de 0 °C es adecuada para almacenar durante más tiempo los productos de charcutería, mientras que la de -6 °C se utiliza para conservar las carnes durante un máximo de 2 semanas en un estado de fácil corte.

Luz azul

El efecto de la longitud de onda de la luz azul hace que los alimentos almacenados en el cajón de frutas y verduras prolonguen su proceso de fotosíntesis, conservando de esta manera su frescura e incrementando su contenido vitamínico.



Estantes deslizantes con ganchos traseros

Los estantes deslizantes con ganchos traseros pueden desplazarse hacia adelante y hacia atrás. Puede cambiar la altura de estos estantes extrayéndolos e instalándolos seguidamente otra posición superior o inferior. Levante ligeramente el estante y tire de él hacia usted para extraerlo.

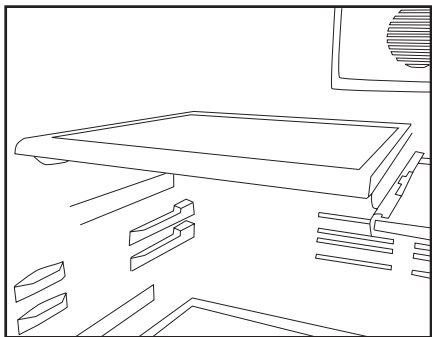

Sección de mantequillas y quesos

Puede almacenar alimentos tales como mantequilla, queso o margarina en esta sección, que dispone de tapa.

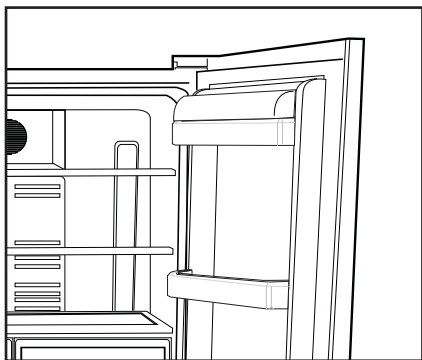

Uso de la fuente de agua

Avisos

Es normal que los primeros vasos de agua servidos por el dispensador estén calientes.

Si el dispensador no se ha utilizado con frecuencia, para obtener agua fría deberá extraerse primero cierta cantidad de agua de él.

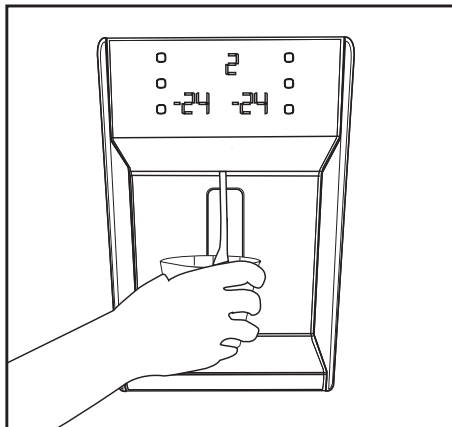

Bandeja de derramamiento

Las gotas de agua que se desprenden durante el uso del dispensador se recogen en la bandeja de derramamiento. Puede retirar la bandeja de derramamiento tirando de ella hacia usted o bien haciendo presión sobre su borde (en función del modelo). Puede retirar el agua con la ayuda de una esponja o un paño suave.

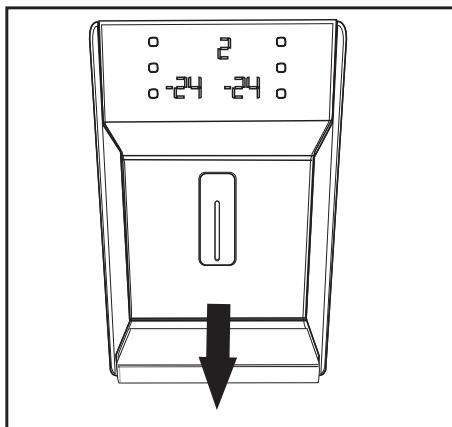

Minibar

La puerta del minibar le permite hacer un uso más cómodo de su frigorífico. Es posible acceder a la estantería de la puerta del frigorífico sin necesidad de abrir la puerta del frigorífico. De esta manera, podrá retirar del frigorífico los alimentos y bebidas que consuma con mayor frecuencia. Al no tener que abrir la puerta del frigorífico con frecuencia, el consumo energético del frigorífico se reducirá.

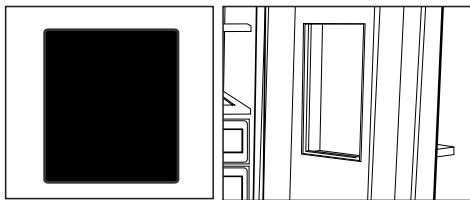

Para abrir la puerta del minibar, pulse con la mano sobre ella y tire hacia usted.



Cuando abra la puerta del minibar, puede utilizar su cara interna como mesa y depositar en ella durante unos momentos botellas y vasos, tal como se muestra en la figura.

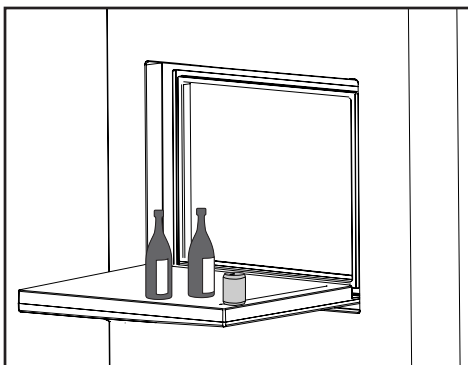

⚠ Precaución: No realice acciones que puedan suponer un exceso de presión sobre la puerta como sentarse, subirse o colgar de ella, ni tampoco deposite objetos pesados sobre ella, ya que podría dañarla o sufrir lesiones.

⚠ Precaución: Nunca utilice la puerta del minibar como tabla de corte. Evite dañar la puerta del minibar con objetos cortantes.

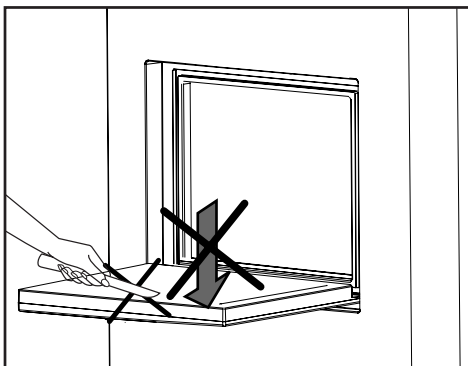

6 Conservación y

limpieza

- ⚠ No utilice nunca gasolina, benceno o sustancias similares para la limpieza.
- ⚠ Le recomendamos desenchufar el aparato antes de proceder a su limpieza.
- ℹ No utilice nunca para la limpieza instrumentos afilados o sustancias abrasivas, jabones, limpiadores domésticos, detergentes ni ceras abrillantadoras.
- ℹ Limpie el armario del frigorífico con agua tibia y séquelo con un paño.
- ℹ Para limpiar el interior, utilice un paño humedecido en un vaso grande de agua con una cucharadita de bicarbonato sódico disuelta y séquelo con un trapo.
- ⚠ Asegúrese de que no penetre agua en el alojamiento de la lámpara ni en otros elementos eléctricos.
- ⚠ Si no va a utilizar el frigorífico durante un periodo prolongado, desenchúfelo, retire todos los alimentos, límpielo y deje la puerta entreabierta.
- ℹ Compruebe regularmente los cierres herméticos de la puerta para asegurarse de que estén limpios y sin restos de alimentos.
- ⚠ Para extraer las bandejas de la puerta, retire todo su contenido y, a continuación, simplemente empuje la bandeja hacia arriba desde su base.

Protección de las superficies de plástico

- ℹ No deposite aceites líquidos o alimentos aceitosos en recipientes no cerrados ya que dañarán las superficies de plástico de su frigorífico. En caso de derrame de aceite sobre las superficies de plástico, limpie y enjuague con agua caliente la parte afectada de inmediato.

7 Sugerencias para la solución de problemas

Le rogamos compruebe la siguiente lista antes de llamar al servicio técnico. Puede ahorrarle tiempo y dinero. Esta lista incluye problemas frecuentes no achacables a defectos en materiales o manufactura. Es posible que algunas de las características mencionadas no estén presentes en su producto.

El frigorífico no funciona
<ul style="list-style-type: none">• ¿Está el frigorífico convenientemente enchufado? Inserte el enchufe en la toma de corriente.• ¿Están fundidos el fusible principal o el fusible del enchufe al cual ha conectado el frigorífico? Revise los fusibles.
Condensación en la pared lateral del compartimento frigorífico (MULTIZONA, CONTROL DE FRÍO y FLEXI ZONA).
<ul style="list-style-type: none">• Condiciones ambientales muy frías. Frecuente apertura y cierre de la puerta. Nivel alto de humedad ambiental. Almacenamiento de alimentos que contienen líquidos en recipientes abiertos. Dejar la puerta entreabierta. Ponga el termostato a una temperatura más baja.• Deje la puerta abierta durante menos tiempo o ábrala con menos frecuencia.• Cubra los alimentos almacenados en recipientes abiertos con un material adecuado.• Enjugue el agua condensada con un paño seco y compruebe si la condensación persiste.
El compresor no funciona
<ul style="list-style-type: none">• El dispositivo térmico protector del compresor saltará en caso de un corte súbito de energía o de idas y venidas de la corriente, ya que la presión del refrigerante en el sistema de enfriamiento aún no se ha estabilizado. Su frigorífico se pondrá en marcha transcurridos unos 6 minutos. Llame al servicio técnico si su frigorífico no se pone en marcha transcurrido ese periodo.• El frigorífico se encuentra en el ciclo de descongelación. Esto es normal en un frigorífico con descongelación automática. El ciclo de descongelación se produce de forma periódica.• El frigorífico no está enchufado. Asegúrese de que el enchufe esté bien colocado en la toma.• ¿Está la temperatura correctamente fijada?• Puede haberse cortado el suministro eléctrico.

El frigorífico está en funcionamiento con frecuencia o durante periodos prolongados.
<ul style="list-style-type: none"> • Puede que su nuevo frigorífico sea más grande que el que tenía anteriormente. Esto es perfectamente normal. Los frigoríficos de mayor tamaño funcionan durante más tiempo. • Puede que la temperatura ambiente de la estancia sea alta. Esto es perfectamente normal. • Es posible que haya enchufado el frigorífico o bien lo haya cargado de alimentos recientemente. Puede que el frigorífico tarde unas dos horas en enfriarse por completo. • Es posible que recientemente haya depositado grandes cantidades de alimentos en el frigorífico. Los alimentos calientes pueden ocasionar que el frigorífico trabaje durante más tiempo hasta alcanzar la temperatura de almacenamiento seguro. • Es posible que las puertas se hayan abierto con frecuencia o que se hayan dejado entreabiertas por un tiempo prolongado. El aire caliente que ha penetrado en el frigorífico hace que éste funcione durante más tiempo. Abra las puertas con menos frecuencia. • Es posible que la puerta del compartimento frigorífico o congelador se haya dejado entreabierta. Compruebe que las puertas estén bien cerradas. • El frigorífico está ajustado a una temperatura muy baja. Ajuste la temperatura del frigorífico a un valor más alto y espere a que se alcance dicha temperatura. • La junta de la puerta del compartimento frigorífico o congelador puede estar sucia, desgastada, rota o no asentada correctamente. Limpie o sustituya la junta. Una junta rota o dañada hace que el frigorífico funcione durante más tiempo con el fin de mantener la temperatura actual.
La temperatura del congelador es muy baja, mientras que la del frigorífico es correcta.
<ul style="list-style-type: none"> • La temperatura del congelador está ajustada a un valor muy bajo. Ajuste la temperatura del congelador a un valor más elevado y compruebe.
La temperatura del frigorífico es muy baja, mientras que la del congelador es correcta.
<ul style="list-style-type: none"> • La temperatura del compartimento frigorífico podría estar ajustada a un valor muy bajo. Ajuste la temperatura del frigorífico a un valor más elevado y compruebe.
Los alimentos depositados en los cajones del compartimento frigorífico se están congelando.
<ul style="list-style-type: none"> • La temperatura del compartimento frigorífico podría estar ajustada a un valor muy bajo. Ajuste la temperatura del frigorífico a un valor más elevado y compruebe.
La temperatura del congelador o el frigorífico es muy alta.
<ul style="list-style-type: none"> • La temperatura del compartimento frigorífico podría estar ajustada a un valor muy alto. El ajuste de la temperatura del frigorífico afecta a la temperatura del congelador. Cambie la temperatura del frigorífico o del congelador hasta que alcance un nivel suficiente. • Es posible que las puertas se hayan abierto con frecuencia o que se hayan dejado entreabiertas por un tiempo prolongado; ábralas con menor frecuencia. • Se ha podido dejar la puerta entreabierta; cierre la puerta completamente. • Es posible que recientemente haya depositado grandes cantidades de alimentos en el frigorífico. Espere hasta que el frigorífico o el congelador alcance la temperatura deseada. • Es posible que el frigorífico haya sido enchufado recientemente. Enfriar por completo el frigorífico lleva un tiempo.

El nivel de ruidos propios del funcionamiento se incrementa cuando el frigorífico está en marcha.
<ul style="list-style-type: none"> • El rendimiento del frigorífico puede cambiar en función de las variaciones en la temperatura ambiente. Esto es perfectamente normal, no es ninguna avería.
Vibraciones o ruidos.
<ul style="list-style-type: none"> • El suelo no está nivelado ni es firme. El frigorífico oscila al moverlo lentamente. Compruebe que el suelo esté nivelado y que sea capaz de soportar el peso del frigorífico. • El ruido puede deberse a los elementos guardados en el frigorífico. Retire los objetos colocados sobre el frigorífico.
Pueden oírse ruidos como si un líquido se derramara o se pulverizara.
<ul style="list-style-type: none"> • Los líquidos y gases fluyen en función de los principios de funcionamiento del frigorífico. Esto es perfectamente normal, no es ninguna avería.
Puede oírse un ruido parecido al viento.
<ul style="list-style-type: none"> • Se utilizan ventilador para enfriar el frigorífico. Esto es perfectamente normal, no es ninguna avería.
Condensación en las paredes interiores del frigorífico.
<ul style="list-style-type: none"> • El tiempo cálido y húmedo favorece la formación de hielo y la condensación. Esto es perfectamente normal, no es ninguna avería. • Pueden haberse dejado las puertas entreabiertas; asegúrese de cerrarlas completamente. • Es posible que las puertas se hayan abierto con frecuencia o que se hayan dejado entreabiertas por un tiempo prolongado; ábralas con menor frecuencia.
Hay humedad en el exterior del frigorífico o entre las puertas.
<ul style="list-style-type: none"> • Puede haber humedad en el aire; es algo bastante normal en lugares húmedos. Cuando el grado de humedad descienda, la condensación desaparecerá.
Mal olor en el interior del frigorífico.
<ul style="list-style-type: none"> • El interior del frigorífico debe limpiarse. Limpie el interior del frigorífico con una esponja empapada en agua caliente o agua con gas. • Es posible que el olor provenga de algún recipiente o envoltorio. Utilice otro recipiente o materiales para envolver de una marca diferente.
La puerta no cierra.
<ul style="list-style-type: none"> • Puede que los paquetes de alimentos depositados no dejen que las puertas se cierren. Recolecte los paquetes que estén obstruyendo la puerta. • El frigorífico no se ha colocado completamente vertical y podría oscilar cuando se mueve ligeramente. Ajuste los tornillos de elevación. • El suelo no está nivelado o no es firme. Compruebe que el suelo esté nivelado y que sea capaz de soportar el peso del frigorífico.
Los cajones están atascados.
<ul style="list-style-type: none"> • Es posible que algún alimento toque el techo del cajón. Cambie la distribución de los alimentos en el cajón.

Gelieve eerst deze gebruiksaanwijzing te lezen!

Beste klant,

We hopen dat uw product, dat in een moderne fabriek werd geproduceerd en onder de meest nauwkeurige procedures voor kwaliteitscontrole werd gecontroleerd, u doeltreffend van dienst zal zijn.

Wij bevelen daarom aan dat u eerst zorgvuldig de volledige gebruiksaanwijzing van uw product leest voordat u het product gaat gebruiken. Bewaar de handleiding voor toekomstige raadpleging.

Deze gebruiksaanwijzing

- Helpt u uw toestel snel en veilig te gebruiken.
- Lees de gebruiksaanwijzing voordat u het product installeert en gebruikt.
- Volg de instructies, in het bijzonder die met betrekking tot veiligheid.
- Bewaar de gebruiksaanwijzing op een eenvoudig toegankelijke plaats aangezien u deze later nodig kunt hebben.
- Daarnaast dient u ook de andere documenten die bij uw product worden geleverd te lezen. Let erop dat deze gebruiksaanwijzing ook voor andere modellen kan gelden.

Symbolen en hun beschrijvingen

Deze instructiehandleiding bevat de volgende symbolen:



Belangrijke informatie of nuttige gebruikstips.



Waarschuwing tegen gevaarlijke omstandigheden voor leven en eigendommen.



Waarschuwing tegen elektrische spanning.



Dit product bevat het symbool voor selectief sorteren van afval van elektrische uitrustingen en elektronica (WEEE).

Dit betekent dat dit product moet worden gehanteerd overeenkomstig de Europese richtlijn 2002/96/EC ten einde te worden gerecycleerd of gedemonteerd om de impact op het milieu te minimaliseren. Voor meer informatie, neem a.u.b. contact op met uw plaatselijke of regionale overheid.

Elektronische producten die niet selectief gesorteerd worden, zijn potentieel gevaarlijk voor het milieu en de gezondheid van de mens omwille van de aanwezigheid van gevaarlijke stoffen.

1 Uw koelkast	3	4 Voorbereiding	16
2 Belangrijke veiligheidswaarschuwingen	4	5 Gebruik van uw koelkast	17
Bedoeld gebruik	4	Display	17
Voor producten met een waterdispenser;	6	Deur Open Alarm	20
Kinderbeveiliging	6	Wat u moet doen om de gebruikstijd van de filter automatisch te laten berekenen	21
HCA-Waarschuwing	6	Glijdende schappen.....	22
Aanwijzingen ter besparing van energie	6	Eierrek	22
3 Installatie	7	Groentelade.....	22
Aandachtspunten bij het opnieuw transporteren van uw koelkast	7	Chillervak.....	22
Alvorens de inwerkstelling van uw koelkast.....	7	Beweegbaar middengedeelte	23
Elektrische aansluiting	7	Multi Zone-bewaarvak	23
Afvoeren van de verpakking.....	8	Blauw licht.....	23
Afvoeren van uw oude koelkast	8	Glijdende schappen met hangers aan de achterkant	24
Plaatsing en installatie.....	8	Boter- en kaasvak.....	24
Vloerafstelling	9	Gebruik van de waterdispenser	24
De afstand tussen de bovenste deur aanpassen.....	9	Wateropvanger	24
Waterfilter plaatsen	11	Minibar	25
Aansluiting van de waterleiding op de koelkast.....	11	6 Schoonmaak en onderhoud	26
Aansluiting van de waterslang op de kan	12	Bescherming van de plastic oppervlakken	26
Aansluiting van de waterleiding op de hoofdkoudwaterleiding	13	7 Aanbevolen oplossingen voor problemen	27
Voorafgaand aan het eerste gebruik van de waterdispenser.....	15		

1 Uw koelkast

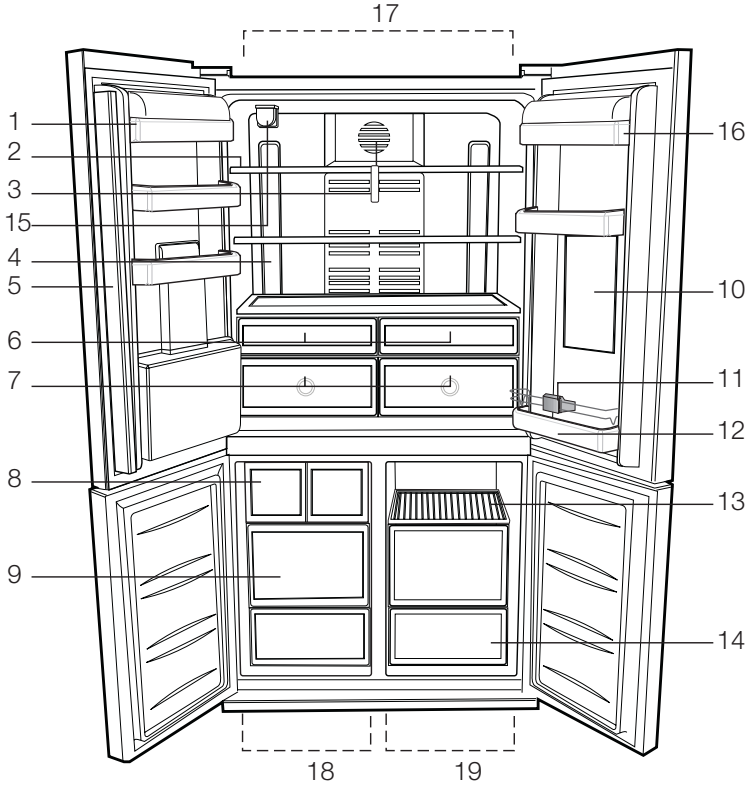

- | | |
|--------------------------------|--|
| 1- Deurvakken koelgedeelte | 11- Flessenhouder |
| 2- Glasplaten koelgedeelte | 12- Flessenrek |
| 3- Lampkapje | 13- Bewaarschappen voor levensmiddelen |
| 4- Lampje | 14- Bewaarvakken voor levensmiddelen |
| 5- Beweegbaar middengedeelte | 15- Waterfilter |
| 6- Chillervak | 16- Vak voor zuivelproducten |
| 7- Groentelade | 17- Koelgedeelte |
| 8- Icematic | 18- Diepvriesgedeelte |
| 9- Vak voor diepvriesproducten | 19- Multi Zone |
| 10- Minibar | |

i De afbeeldingen in deze gebruiksaanwijzing zijn schematisch en hoeven niet exact met uw product overeen te komen. Wanneer onderdelen niet tot het product behoren dat u hebt gekocht, zijn deze geldig voor andere modellen.

2 Belangrijke veiligheids waarschuwingen

Gelieve de volgende informatie goed te bestuderen. Verzuim deze informatie door te lezen kan letsel of materiële schade veroorzaken. In dat geval worden alle garanties en betrouwbaarheidsgaranties ongeldig.

De levensduur van de unit die u heeft aangekocht is 10 jaar. Dit is de periode dat u benodigde reserveonderdelen dient te bewaren om de unit te laten werken zoals beschreven.

Bedoeld gebruik

Dit product is bedoeld voor gebruik

- binnen en in afgesloten ruimten zoals huizen;
 - in afgesloten werkomgevingen zoals winkels en kantoren;
 - in afgesloten verblijfplaatsen zoals boerenhoeven, hotels, pensions.
- Dit toestel mag niet buitenshuis worden gebruikt.

Algemene veiligheid

- Wanneer u het product wenst af te voeren, raden wij u aan de bevoegde onderhoudsdienst te raadplegen om de benodigde informatie en bevoegde instanties te leren kennen.
- Raadpleeg uw bevoegde onderhoudsdienst voor alle vragen en problemen met betrekking tot de koelkast. Voer geen ingrepen aan de koelkast uit en laat dit ook niet door iemand anders doen zonder de bevoegde onderhoudsdienst op de hoogte te stellen.
- Voor producten met een diepvriesvak; Eet geen ijs of ijsblokjes onmiddellijk nadat u deze uit het diepvriesvak heeft gehaald! (Dit kan bevriezing in uw mond veroorzaken.)
- Voor producten met een diepvriesvak; Plaats geen flessen of blikjes met vloeibare dranken in het diepvriesvak. Deze zouden kunnen barsten.
- Raak ingevroren voedingsmiddelen niet met de hand aan; deze kunnen aan uw hand vastplakken.

- Trek de stekker van uw koelkast uit het stopcontact voordat u deze schoonmaakt of ontdooit.
- Bij het schoonmaken en ontdooien van de koelkast mogen geen stoom en stoomreinigers gebruikt worden. De stoom kan in contact komen met de elektrische onderdelen en kortsluiting of een elektrische schok veroorzaken.
- Gebruik geen onderdelen van uw koelkast zoals de deur als steun of opstapje.
- Gebruik geen elektrische apparaten binnen in de koelkast.
- Beschadig de onderdelen waar de koelvloeistof circuleert niet door boor- of snijgereedschap. De koelvloeistof kan naar buiten geblazen worden wanneer de gasleidingen van de verdamper, leidingverlengingen of oppervlaktecoatings worden doorboord en dit veroorzaakt huidirritatie en oogletsel.
- Dek of blokkeer de ventilatieopeningen van uw koelkast met geen enkel materiaal.
- Elektrische apparaten dienen slechts te worden gerepareerd door bevoegde personen. Reparaties die door onbevoegde personen worden leveren een risico voor de gebruiker op.
- In geval van storing of tijdens onderhoud- of reparatiewerkzaamheden, sluit de stroomtoevoer van de koelkast af door de zekering uit te draaien of de stekker van het apparaat uit te trekken.
- Bij het uittrekken van de stekker deze niet aan de kabel uittrekken.
- Plaats alcoholische dranken goed afgesloten en verticaal.
- Bewaar nooit spuitbussen met ontvlambare en explosieve substanties in de koelkast.
- Gebruik geen andere mechanische toestellen of andere middelen om het ontdooiingproces te versnellen dan die toestellen of middelen die door de fabrikant worden aangeraden.
- Dit product is niet bedoeld te worden gebruikt door personen met fysieke, zintuiglijke of mentale afwijkingen of personen met gebrek aan kennis of

ervaring (inclusief kinderen) mits deze worden bijgestaan door een persoon die verantwoordelijk is voor hun veiligheid of die hen dienovereenkomstig instrueert hoe het product te gebruiken.

- Gebruik geen beschadigde koelkast. Raadpleeg de servicedienst in geval van twijfel.
- Elektrische veiligheid van uw koelkast wordt alleen gegarandeerd wanneer het aardingssysteem in uw huis aan de normen voldoet.
- Blootstelling van het product aan regen, sneeuw, zon en wind is gevaarlijk met betrekking tot de elektrische veiligheid.
- Neem bij schade aan de stroomkabel contact op met de bevoegde servicedienst om gevaar te voorkomen.
- Steek tijdens installatie nooit de stekker van de koelkast in het stopcontact. Er bestaat een kans op overlijden of serieus letsel.
- Deze koelkast is slechts bedoeld voor de opslag van voedselwaren. Het dient niet gebruikt te worden voor andere doeleinden.
- Typeplaatje met technische specificaties bevindt zich op de linkerbinnenwand in de koelkast.
- Sluit uw koelkast nooit aan op een elektriciteitsbesparingssysteem; dit kan de koelkast beschadigen.
- Als er zich een blauw lampje op de koelkast bevindt dient u hier niet naar te kijken door optische instrumenten.
- Voor handbediende koelkasten wacht u na een stroomonderbreking tenminste 5 minuten voordat u de koelkast in werking stelt.
- Deze gebruikershandleiding moet aan de nieuwe eigenaar van het toestel gegeven worden wanneer het toestel doorgegeven wordt.
- Voorkom het veroorzaken van schade aan de stroomkabel indien u de koelkast verplaatst. Het knikken van de kabel kan brand veroorzaken. Plaats nooit zware voorwerpen op de stroomkabel. Raak de stekker niet aan met natte handen wanneer deze in het stopcontact wordt geplaatst.

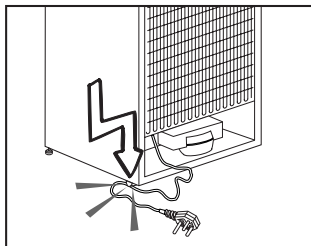

- Sluit de koelkast niet aan als het wandcontactdoos los zit.
- Er mag geen water rechtstreeks op de binnen- of buitendelen van het toestel gespreid worden omwille van veiligheidsredenen.
- Spray geen substanties die ontvlambaar gas bevatten, zoals propaangas, in de buurt van de koelkast om brand en ontploffingsgevaar te voorkomen.
- Plaats nooit bakjes met water bovenop de koelkast, want deze kunnen elektrische schokken of brand veroorzaken.
- Overvul uw koelkast niet met overmatige hoeveelheden voedsel. In geval van overbelasting kunnen bij opening van de deur de voedselwaren naar beneden vallen en u bezeren en de koelkast beschadigen. Plaats nooit voorwerpen bovenop de koelkast; deze voorwerpen kunnen bij opening of sluiting van de koelkastdeur naar beneden vallen.
- Omdat vaccins, hittegevoelige medicatie, wetenschappelijke materialen, enz. een nauwkeurige temperatuur vereisen dienen deze niet in koelkast bewaard te worden.
- Als de koelkast voor een langere tijd niet wordt gebruikt dient de stekker uit het stopcontact te worden getrokken. Een mogelijk probleem in de stroomkabel kan brand veroorzaken.
- Het stekkeruiteinde dient regelmatig schoongemaakt te worden, want kan anders brand veroorzaken.
- Het stekkeruiteinde moet regelmatig worden schoongemaakt met een droog doek, anders bestaat er brandgevaar.
- De koelkast kan bewegen indien de stelpoten niet juist op de vloer zijn bevestigd.

Het juist bevestigen van de stelpoten op de vloer kan voorkomen dat de koelkast beweegt.

- Als u de koelkast optilt dient u dit niet te doen aan de hendel. Anders kan deze breken.
- Indien u uw product naast een andere koelkast of vriezer moet plaatsen, dient de afstand tussen de apparaten minstens 8 cm bedragen. Anders kunnen de aangrenzende zijwanden vochtig worden.

Voor producten met een waterdispenser;

De waterleidingdruk dient minstens 1 bar te bedragen. De waterleidingdruk mag maximaal 8 bar te bedragen.

- Gebruik alleen drinkwater.

Kinderbeveiliging

- Indien de deur een slot heeft, moet de sleutel buiten het bereik van kinderen worden gehouden.
- Kinderen dienen onder toezicht te staan om te voorkomen dat ze aan het product komen.

HCA-Waarschuwing

Indien het koelsysteem van uw product R600a bevat:

Dit gas is ontvlambaar. Zorg daarom tijdens gebruik en transport dat het koelsysteem en de leidingen niet beschadigd raken. In het geval van beschadiging, uw product buiten bereiken van potentiële vuurbronnen houden. Deze kunnen maken dat het product vlam vat. De ruimte waarin het toestel is geplaatst ventileren.

U kunt deze waarschuwing negeren als het koelsysteem van uw product R134a bevat.

Het gastype dat het product gebruikt is aangegeven op het typeplaatje dat zich op de linkerbinnenwand in de koelkast bevindt.

Steek het product om u zich ervan te ontdoen nooit in de brand.

Aanwijzingen ter besparing van energie

- Houd de deuren van uw koelkast niet lang open.
- Plaats geen warme voedingsmiddelen of dranken in de koelkast.
- Overlaad de koelkast niet zodat luchtcirculatie aan de binnenzijde niet geblokkeerd wordt.
- Plaats de koelkast niet in direct zonlicht of naast warmteafgevend apparaten zoals een oven, vaatwasser of radiator.
- Bewaar uw voedingsmiddelen in gesloten bakjes.
- Voor producten met een diepvriesvak; U kunt de maximum hoeveelheid voedselwaren in de diepvriezer bewaren als u het schap of de diepvrieslade verwijdert. De vastgestelde energieverbruikswaarde voor uw koelkast is bepaald bij verwijderd diepvriesschap of -lade en bij maximale lading. Er bestaat geen risico bij het gebruik van een schap of lade volgens de vorm en grootte van de in te vriezen voedingsmiddelen.
- Het ontdooien van ingevroren voedsel in het koelkastgedeelte voorziet in energiebesparing en behoud van de voedselkwaliteit.

3 Installatie

- i** De fabrikant kan niet aansprakelijk worden gesteld indien de informatie van deze gebruiksaanwijzing niet in acht wordt genomen.

Aandachtspunten bij het opnieuw transporteren van uw koelkast

1. Voor transport dient de koelkast leeg en schoon te zijn.
2. In verband met schokken moeten de schappen, accessoires, groentelade enz. in uw koelkast met plakband vastgezet worden voordat de koelkast opnieuw wordt verpakt.
3. Verpakking moet worden vastgebonden met dikke tape en sterke touwen en de transportregels, gedrukt op de verpakking, moeten opgevolgd worden.

i Vergeet niet...

Ieder gerecycled materiaal is een essentiële bron voor de natuur en onze nationale bronnen.

Indien u een bijdrage wilt leveren aan recycling van verpakkingsmateriaal, kunt u meer informatie krijgen bij de milieu-instanties of plaatselijke autoriteiten.

Alvorens de inwerkstelling van uw koelkast

Alvorens u uw koelkast gaat gebruiken, controleer of:

1. De binnenzijde van de koelkast schoon is en de luchtcirculatie aan de achterzijde vrij kan plaatsvinden?
2. De 2 kunststof wiggen op de achterkant van het ventilatiedeksel plaatsen zoals in de volgende afbeelding weergegeven. Verwijder hiervoor de schroeven op het product en gebruik de schroeven die in hetzelfde zakje geleverd zijn.
Kunststof wiggen zullen de vereiste afstand geven tussen uw koelkast en de muur om luchtcirculatie mogelijk te maken.

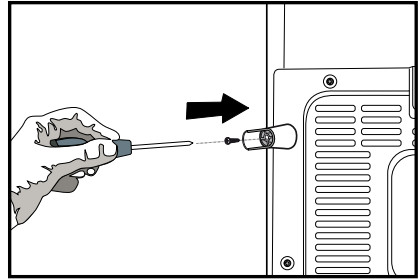
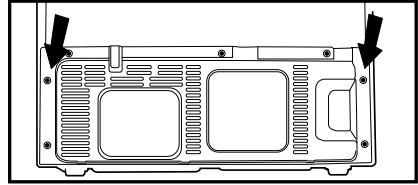

3. Maak de binnenkant van de koelkast proper, zoals aanbevolen in het hoofdstuk "Onderhoud en reiniging".
4. Steek de stekker van de koelkast in het stopcontact. Wanneer de deur wordt geopend, zal het binnenlichtje aangaan.
5. U zult een geluid horen wanneer de compressor opstart. De vloeistof en de gassen die zich in het koelsysteem bevinden, zouden ook wat lawaai kunnen veroorzaken zelfs wanneer de compressor niet werkt. Dit is normaal.
6. De buitenkant van de koelkast kunnen warm aanvoelen. Dit is normaal. Deze oppervlakken zijn bedoeld om warm te worden om condensvorming te voorkomen.

Elektrische aansluiting

Sluit uw koelkast aan in een geaard stopcontact, beschermd door een zekering, met de juiste capaciteit.

Belangrijk:

- ⚠ De aansluiting moet conform de nationale voorschriften zijn.
- ⚠ De stekker van de stroomkabel moet na installatie eenvoudig bereikbaar zijn.
- ⚠ Spanning en toegestane zekeringbescherming worden gespecificeerd in het hoofdstuk "Technische specificaties".

- ⚠ De gespecificeerde spanning moet gelijk zijn aan uw netspanning.
- ⚠ Verlengkabels en meerwegstekkers mogen voor aansluiting niet worden gebruikt.
- ⚠ Een beschadigd netsnoer moet worden vervangen door een erkend elektricien.
- ⚠ Het apparaat mag niet in werking worden gesteld voordat het gerepareerd is! Gevaar op een elektrische schok!

Afvoeren van de verpakking

- ⚠ De verpakkingsmaterialen kunnen gevaarlijk zijn voor kinderen. Houd het verpakkingsmateriaal buiten bereik van kinderen of voer deze af conform afvalinstructies. Gooi het materiaal niet weg bij het normale huishoudelijk afval.

De verpakking van uw koelkast is vervaardigd uit herbruikbare materialen.

Afvoeren van uw oude koelkast

Voer uw oude machine af zonder het milieu op enige wijze te schaden.

- ⚠ U kunt uw bevoegde dealer of het afvalcentrum van uw gemeente raadplegen over het afvoeren van uw koelkast.
- ⚠ Voordat u uw koelkast afvoert, knip de elektrische stekker af. Indien het apparaat is uitgevoerd met deursluitingen, dit slot dan onbruikbaar maken om kinderen tegen gevaar te beschermen.



Plaatsing en installatie

- ⚠ Voorzichtig: Steek tijdens installatie nooit de stekker van de koelkast in de wandcontactdoos. Er bestaat een kans op overlijden of ernstig letsel.

- ⚠ Als de toegangsdeur van de kamer waarin de koelkast wordt geïnstalleerd niet breed genoeg is voor de koelkast om erdoor te passen, bel dan de bevoegde dienst zodat deze de deuren van uw koelkast kan verwijderen en de koelkast zijdelings door de deur kan.

1. Installeer uw koelkast op een plaats waar ze gemakkelijk kan worden gebruikt.
2. Houd uw koelkast uit de buurt van warmtebronnen, vochtige plaatsen en direct zonlicht.
3. Er moet geschikte luchtventilatie rond uw koelkast zijn om een efficiënte werking te verkrijgen. Als de koelkast in een uitsparing in de muur wordt geplaatst, moet er minstens 5 cm afstand zijn ten opzichte van het plafond en minstens 5 cm ten opzichte van de muur. Als de vloer met een tapijt bedekt is, moet uw product op 2,5 cm van de vloer staan.
4. Plaats uw koelkast op een vlak vloeroppervlak om schokken te vermijden.
5. Plaats uw koelkast niet in omgevingstemperaturen onder 10 °C.

Vloerafstelling

-  Wanneer uw koelkast niet waterpas staat;
 Eerst het stekker van het product uittrekken. De stekker van het product moet niet in het stopcontact zitten wanneer u het waterpas stelt. Er bestaat anders gevaar op een elektrische schok.

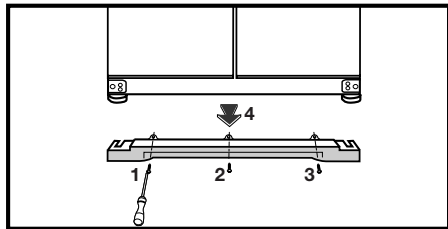

1. U kunt de ventilatiekap verwijderen door de schroeven los te maken zoals wordt aangetoond in de afbeelding voor de procedure. U kunt uw koelkast waterpas stellen door aan de stelvoetjes te draaien zoals getoond in de afbeelding. De hoek van het stelvoetje wordt verlaagd wanneer u in de richting van de zwarte pijl draait en verhoogd wanneer u in de tegenovergestelde richting draait. Wanneer iemand u hierbij helpt door de koelkast lichtjes op te tillen vereenvoudigt dit het proces.

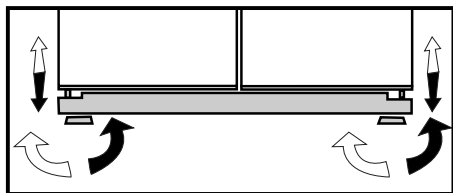

2. Nadat het balansprobleem is verholpen, installeert u de ventilatiekap terug en maakt u de schroeven vast.

3. Verwijder de schroeven van de onderste ventilatiekap met een schroevendraaier van Philips.

De afstand tussen de bovenste deur aanpassen

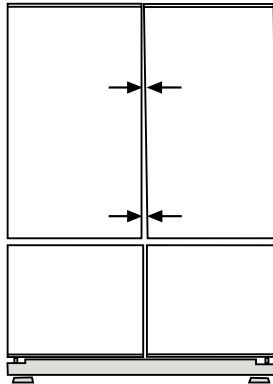

-  U kunt de afstand tussen de deuren van het koelgedeelte aanpassen zoals weergegeven in de afbeeldingen. De deurscharnieren moeten leeg zijn als u de deurhoogte aanpast.

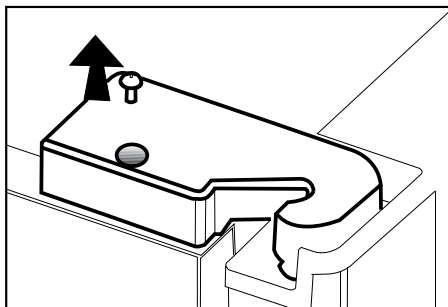

-  Verwijder met een schroevendraaier de schroef van het bovenste scharnierdeksel van de deur die u wilt aanpassen.

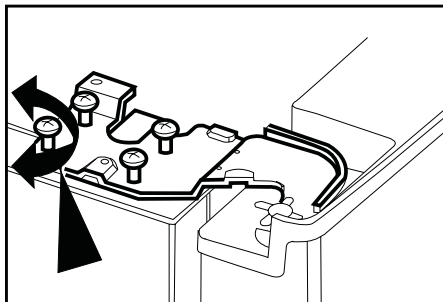

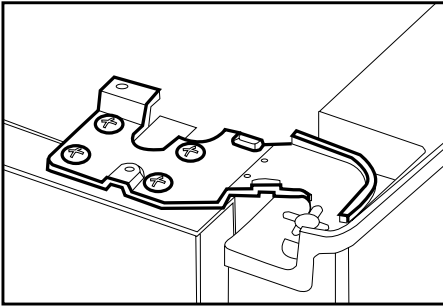

i Pas de deur desgewenst correct aan door de schroeven los te draaien.

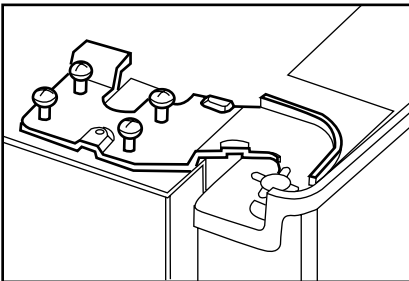

i Bevestig de deur die hebt aangepast door de schroeven aan te draaien zonder de positie van de deur te veranderen.

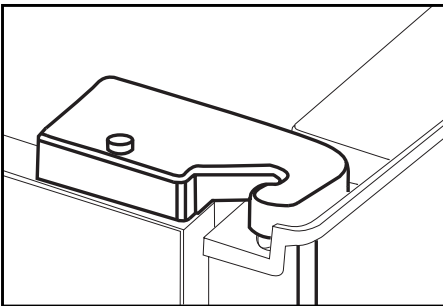

i Plaats het scharnierdeksel terug en maak het vast met de schroef.

Waterfilter plaatsen

(alleen bepaalde modellen)

Twee verschillende waterbronnen mogen op de koelkast worden aangesloten voor watertoevoer: De hoofdkoudwatertoevoer en water in een kan.

Installatievereisten

Voor gebruik van water in een kan moet een pomp worden gebruikt.

Controleer of de onderstaande delen met uw apparaat zijn meegeleverd.

1. Koppeling voor aansluiting van de waterleiding op de achterzijde van het apparaat. (Als deze niet past, haal er dan een bij de dichtstbijzijnde bevoegde dienst.)
2. Slangklemmen, 2 stuks (ingeval deze vereist zijn om de waterleiding vast te zetten)

Opmerking: Omdat de volgende delen niet vereist zijn bij gebruik van een kan, bevinden deze zich mogelijk niet op het product dat u hebt aangekocht.

3. 5 meter lange waterleiding (1/4 inch in diameter)
4. Koudwaterhoofdklep met gasfilter (kraanadapter)
5. Waterfilter of extern aansluitbare filter die in de beugel in het koelgedeelte wordt geplaatst.

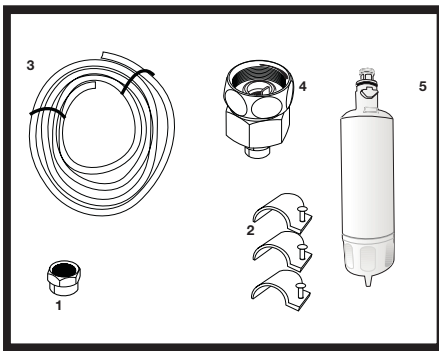

De plaats waar de externe filter zal worden geplaatst, moet eerst worden bepaald. (Geldt voor de filter die wordt gebruikt buiten de koelkast.) Bepaal vervolgens de afstand tussen de filter en de koelkast en de vereiste slanglengten van de filter naar de waterinlaat van de koelkast.

De waterfilter moet rechtop worden gehouden zoals weergegeven in de afbeelding. Het is belangrijk dat de filter correct wordt bevestigd aan de waterinlaat- en de wateruitlaatpunten.

Gebruik de eerste 3-4 glazen water na bevestiging van de filter niet.

Aansluiting van de waterleiding op de koelkast

1. Na montage van de moer op de waterleiding, drukt u de waterslang in de inlaatklep van de koelkast door deze stevig naar onder te drukken.

2. Bevestig de moer zoals getoond in de afbeelding hiernaast door met de hand op de inlaatklep van de koelkast te duwen.

(a- Waterleiding, b-Moer, c-Klep)

i Opmerking 1: U hoeft de moer niet met gereedschap aan te draaien om een waterdichte montage te verkrijgen. In geval van lekkage gebruikt u een moersleutel of een tang om de moer vast te draaien.

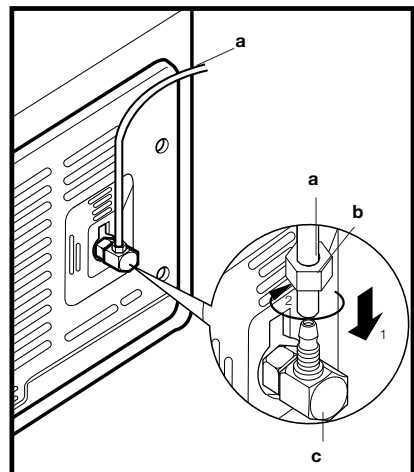

Aansluiting van de waterslang op de kan (alleen bepaalde modellen)

Om water uit een kan aan te sluiten op de koelkast is een pomp nodig. Volg de onderstaande instructies nadat u één uiteinde van de waterleiding afkomstig uit de pomp op de koelkast hebt aangesloten zoals beschreven op de vorige pagina.

1. Voltooi de aansluiting door het andere uiteinde van de waterleiding in de waterleidinginlaat van de pomp te duwen zoals weergegeven in de afbeelding.

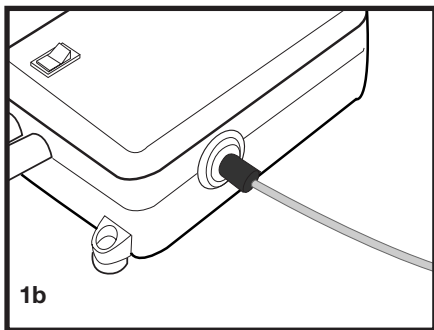
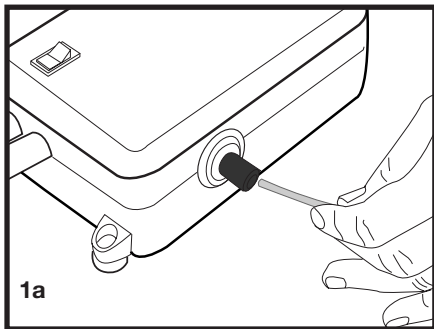

2. Plaats de pomp in de kan en maak deze vast zoals weergegeven in de figuur.
3. Nadat u de aansluiting hebt voltooid, steekt u de stekker in het stopcontact en start u de pomp.

Om te zorgen voor een efficiënte werking van de pomp, wacht u 2-3 minuten nadat u de pomp hebt gestart.

- i** U kunt de gebruikershandleiding van de pomp raadplegen wanneer u de aansluiting op het water uitvoert.
- i** Er hoeft geen waterfilter toegepast te worden bij gebruik van een kan.
- i** Bij gebruik van een kan moet een pomp worden gebruikt.

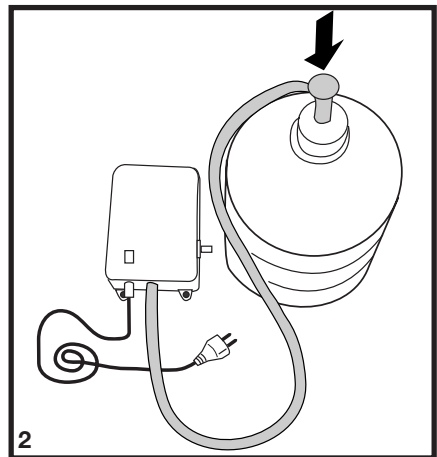

Aansluiting van de waterleiding op de hoofdkoudwaterleiding (alleen bepaalde modellen)

Als u uw koelkast wilt gebruiken door deze aan te sluiten op de koudwaterhoofdleiding, u moet een standaard 1/2-inch klepaansluiting aansluiten op de koudwatertoevoer in uw huis. Ingeval deze klep niet aanwezig is of als u niet zeker bent, raadpleegt u een bevoegde loodgieter.

1. Verwijder de moer van de kraanadapter. (Afbeelding A)
2. Monteer de kraanadapter op de 1/2-inch klepfitting zoals weergegeven in de afbeelding. (Afbeelding B)
3. Nadat u de waterleiding in de moer hebt gestoken, zoals getoond in de afbeelding, installeert u deze op de kraanadapter. (Afbeelding C)
4. Draai de moer handmatig vast. In geval van lekkage gebruikt u een moersleutel of een tang om de moer vast te draaien.

⚠ Voorzichtig: Bevestig de waterslang met behulp van de bijgeleverde slangklemmen op de juiste punten. Hiermee voorkomt u beschadiging of verschuiving van een accidenteel ontkoppelen.

⚠ Voorzichtig: Nadat u de waterklep hebt ingeschakeld, dient u te controleren of er geen lekkage plaatsvindt bij de aansluitingspunten van de waterleiding zelf. In geval van lekkage draait u onmiddellijk de klep dicht en draait u alle verbindingstukken opnieuw aan met behulp van een moersleutel of tang.

⚠ Voorzichtig: Zorg ervoor dat de standaard 1/2" klepfitting gevoed door de hoofdkoudwatertoevoer beschikbaar is en volledig is uitgeschakeld.

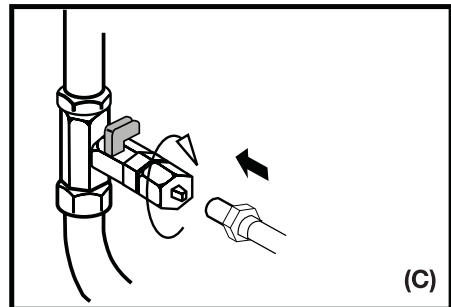
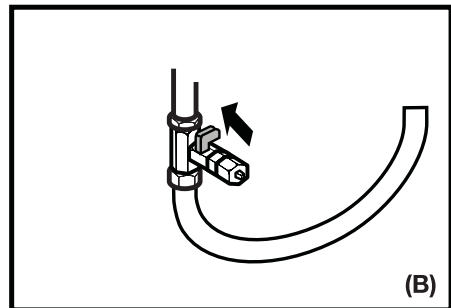
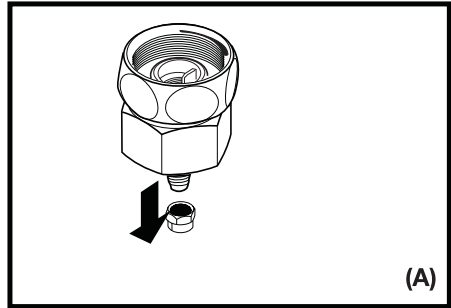

Om de waterfilter te plaatsen, volgt u de onderstaande instructies en raadpleegt u de meegeleverde afbeeldingen:

1. Druk op de knop Ice Cancel (IJs annuleren) op het display.

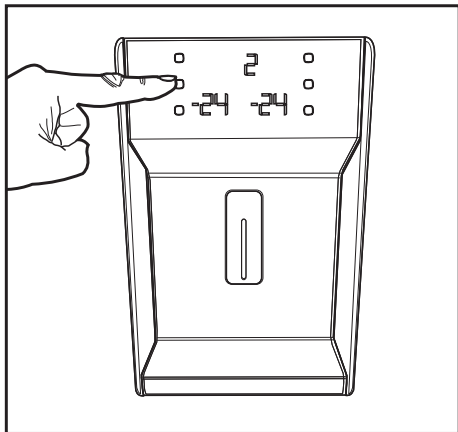

2. Verwijder het filterdeksel in het koelgedeelte door het naar voren te trekken.

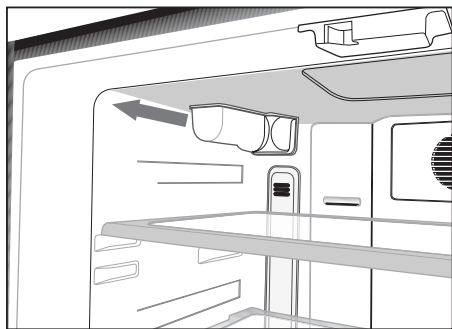

3. Verwijder het bypassfilterdeksel door het naar beneden te draaien.

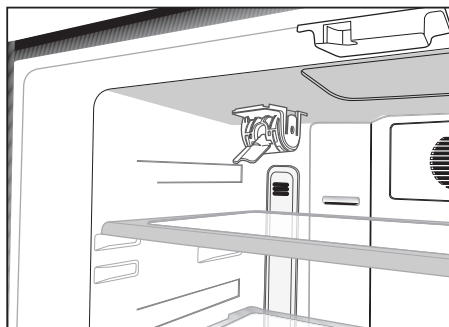
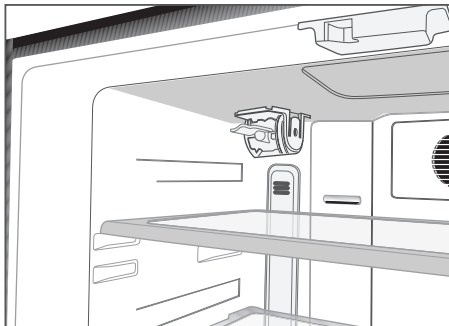

⚠ Voorzichtig: Controleer of de modus "Ice Off" (IJs uit) actief is voordat u het bypassdeksel verwijdert.

Opmerking: Het is normaal wanneer er wat water druppelt nadat het deksel werd verwijderd.

4. Verwijder het deksel aan de bovenkant van de waterfilter en installeer het zoals getoond in de afbeelding. Draai het deksel naar boven om het te vergrendelen.
5. Druk opnieuw op de knop Ice Cancel op het display om deze modus te verlaten.

De waterfilter moet iedere 6 maanden worden vervangen.

Als u de periode voor het vervangen van het filter automatisch wilt laten berekenen en na afloop van de gebruiksperiode een waarschuwing wilt ontvangen, lees dan het hoofdstuk "Automatische berekening periode filtergebruik".

Als de waterfilter wordt vervangen of als deze niet langer wordt gebruikt, moet deze worden verwijderd zoals getoond in de afbeelding en moet het bypassdeksel worden bevestigd. U moet ervoor zorgen dat de Ice Off-modus (Ijs uit) actief is alvorens de filter te verwijderen.

⚠ Voorzichtig: De waterfilter zuivert het water van bepaalde vreemde deeltjes in het water. Deze zuivert het water niet van micro-organismen.

⚠ Voorzichtig: De knop Ice Off moet altijd worden ingedrukt wanneer u de waterfilter vervangt of het bypassdeksel installeert.

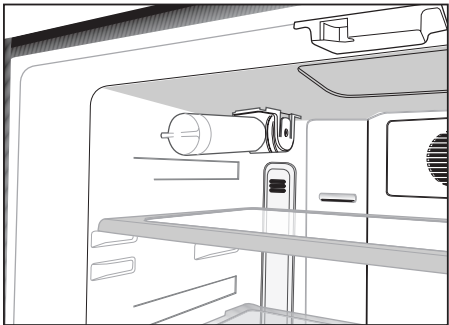
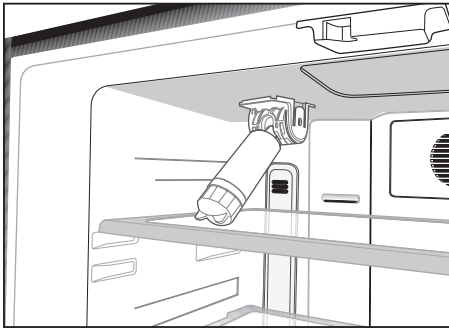

Voorafgaand aan het eerste gebruik van de waterdispenser

i De druk van de hoofdwaterleiding mag niet lager zijn dan 1 bar.

i De druk van de hoofdwaterleiding mag niet hoger zijn dan 8 bar.

i Ingeval de druk van de hoofdwaterleiding onder 1 bar zakt of als een kan zal worden gebruikt, dient u een pomp te gebruiken..

i Het watersysteem van de koelkast moet op de koudwaterleiding worden aangesloten. Het mag niet op de warmwaterleiding worden aangesloten.

i Bij de eerste werking van de koelkast kunt u geen water nemen. Dit wordt veroorzaakt door lucht in het systeem. Om de lucht van het systeem te laten ontsnappen, drukt u gedurende 1 minuut de hendel van de dispenser in totdat er water uit de dispenser komt. De waterstroming kan in het begin onregelmatig zijn. Een onregelmatige waterstroming verdwijnt nadat de lucht in het systeem is ontsnapt.

i Wanneer de koelkast voor de eerste keer draait, kunt u pas na ongeveer 12 uur koud water verkrijgen.

i De druk van de hoofdwaterleiding moet tussen de 1-8 bar liggen voor een probleemloze werking van de ijs-/waterdispenser. Hiervoor controleert u of 1 glas water (100 cc) binnen 10 seconden kan worden gevuld.

i De eerste 10 glazen water mag u niet consumeren.

i De eerste 30 ijsblokjes uit de ijsdispenser mag u niet gebruiken.

i Gebruik altijd de waterfilter als er geen kan wordt gebruikt.

4 Voorbereiding

- i** Uw koelkast moet worden geïnstalleerd op minstens 30 cm afstand van warmtebronnen zoals kookplaten, centrale verwarming en kachels en op minstens 5 cm afstand van elektrische ovens. De koelkast mag niet in direct zonlicht worden geplaatst.
- i** De omgevingstemperatuur van de kamer waarin u de koelkast installeert dient minstens 10 °C te zijn. In verband met efficiëntie wordt gebruik van uw koelkast in koudere omstandigheden niet aanbevolen.
- i** Controleer of de binnenzijde van uw koelkast volledig schoon is.
- i** Bij installatie van twee koelkasten naast elkaar, moeten de koelkasten op een afstand van minstens 2 cm van elkaar worden geplaatst.
- i** Wanneer u de koelkast voor de eerste keer in gebruik neemt, gelieve tijdens de eerste zes uur de volgende instructies in acht te nemen.
 - De deur niet regelmatig openen.
 - Koelkast moet in bedrijf gesteld worden zonder levensmiddelen.
 - De stekker van de koelkast niet uittrekken.Indien zich een stroomstoring voordoet buiten uw macht, zie de waarschuwingen in het deel "Aanbevolen oplossingen voor problemen".
- i** Originele verpakking en schuimmaterialen moeten worden bewaard voor toekomstig transport of verhuizen.

5 Gebruik van uw koelkast

Display

Met dit display met drukknopbediening kan u de temperatuur regelen zonder de deur van uw koelkast openen. U hoeft enkel met de betreffende knop de temperatuur te regelen.

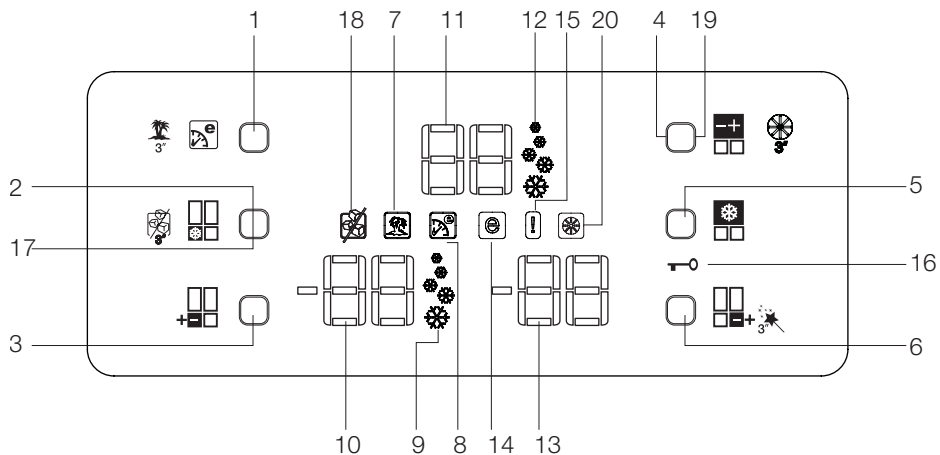

- | | |
|---|---|
| 1. Eco Extra/Vakantieknop | 11. Indicator Temperatuur Koelgedeelte |
| 2. Fast Freeze-knop | 12. Indicator Quick Cool-functie |
| 3. Temperatuurregelaar diepvriesgedeelte | 13. Temperatuurindicator Multi Zone-vak |
| 4. Temperatuurregelaar koelgedeelte | 14. Indicator Besparingsmodus |
| 5. Quick Cool-knop (snel koelen) | 15. Indicator Errorstatus |
| 6. Temperatuurregelaar Multi Zone-vak | 16. Indicator Toetsvergrendeling |
| 7. Indicator Vakantiefunctie | 17. Ice Cancel-knop |
| 8. Indicator Eco Extra-functie | 18. Indicator Ice Off (IJs uit) |
| 9. Indicator Fast Freeze-functie | 19. Annuleren van Waarschuwing Filter vervangen |
| 10. Indicator Temperatuur Diepvriesgedeelte | 20. Indicator Waarschuwing filter vervangen |

1. Eco Extra/Vakantieknop

Druk deze knop even in om de Eco Extra-functie te activeren. Houd deze knop 3 seconden in om de Vakantiefunctie te activeren. Duw deze knop opnieuw in om de gekozen functie te deactiveren.

2. Fast Freeze-knop

Druk deze knop even in om de Fast Freeze-functie te activeren. Duw deze knop opnieuw in om de gekozen functie te deactiveren.

3. Temperatuurregelaar diepvriesgedeelte

Druk deze knop in om de temperatuur van het diepvriesgedeelte in te stellen op respectievelijk -18, -20, -22, -24. Druk deze knop in om de gewenste temperatuur voor het diepvriesgedeelte in te stellen.

4. Temperatuurregelaar koelgedeelte

Druk deze knop in om de temperatuur van het koelkastgedeelte in te stellen op respectievelijk 8, 6, 4, 2. Druk deze knop in om de gewenste temperatuur voor het diepvriesgedeelte in te stellen.

5. Quick Cool-knop (snel koelen)

Druk deze knop even in om de Quick Cool-functie te activeren. Duw deze knop opnieuw in om de gekozen functie te deactiveren.

6. Temperatuurregelaar Multi Zone-vak

U kan het Multi Zone-vak zowel als diepvriezer of koeler instellen. Houd de knop langere tijd (3 seconden) ingedrukt om het Multi Zone-vak als diepvriezer of koeler in te stellen. Dit gedeelte is door de fabrikant ingesteld als diepvriesgedeelte.

Als het Multi Zone-vak als diepvriezer is ingesteld, dan zal de temperatuur van het Multi Zone-vak veranderen in respectievelijk -18, -20, -22, -24, -18..., elke keer als u op de knop drukt. Als het Multi Zone-vak als koelkast is ingesteld, dan zal de temperatuur van het Multi Zone-vak veranderen in respectievelijk 10, 8, 6, 4, 2..., elke keer als u op de knop drukt.

7. Indicator Vakantiefunctie

Geeft aan dat de vakantiefunctie actief is. Als deze functie actief is, verschijnt "- -" op de indicator van het koelgedeelte en zal dit gedeelte niet koelen. Andere gedeeltes zullen worden gekoeld volgens de ingestelde temperaturen.

Duw de betreffende knop opnieuw in om de gekozen functie te deactiveren.

8. Indicator Eco Extra-functie

Deze geeft aan dat de Eco Extra-functie actief is. Als deze functie actief is, zal uw koelkast automatisch energie-efficiënt koelen tijdens periodes waarin de koelkast het minst verbruikt. De Besparingsindicator zal actief zijn als de koelkast energie-efficiënt koelt.

Duw de betreffende knop opnieuw in om de gekozen functie te deactiveren.

9. Indicator Quick Freeze-functie (snel vriezen)

Deze geeft aan dat de Fast Freeze-functie actief is. Gebruik deze functie als u vers voedsel in het diepvriesgedeelte plaatst of als u ijs nodig heeft. Als deze functie actief is, zal uw koelkast gedurende een bepaalde periode werken zonder te stoppen.

Duw de betreffende knop opnieuw in om de gekozen functie te deactiveren.

10. Indicator Temperatuur Diepvriesgedeelte

Deze geeft de ingestelde temperatuur voor het diepvriesgedeelte aan.

11. Indicator Temperatuur Koelgedeelte

Geeft de ingestelde temperatuur voor het koelgedeelte aan.

12. Indicator Quick Cool-functie

Geeft aan dat de Quick Cool-functie actief is. Gebruik deze functie als u vers voedsel in het koelgedeelte plaatst of als u uw voedsel snel wilt koelen. Als deze functie actief is, zal uw koelkast voor 2 uur werken zonder te stoppen.

Duw de betreffende knop opnieuw in om de gekozen functie te deactiveren.

13. Temperatuurindicator Multi Zone-vak

Geeft de temperatuur van het Multi Zone-vak aan.

14. Indicator Besparingsmodus

Geeft aan dat de koelkast werkt in de energie-efficiënte modus. Temperatuur van diepvriesgedeelte

Deze indicator zal actief zijn als de functie is ingesteld op -18 of als de koelkast energie-efficiënt koelt d.m.v. de Eco Extra-functie.

15. Indicator Errorstatus

Als uw koelkast niet goed koelt of als er een storing aan de sensor is, zal deze indicator worden geactiveerd. Als deze indicator actief is, zal de temperatuurindicator van het diepvriesgedeelte "E" weergeven en de temperatuurindicator van het koelgedeelte zal nummers zoals "1,2,3..." weergeven. Aan de hand van deze nummers op de indicator kan het dienstpersoneel afleiden wat de fout is.

16. Indicator Toetsvergrendeling

Gebruik deze functie als u niet wilt dat de temperatuurregeling van uw koelkast verandert. Houd de Quick Cool-knop en de temperatuurregelaar voor het Flexi Zone-vak tegelijkertijd langer (3 seconden) ingedrukt om deze functie te activeren.

Duw de betreffende knop opnieuw in om deze functie te deactiveren.

17. Ice Cancel-knop

Om ijsvorming te stoppen, moet u de Ice Cancel-knop 3 seconden inhouden. Als Ice Cancel wordt gekozen, wordt er geen water naar de ijsbak verzonden. Ondanks dit kan er nog wat ijs in de ijsbak zijn overgebleven, dat van daar kan zijn genomen. Om ijsvorming te herstarten, moet u de Ice Cancel-knop 3 seconden inhouden.

18. Ice Cancel - indicator

Als u geen ijs wilt van de koelkast wilt verkrijgen, moet u deze functie gebruiken. U kan deze functie gebruiken door de Ice Cancel-knop 3 seconden in te houden.

19. Annuleren van Waarschuwing Filter vervangen

De filter van uw koelkast moet elke zes maanden vervangen worden. Als u de instructies op pagina 22 toepast, berekent uw koelkast deze tijd automatisch en gaat het lampje filter vervangen branden wanneer de gebruikstijd van de filter verstreken is. Druk gedurende 3 seconden op de waarschuwingknop om de filtervervangning te annuleren om de nieuwe filtertijd na het vervangen van de filter te laten berekenen door de koelkast.

20. Indicator Waarschuwing filter vervangen annuleren

Wanneer de gebruikersperiode van het filter is verstreken, gaat de indicator voor waarschuwing van de filtervervangning branden.

Deur Open Alarm

Als u de deur van het koelvak of het Flexi Zone-vak langer dan 1 minuut open laat, wordt een hoorbaar Deur Open-alarm geactiveerd. Druk op een knop naar keuze op de indicator of sluit de deur om het alarm uit te schakelen.

Wat u moet doen om de gebruikstijd van de filter automatisch te laten berekenen

(Voor producten aangesloten op de waterhoofdleiding en uitgerust met een filter)

1- Nadat de koelkast ingeplugd is, druk tegelijkertijd op de knoppen A en B om de toetsvergrendeling te activeren.

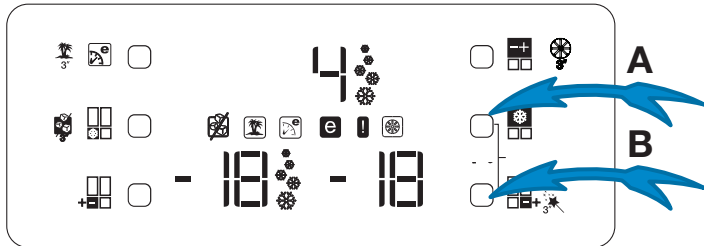

2- Druk dan respectievelijk op de knoppen Eco-Extra (1), Koelkast Temperatuurinstelling (4), Quick Cool (5) Diepvriezer Temperatuurinstelling (3).

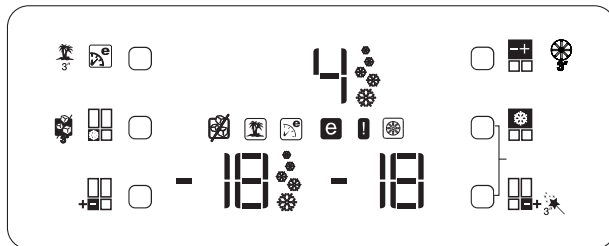
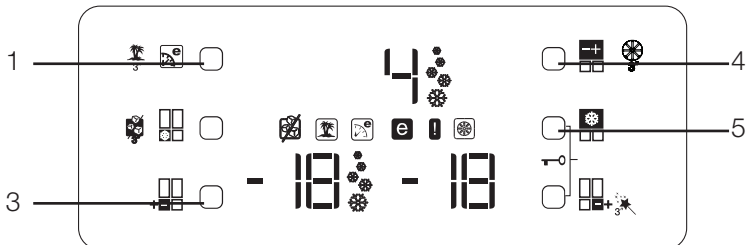

Als de knopconfiguratie in de correcte volgorde wordt ingedrukt, zal het symbool voor toetsvergrendeling uitgaan, de zoemer zal kort geactiveerd worden en het lampje filtervervangng gaat branden. Druk op de knop annuleren van waarschuwing filtervervangng (item 19 in displaybeschrijvingen) na het vervangen van de filter om de gebruikstijd van de filter automatisch te laten berekenen.

OPMERKING:

1. Als de gebruikstijd van de filter automatisch berekend wordt, zal het indicator voor waarschuwing filtervervangng na het inpluggen van het toestel gedurende enkele seconden continu branden.

2. De automatische berekening van de filtergebruikstijd is niet actief af fabriek. Deze moet geactiveerd worden in producten die voorzien zijn van een filter.

3. Herhaal dezelfde procedure in producten waar de automatische berekening van de filtergebruikstijd geactiveerd is om deze automatische berekening te deactiveren.

Eierrek

U kunt het eierrek op het gewenste deurschap of binnenschap plaatsen.

Plaats het eierrek nooit in het diepvriesgedeelte.

Glijdende schappen

De glijdende schappen kunnen uitgetrokken worden door deze lichtjes aan de voorzijde naar boven te tillen en naar achter en voor te bewegen. De schappen stoppen op een bepaald punt wanneer deze naar voor worden getrokken. Zo kunt u etenswaren achterin het schap eenvoudig pakken. Wanneer het schap vervolgens lichtjes naar boven wordt getild tot het tweede stoppunt, kan het schap worden losgekoppeld.

Het schap moet aan de onderkant stevig worden vastgehouden om te voorkomen dat het omkantelt. U plaatst het schap op de rails aan de binnenkant van de koelkast en plaatst het een niveau lager of hoger.

Om goed te passen, moet het schap helemaal naar achter worden gedrukt.

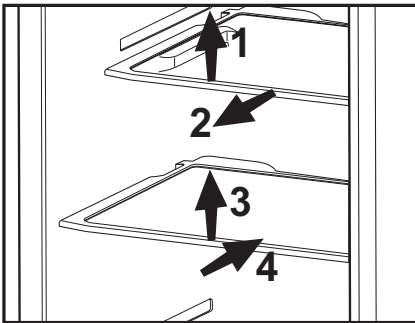

Groentelade

De groentelade van uw koelkast is speciaal bedoeld om uw groenten vers te houden, zonder dat deze vocht verliezen. Daarom is er een koele luchtcirculatie rond de groentelade in het algemeen. Voordat u de groentelade verwijderd, dient u de deurschappen die in lijn liggen met de groentelade te verwijderen. U kunt de groenteladen verwijderen zoals weergegeven in de afbeelding.

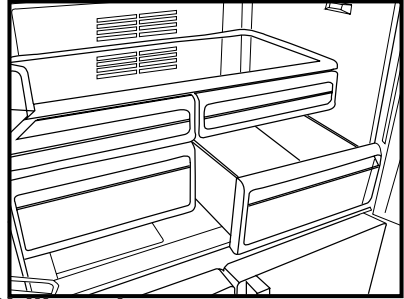

Chillervak

Chillervakken laten voedingswaren die ingevroren moeten worden, klaar geraken voor het invriezen. U kunt deze vakken ook gebruiken om voedsel te bewaren bij een temperatuur die enkele graden lager is dan het koelgedeelte.

U kunt het binnenvolume van uw koelkast verhogen door één van de chillervakken te verwijderen. Trek hiervoor het vak naar u toe; het vak zal tegen de stopper komen en stoppen. Dit vak zal dan loskomen als u het ongeveer 1 cm optilt en naar u toe trekt.

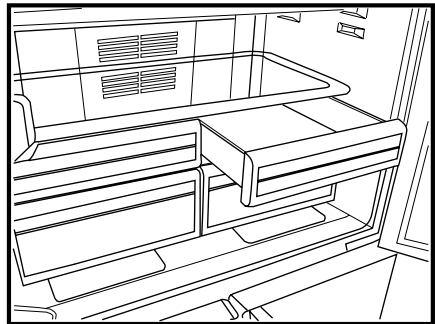

Beweegbaar middengedeelte

Het beweegbaar middengedeelte zorgt ervoor dat de koude lucht in uw koelkast blijft.

1- Sluiten vindt plaats wanneer de pakkingen op de deur op het oppervlak van het beweegbaar middengedeelte duwen als de deuren van het koelgedeelte zijn gesloten.

2- Een andere reden dat uw koelkast met een beweegbaar middengedeelte is uitgerust, is dat deze het nettovolume van het koelgedeelte verhoogt. Standaard middengedeeltes nemen wat onbruikbare volume in de koelkast in.

3- Het beweegbaar middengedeelte moet worden gesloten als de linkerdeur van het koelgedeelte gesloten is.

4- Deze mag niet handmatig geopend worden. Deze beweegt op de richel van het kunststofdeel binnenin wanneer de deur gesloten wordt.

i De functie om te schakelen tussen koelkastvak of diepvriesvak wordt geleverd door een koelelement in het gesloten deel (Compressorvak) achter de koelkast. Tijdens de werking van dit element zijn geluiden hoorbaar die gelijken op het geluid van seconden die wegtikken in een analoge klok. Dit is normaal en geen defect.

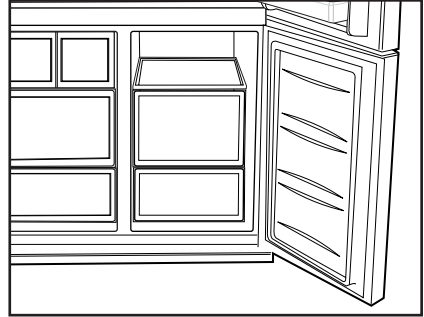

Multi Zone-bewaarkast

Het Multi Zone-bewaarkast van uw koelkast kan in de gewenste stand gebruikt worden door de temperaturen in te stellen op koelkasttemperaturen (2/4/6/8 °C) of diepvriestemperaturen (-18/-20/-22/-24).

U kunt de gewenste temperatuur in het bewaarkast behouden met de "Multi Zone-temperatuurregelaar". De temperatuur van het Multi Zone-bewaarkast kan ingesteld worden op 0 en 10 graden naast de temperaturen voor het koelgedeelte en op -6 graden naast de temperaturen van het diepvriesgedeelte. 0 graden wordt gebruikt om delicatessen langer te bewaren en -6 graden wordt gebruikt om vlees tot 2 weken in een makkelijk snijdbare staat te bewaren.

Blauw licht

Voedingsmiddelen die worden bewaard in de groenteladen en met een blauw licht worden verlicht, blijven doorgaan met hun fotosynthese door middel van het golflengte-effect van het blauwe licht. Zo behouden zij hun versheid en neemt hun vitaminegehalte toe.



Glijdende schappen met hangers aan de achterkant

Glijdende schappen met hangers aan de achterkant kunnen naar achter en naar voor worden bewogen. De hoogte van deze schappen kan ook worden aangepast door deze te verwijderen en in een lagere of hogere positie te installeren. Til de schap lichtjes op en trek deze naar u toe om deze te verwijderen.

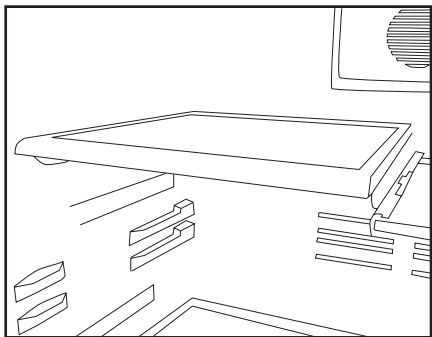

Boter- en kaasvak

Levensmiddelen zoals boter, kaas en margarine worden opgeslagen in dit gedeelte dat voorzien is van een deksel.

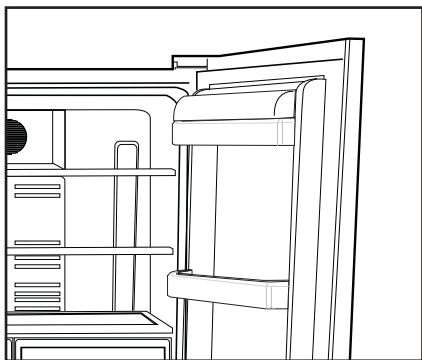

Gebruik van de waterdispenser Waarschuwingen

Het is normaal wanneer de eerste glazen water uit de dispenser warm zijn.

Ingeval de waterdispenser niet regelmatig wordt gebruikt, moet er voldoende water uit de dispenser worden afgevoerd om vers water te krijgen.

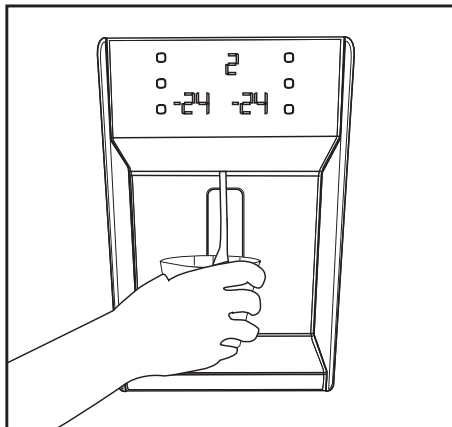

Wateropvanger

Water dat tijdens gebruik druppelt, hoopt zich op in de wateropvanger. U kunt de wateropvanger verwijderen door deze naar u toe te trekken of de hoek in te drukken (afhankelijk van het model). U kunt het water met een spons of een zachte doek opnemen.

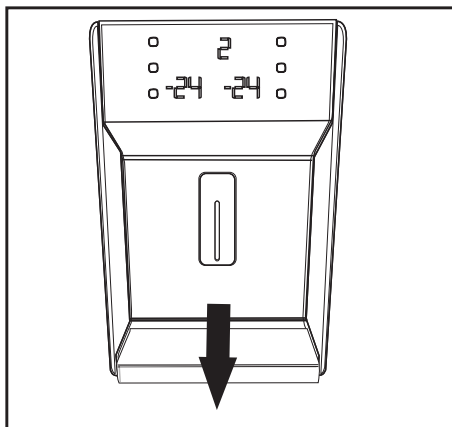

Minibar

De deur van de minibar geeft u extra comfort bij gebruik van uw koelkast. Het deurschap in de koelkast is toegankelijk zonder de deur van de koelkast te openen; dankzij deze functie kunt u gemakkelijk de voedingsmiddelen en de dranken uit de koelkast halen die u regelmatig consumeert. Omdat u de deur van de koelkast niet regelmatig moet openen, zult u het stroomverbruik van de koelkast hebben verlaagd.

Om de deur van de minibar te openen, drukt u met uw hand op de minibar en trekt u terug om deze te openen.

Als de deur van de minibar open is, kunt u de binnenkant van de deur gebruiken als tafel waarop u uw flessen en glazen korte tijd kunt zetten zoals weergegeven in de afbeelding.

⚠ Voorzichtig: Doe nooit dingen die druk kunnen uitoefenen op de deur zoals gaan zitten op, klimmen op of hangen aan de tafel en plaats geen zware voorwerpen op de tafel. Dit kan schade aan de koelkast of persoonlijke letsels veroorzaken.

⚠ Voorzichtig: Snijd nooit op de deur van de minibar en zorg ervoor dat de deur niet wordt beschadigd door scherpe voorwerpen.

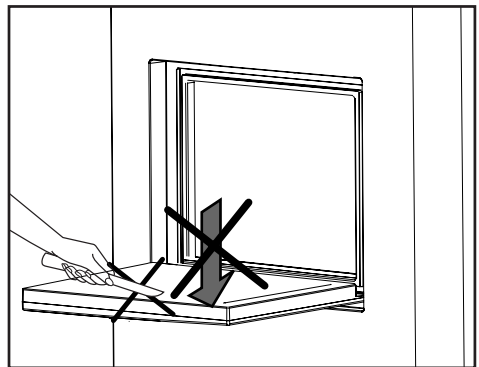
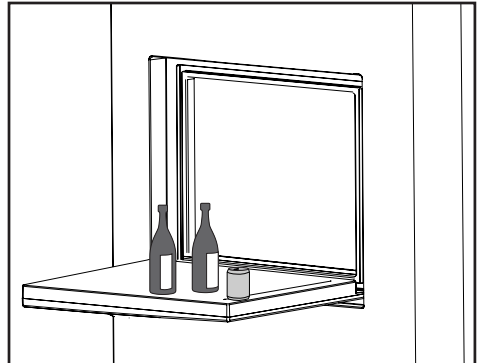
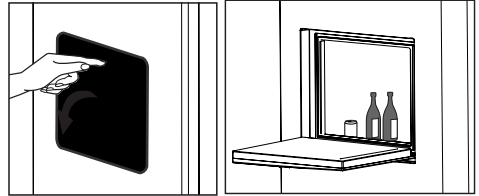
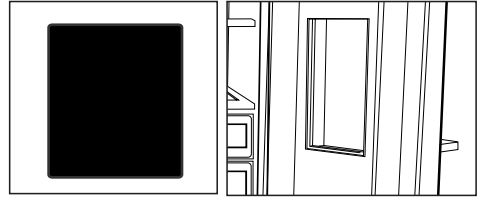

6 Schoonmaak en onderhoud

- ⚠ Gebruik nooit benzine, benzeen of gelijksoortige substanties voor het reinigingswerk.
- ⚠ Wij bevelen aan dat u de stekker uit het toestel trekt voordat u met reinigen begint.
- ⓘ Gebruik nooit scherpe voorwerpen, zeep, huishoudproducten, afwasmiddel of boenwas om te poetsen.
- ⓘ Gebruik lauwwarm water om de kast van uw koelkast schoon te maken en wrijf deze droog.
- ⓘ Gebruik een vochtige doek, uitgewrongen in een oplossing van één koffielepel natriumbicarbonaat voor 50 cl water, om de binnenkant schoon te maken en wrijf vervolgens droog.
- ⚠ Zorg ervoor dat er geen water in de lamp en andere elektrische onderdelen binnensijpelt.
- ⚠ Als uw koelkast voor een lange periode niet zal worden gebruikt, trek dan de stroomkabel uit, verwijder alle etenswaren, maak de koelkast schoon en laat de deur op een kier staan.
- ⓘ Kijk de deurgrendels regelmatig na om u ervan te overtuigen dat ze schoon en vrij van etensresten zijn.
- ⚠ Om deurroosters te verwijderen, verwijder de inhoud en druk het deurrooster vervolgens eenvoudigweg naar boven vanaf de basis.

Bescherming van de plastic oppervlakken

- ⓘ Plaats geen vloeibare olie of in olie bereide maatlijden in uw koelkast in onafgedichte bakjes. Deze kunnen de plastic oppervlakken van uw koelkast beschadigen. Mocht u olie morsen op de kunststof oppervlakken, reinig dit deel van het oppervlak dan direct met warm water en spoel af.

7 Aanbevolen oplossingen voor problemen

Controleer de volgende punten voordat u de onderhoudsdienst belt. Dit kan u tijd en geld besparen. Deze lijst omvat regelmatige klachten die niet voortkomen uit defect vakmanschap of materiaalgebruik. Het is mogelijk dat bepaalde functies die hier beschreven zijn niet tot uw product behoren.

De koelkast werkt niet.
<ul style="list-style-type: none">• Zit de stekker van de koelkast goed in de wandcontactdoos? Steek de stekker in het stopcontact.• Is de zekering van de contactdoos waaraan de koelkast is aangesloten of de hoofdzekering gesprongen? Controleer de zekering.
Condensvorming langs de wand van het koelgedeelte (MULTI ZONE, COOL CONTROL en FLEXI ZONE).
<ul style="list-style-type: none">• Zeer koude omgevingsomstandigheden. Regelmatig openen en sluiten van de deur. Zeer vochtige omgevingsomstandigheden. Bewaren van levensmiddelen met vloeistof in open bakjes. De deur staat op een kier. Zet de thermostaat kouder.• Zorg dat de deur minder lang open staat of dat deze minder vaak wordt geopend.• Dek de eetwaar die in open bakjes wordt bewaard af met een daarvoor geschikt materiaal.• Veeg condens af met een droge doek en controleer of condensvorming aanhoudt.
De compressor draait niet
<ul style="list-style-type: none">• Thermische bescherming van de compressor kan springen gedurende plotselinge stroomuitval of afsluiting van de stroomtoevoer wanneer de druk van het koelmiddel in het koelsysteem van de koelkast niet in balans is. De koelkast gaat na ongeveer 6 minuten draaien. Neem contact op met de onderhoudsdienst wanneer uw koelkast na deze periode niet start.• De koelkast zit in een ontdooicyclus. Dit is normaal voor een volledig automatisch ontdooiende koelkast. Ontdooicyclus vindt periodiek plaats.• De stekker van uw koelkast steekt niet in het stopcontact. Zorg ervoor dat de stekker correct in het stopcontact is gestoken.• Zijn de temperatuurinstellingen goed ingesteld?• De stroom werd mogelijk onderbroken.

De koelkast werkt frequent of gedurende lange tijd.

- Uw nieuwe product kan breder zijn dan de vorige. Dit is normaal. Grote koelkasten werken gedurende langere tijd.
- De omgevingstemperatuur kan hoog zijn. Dit is normaal.
- De stekker van de koelkast kan onlangs ingestoken zijn of de koelkast kan zijn volgeladen met etenswaren. Het compleet afkoelen van de koelkast kan enkele uren langer in beslag nemen.
- Grote hoeveelheden warme levensmiddelen kunnen recentelijk in de koelkast zijn geplaatst. Warme levensmiddelen maken dat de koelkast langer werkt tot deze eetwaar de veilige bewaartemperatuur heeft bereikt.
- Deuren kunnen regelmatig geopend zijn of gedurende enige tijd op een kier hebben gestaan. De warme lucht die in de koelkast is binnengekomen maakt dat de koelkast langer werkt. Open de deuren minder vaak.
- De deur van het diepvries- of koelgedeelte kan op een kier hebben gestaan. Controleer of de deuren goed gesloten zijn.
- De koelkast is zeer koud ingesteld. Stel de koelkasttemperatuur hoger en wacht tot de temperatuur wordt bereikt.
- Deurafdichting van de koelkast of diepvriezer kan vuil, versleten, gebroken of niet goed geplaatst zijn. Maak de afdichting schoon of vervang deze. Een beschadigde/gebroken afdichting maakt dat de koelkast langer moet werken om de huidige temperatuur te handhaven.

Diepvriestemperatuur is erg laag terwijl de koelkasttemperatuur voldoende is.

- De diepvriestemperatuur is zeer koud ingesteld. Stel de diepvriezertemperatuur hoger in en controleer.

Koelkasttemperatuur is erg laag terwijl de diepvries temperatuur voldoende is.

- De koelkasttemperatuur is mogelijk zeer koud ingesteld. Stel de koelkasttemperatuur hoger in en controleer.

Etenswaren die in laden van het koelgedeelte worden bewaard, bevroren.

- De koelkasttemperatuur is mogelijk zeer koud ingesteld. Stel de koelkasttemperatuur hoger in en controleer.

Temperatuur in de koelkast of diepvriezer is zeer hoog.

- De koelkasttemperatuur is mogelijk zeer warm ingesteld. Koelkastinstelling is van invloed op de temperatuur van de diepvriezer. Verander de temperatuur van de koelkast of diepvriezer totdat de temperatuur van de koelkast of diepvriezer het gewenste niveau bereikt.
- Deuren kunnen regelmatig geopend zijn of gedurende enige tijd op een kier hebben gestaan; doe ze minder vaak open.
- De deur is mogelijk op een kier blijven staan; doe de deur volledig dicht.
- Grote hoeveelheden warme levensmiddelen kunnen recentelijk in de koelkast zijn geplaatst. Wacht tot de koelkast of diepvriezer de gewenste temperatuur heeft bereikt.
- De koelkast kan recentelijk ingeschakeld zijn. Het kost tijd om de koelkast volledig te laten afkoelen.

Het werkingsgeluid neemt toe wanneer de koelkast werkt.
<ul style="list-style-type: none"> De werking van de koelkast kan veranderen als gevolg van wijzigingen in de omgevingstemperatuur. Dit is normaal en geen defect.
Vibratie of geluid.
<ul style="list-style-type: none"> De vloer is niet gelijk of is zwak. De koelkast kantelt een beetje wanneer langzaam wordt bewogen. Zorg dat de vloer vlak vlak en sterk genoeg is om de koelkast te dragen. Het geluid kan worden veroorzaakt door voorwerpen die op de koelkast zijn geplaatst. Voorwerpen bovenop de koelkast moeten worden verwijderd.
Een geluid van morsende of sprayende vloeistof komt uit de koelkast.
<ul style="list-style-type: none"> Vloeistof- en gasstromen vinden plaats conform de werkingsprincipes van uw koelkast. Dit is normaal en geen defect.
Een geluid van wind die blaast.
<ul style="list-style-type: none"> Er worden ventilatoren gebruikt om de koelkast te koelen. Dit is normaal en geen defect.
Condens op de binnenwanden van de koelkast.
<ul style="list-style-type: none"> Met warm en vochtig weer neemt ijs- en condensvorming toe. Dit is normaal en geen defect. De deuren kunnen op een kier hebben gestaan, zorg ervoor dat de deuren volledig gesloten zijn. Deuren kunnen regelmatig geopend zijn of gedurende enige tijd op een kier hebben gestaan; doe ze minder vaak open.
Vocht aan de buitenkant van de koelkast of tussen de deuren.
<ul style="list-style-type: none"> De lucht is mogelijk vochtig; dit is vrij normaal bij vochtig weer. Wanneer de vochtigheid minder wordt, zal de condens verdwijnen.
Slechte geur binnenin de koelkast.
<ul style="list-style-type: none"> De binnenkant van de koelkast moet gereinigd worden. Maak de binnenkant van de koelkast schoon met een spons met lauw of sodawater. Sommige bakjes of verpakkingsmaterialen kunnen de geur veroorzaken. Gebruik een ander bakje of ander soort verpakkingsmateriaal.
De deur sluit niet.
<ul style="list-style-type: none"> Het kan zijn dat voedselpakketjes veroorzaken dat de deur niet sluit. Verplaats de pakketjes die de deur belemmeren. De koelkast staat niet volledig waterpas op de vloer en wiebelt wanneer ze lichtjes wordt verplaatst. Stel de hoogteschroeven anders in. De vloer is niet gelijk of stevig. Zorg dat de vloer vlak is en de koelkast kan dragen.
Groenteladen zitten vast.
<ul style="list-style-type: none"> De levensmiddelen kunnen de bovenzijde van de lade raken. Herschik de levensmiddelen in de lade.

Моля първо да прочетете това ръководство!

Уважаеми клиенти,

Надяваме се, че вашият продукт, произведен в съвременни фабрики и проверен при най-стриктни процедури за контрол на качеството, ще ви осигури ефективна работа.

За целта, ви съветваме да прочетете внимателно цялото ръководство за употреба на продукта преди да го ползвате и да го държите под ръка за справки в бъдеще.



Това ръководство

- Ще ви помогне да използвате уреда по-най-бърз и безопасен начин.
- Прочетете ръководството преди монтаж и работа с продукта.
- Следвайте всички инструкции, особено тези за безопасност.
- Дръжте ръководството на лесно достъпно място, тъй като може да се нуждаете от него.
- Освен това, прочетете и другите листовки, доставени с продукта.

Обърнете внимание, че това ръководство може да важи и за други модели уреди.

Символи и техните описания

Това ръководство за употреба съдържа следните символи:

-  Важна информация или полезни съвети за употреба.
-  Предупреждения при опасност за живота или имуществото.
-  Предупреждения за електрическата мощност.



Този продукт носи символ за селективно сортиране за Изхвърляне на електрическо и електронно оборудване (WEEE).

Това означава, че този продукт трябва да се изхвърли в съответствие с Европейската Директива 2002/96/ЕС, за да се рециклира или бъде разглобен с цел намаляване на влиянието върху околната среда. За допълнителна информация се обърнете към местните и регионални власти.

Електронните продукти, които не бъдат включени в процеса на селективно сортиране, са потенциално опасни за околната среда и човешкото здраве поради съдържанието на рискови вещества.

СЪДЪРЖАНИЕ

1 Хладилникът	3	4 Подготовка	17
2 Важни предупреждения относно безопасността	4	5 Използване на хладилника	18
Употреба на уреда.....	4	Индикаторен панел.....	18
За продукт с воден разпределител;	6	Предупреждение за отворена врата: 21	
Защита от деца.....	6	Какво да направите за да бъде	
НСА предупреждение.....	6	изчислен срокът за ползване на	
Неща, които да направите с цел		филтъра автоматично.....	22
пестене на енергия.....	7	Плъзгачи се рафтове.....	23
		Тава за яйца.....	23
3 Монтаж	8	Контейнер за запазване на	
На какво да обърнете внимание		свежестта.....	23
при повторно транспортиране на		Отделение за охлаждане.....	23
хладилника.....	8	Отделение за съхранение Flexi	
Преди да започнете работа с		Zone.....	24
хладилника.....	8	Подвижна средна част.....	24
Електрическо свързване.....	8	Синя лампа.....	24
Изхвърляне на опаковъчните		Плъзгачи се рафтове със задно	
материали.....	9	окачване.....	25
Изхвърляне на стария ви хладилник.....	9	Отделение за масло и сирене.....	25
Поставяне ни монтиране.....	9	Използване на течащата вода.....	25
Нивелиране върху пода.....	10	Поставка за разлята вода.....	25
Регулиране на разликата между		Минибар.....	26
горната врата.....	10		
Монтиране на водния филтър.....	12	6 Почистване и поддръжка	27
Свързване на водната тръба към		Предпазване на пластмасовите	
хладилника.....	12	повърхности.....	27
Свързване на водния маркуч към			
каната.....	13	7 Възможни решения на	
Свързване на водната тръба към		възникнали проблеми	28
студената вода.....	14		
Преди първа употреба на воден			
диспенсер.....	16		

1 Хладилникът

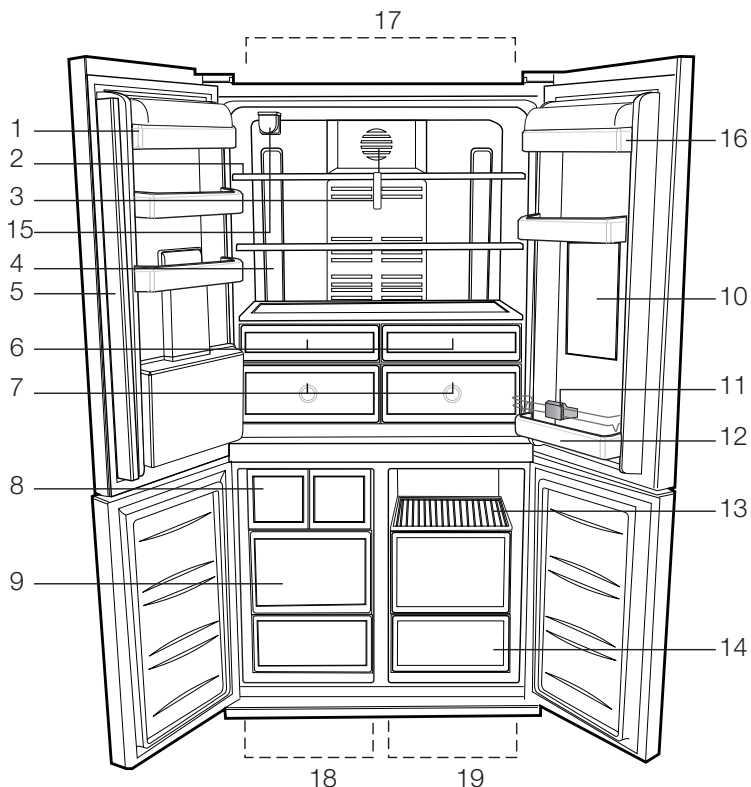

- | | |
|---|--|
| 1- Рафтове на вратата на хладилното отделение | 10- Минибар |
| 2- Стъклени рафтове на хладилното отделение | 11- Поставка за бутилки |
| 3- Капак на дифузера | 12- Рафт за бутилки |
| 4- Осветителни лещи | 13- Отделение с рафтове за съхранение на храна |
| 5- Подвижна средна част | 14- Отделения за съхранение на храна |
| 6- Отделение за охлаждане | 15- Воден филтър |
| 7- Контейнер за запазване на свежестта | 16- Рафт за масло и сирене |
| 8- IceMatic | 17- Хладилно отделение |
| 9- Отделения за съхранение на замразени храни | 18- Фризерно отделение |
| | 19- Флекси зона |

ⓘ Фигурите в настоящето ръководство за употреба са схематични и може да не отговарят точно на вашия уред. Ако споменатите части липсват във вашия уред, то те важат за други модели.

2 Важни предупреждения относно безопасността

Моля, прегледайте следната информация. Неспазването на тази информация може да доведе до наранявания или материални щети. В противен случай всякаква гаранция и отговорност стават невалидни.

Сервизният живот на закупеният от вас продукт е 10 години. Това е периода, в който се пазят резервните части за продукта, за да може той да работи както е описано.

Употреба на уреда

Този продукт е предназначен за употреба

- в закрити помещения и зони, като например къщи;
 - в затворена работна среда като например магазин и офиси;
 - в затворени сгради за настаняване на хора, като например вили, хотели, пансиони.
- Този продукт не бива да се използва навън.

Обща безопасност

- Когато решите да изхвърлите продукта, препоръчваме да се консултирате с оторизирания сервиз за да получите нужната информация за това, както и с оторизираните власти.
- Консултирайте се с оторизирания сервиз по всякакви въпроси и проблеми, свързани с хладилника. Не се опитвайте да поправяте сами или да позволявате друг да прави това без да предупредите оторизирания сервиз.
- За продукти с фризерно отделение; Не яжте сладолед или кубчета лед веднага след като ги извадите от фризерното отделение! (Това може да доведе до измръзване в устата ви.)
- За продукти с фризерно отделение; Не поставяйте бутилирани или

консервирани течности във фризерното отделение. В противен случай те може да се пръснат.

- Не пипайте замразената храна с ръце; тя може да се залепи за ръката ви.
- Изключете хладилника от контакта преди почистване или размразяване.
- Не бива никога да използвате пара и парни почистващи материали при почистването и разлеждането на хладилника. Парата може да влезе в контакт с електрическите части и да предизвика късо съединение или токов удар.
- Никога не използвайте частите на хладилника, като например вратата за подпора или за стъпване.
- Не използвайте електрически уреди вътре в хладилника.
- Не повреждайте частите, където циркулира охладителя с пробивни или режещи инструменти. Евентуалното изтичане на охладител при пробиване на каналите на изпарителя, удълженията на тръбата или покритието върху повърхността може да предизвика раздразнения на кожата или нараняване на очите.
- Не покривайте и не блокирайте с предмети вентилационните отвори на хладилника.
- Електрическите устройства трябва да се ремонтират само от оторизирани лица. Ремонтът, извършен от некомпетентно лице може да създаде риск за потребителя.
- В случай на каквато и да е повреда или по време на поддръжка и ремонт, изключете хладилника от ел. захранване като изключите съответния бушон или извадите щепсела от контакта.
- Не дърпайте за кабела когато искате да извадите щепсела от контакта.
- Високоградусови спиртни напитки трябва да се поставят в хладилника само вертикално и плътно затворени.

- Никога не съхранявайте спрейове съдържащи възпламеними или експлозивни вещества в хладилника.
- Не използвайте механични устройства или други средства, за да ускорите процеса на размразяване, освен посочените от производителя.
- Този уред не е предназначен за употреба от лица с физически, сензорни или умствени разстройства или лица без опит и познания (включително деца), освен ако те не са наблюдавани или инструктирани относно употребата на уреда от отговорно за безопасността им лице.
- Не използвайте хладилника ако е повреден. Ако имате някакви съмнения, се обърнете към сервизния агент.
- Електрическата безопасност на хладилника е гарантирана само ако заземяването на ел. инсталация в дома ви отговаря на съответните стандарти.
- Излагането на продукта на дъжд, сняг, слънце и вятър представлява опасност от електрическа гледна точка.
- Свържете се с оторизирания сервиз при повреда в хранящия кабел за да избегнете всякакъв риск.
- Никога не включвайте хладилника в контакта по време на инсталация. В противен случай съществува риск за живота или от сериозно нараняване.
- Тзи хладилник е предназначен само за съхранение на хранителни продукти. Той не бива да се ползва за никакви други цели.
- Етикетът с технически спецификации е разположен върху лявата вътрешна стена на хладилника.
- Никога не свързвайте хладилника с енергоспестяващи системи; те могат да повредят хладилника.
- Ако на хладилника има синя светлина, не разглеждайте синята светлина с оптически устройства.
- За ръчно контролирани хладилници,

изчакайте поне 5 минути за да рестартирате хладилника след прекъсване в захранването.

- Това упътване за употреба трябва да се предаде на новия собственик ако уредът бъде продаден на други лица.
- Внимавайте да не повредите хранящия кабел при транспортирането на хладилника. Огъването на кабела може да доведе до пожар. Никога не поставяйте тежки предмети върху хранящия кабел. Не пишайте щепсела с мокри ръце когато включвате уреда в контакта.

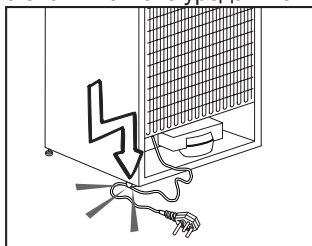

- Не включвайте хладилника в разхлабени контакти.
- По причини на безопасността по външността или вътрешността на уреда не бива да се пръска директно вода.
- Не пръскайте субстанции, съдържащи възпламеними газове от рода на пропан газ в близост до хладилника за да избегнете риска от пожар и експлозия.
- Никга не поставяйте съдове, пълни с вода върху хладилника, тъй като това може да доведе до токов удар или пожар.
- Не препълвайте хладилника с прекомерно количество храна. Ако е препълнен, хранителните продукти може да паднат и да ви наранят или да повредят хладилника при отваряне на вратата. Никога не поставяйте предмети върху хладилника; в противен случай те може да изпадат при отварянето и затварянето на вратата на хладилника.
- Тъй като се нуждаят от точно определена температура на

съхранение (ваксини, температурно-зависими лекарства, научни материали, и др.) не бива да се държат в хладилника.

- Ако не бъде използван дълго време, хладилникът трябва да бъде изключен от контакта. Възможно е неизправност в хранящия кабел да доведе до пожар.
- Накрайникът на щепсела трябва да бъде редовно почистван за да се избегне риска от пожар.
- Накрайникът на щепсела трябва да бъде редовно почистван със сух парцал за да се избегне риска от пожар.
- Хладилникът може да мърда ако регулируемите крачета не са стабилно закрепени на пода. Стабилното закрепване на регулируемите крачета на пода може да предпази хладилника от мърдане.
- При преместването на хладилника, не го хващайте за дръжката на вратата. В противен случай тя може да се откъсне.
- Ако се налага да поставите уреда до друг хладилник или фризер, разстоянието между двата уреда трябва да е поне 8см. В противен случай прилежащите странични стени може да се навлажнят.

За продукт с воден разпределител;

Налягането на водата трябва да е поне 1 бар. Налягането на водата трябва да е под 8 бара.

- Използвайте само питейна вода.

Защита от деца

- Ако на вратата е поставена ключалка, ключът трябва да се държи далеч от достъпа на деца.
- Децата трябва да бъдат надзиравани за да се избегне играене с уреда.

НСА предупреждение

Ак охлаждащата система на уреда ви съдържа R600a:

Този газ е запалим. Затова внимавайте да не повредите охладителната система и тръбите при употреба и транспорт. В случай на повреда, дръжте продукта далеч от потенциални източници на огън, което може да доведе до подпалването на уреда и проветрявайте стаята, където се намира той.

Не взимайте предвид това предупреждение ако охладителната ви система съдържа R134a.

Типът газ, използван в продукта, е обозначен на страничната табелка с данни върху вътрешната лява страна на хладилника.

Никога не изхвърляйте уреда в огън.

Неща, които да направите с цел пестене на енергия

- Не оставяйте вратите на хладилника отворени за дълго.
- Не прибирайте горещи храни и напитки в хладилника.
- Не препълвайте хладилника за да не се затруднява въздушната циркулация вътре в него.
- Не инсталирайте хладилника под пряка слънчева светлина или в близост до уреди, излъчващи топлина, като фурни, съдомиялни машини или радиатори.
- Дръжте храната в затворени контейнери.
- За уреди с фризерно отделение; Можете да съхранявате максимално количество хранителни продукти ако свалите рафта или чекмеджето на хладилника. Стойността на енергийната консумация, посочена върху хладилника, е измерена при свален рафт или чекмедже на фризера и при максимално зареждане. Няма никаква опасност да използвате рафт или чекмедже в зависимост от формата и размера на хранителните продукти които замразявате.
- Разлеждането на замразена храна в хладилника ще осигури както пестене на енергия, така и ще запази качеството на хранителните продукти.

3 Монтаж

- i** Помнете, че производителят не носи отговорност, в случай, че предоставената в ръководството за употреба информация не се спазва.

На какво да обърнете внимание при повторно транспортиране на хладилника

1. Хладилникът трябва да се изпразни и почисти преди всяко транспортиране.
2. Рафтовете, аксесоарите, контейнера за запазване свежестта и др. в хладилника трябва да се залепят добре с изолирбанд срещу другането при пренасяне.
3. Опаковката трябва да се обиколи с дебело тиксо и здрави въжета и правилата за транспортиране, напечатани върху опаковката, да се спазват.

i Винаги помнете...

Всеки рециклиран продукт е от ползва за природата и националните ресурси. Ако искате да допринесете за рециклирането на опаковъчните материали, може да получите информация за това от местните власти и органи за опазване на околната среда.

Преди да започнете работа с хладилника

Преди да започнете употреба на хладилника, моля поверете следното:

1. Вътрешността на хладилника суха ли е и може ли въздухът да циркулира свободно в задната му част?
2. Поставете 2-те пластмасови клинчета на капака на задната вентилация, следвайки фигурата по-долу. За да направите това, премахнете винтовете на продукта и използвайте винтовете, които са в същата торбичка.

Пластмасовите клинове осигуряват нужната дистанция между хладилника и стената, така че да се осигури циркулация на въздух.

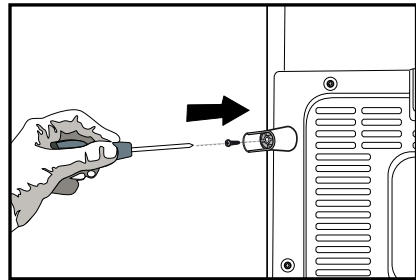
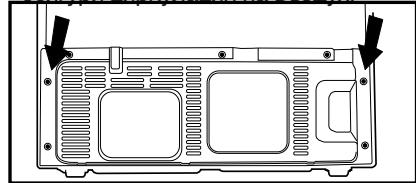

3. Почистете вътрешността на хладилника, както е препоръчано в раздел "Поддръжка и почистване".
4. Включете хладилника в контакта. При отваряне на вратата вътрешната лампичка светва.
5. Ще чуете шум, когато компресорът започне да работи. Нормално е течността и газовете в охладителната система да издават шум, дори компресорът да не работи.
6. Предните ъгли на хладилника може да са топли на пипане. Това е нормално. Тези части са проектирани да бъдат топли с цел избягване на кондензацията.

Електрическо свързване

Свържете хладилника към заземен контакт, който се предпазва от бушон с подходящ капацитет.

Важно:

- ⚠** Свързването трябва да бъде направено в съответствие с наредбите в страната.

- ⚠ Щепселът трябва да е лесно достъпен след монтажа.
- ⚠ Мощността и допустимата защита на бушона са указани в раздел “Технически спецификации”.
- ⚠ Посочената мощност трябва да отговаря на мощността на вашето захранване.
- ⚠ При свързването не бива да се ползват удължители и разклонители.
- ⚠ Ако кабелът е повреден, той трябва да се подмени от квалифициран техник.
- ⚠ Уредът не бива да се ползва преди той да бъде поправен! Съществува опасност от токов удар!

Изхвърляне на опаковъчните материали

- ⚠ Опаковъчните материали може да представляват опасност за децата. Дръжте опаковъчните материали далеч от достъпа на деца или ги изхвърлете разделно, в съответствие с указанията за изхвърляне на отпадъци. Не ги изхвърляйте заедно с другите битови отпадъци.

Опаковката на вашия хладилник е изработена от рециклируеми материали.

Изхвърляне на стария ви хладилник.

Изхвърлете стария си уред така, че да не навредите на околната среда.

- ⚠ Може да се консултирате с оторизирания търговец или центъра за събиране на отпадъци във вашата община относно изхвърлянето на хладилника ви.
- ⚠ Преди да изхвърлите хладилника ви, отрежете кабела и, ако вратата е със заключалки, ги направете неизползваеми, така, че да предпазите децата от всякакви евентуални рискове.

Поставяне ни монтиране

- ⚠ Внимание: Никога не включвайте хладилника в контакта по време на инсталация. В противен случай съществува риск за живота или от сериозно нараняване.

- ⚠ Ако вратата на стаята, където ще инсталирате хладилника, не е достатъчно широка за да мине през нея хладилника, се обадете в оторизирания сервис за да свалят вратите на хладилника и го вкарайте странично през вратата.

1. Инсталирайте хладилника на място, където може лесно да се ползва.
2. Дръжте хладилника далеч от топлинни източници, задушни места и пряка слънчева светлина.
3. Трябва да осигурите добра вентилация около хладилника за да може той да работи ефективно. Ако ще монтирате хладилника в ниша в стената, трябва да има поне 5 см разстояние от тавана и стената. Ако подът е покрит с килим, уредът трябва да се повдигне на 2.5 см от пода.
4. Поставете хладилника върху равна подова повърхност за да се избегне клатене на уреда.
5. Не дръжте хладилника при външна температура под 10°C.

Нивелиране върху пода

⚠ Ако хладилникът ви не е балансиран;

⚠ Най-напред изключете уреда от контакта. При нивелирането на уреда, той трябва да е изключен от контакта. Съществува опасност от токов удар.

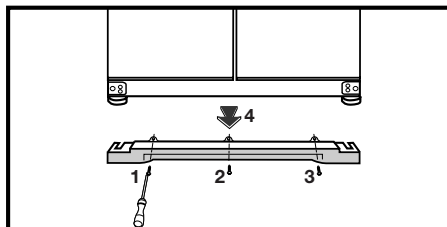

1. Капакът на вентилацията се отстранява чрез отвъртане на винтовете, както е показано на фигурата преди процедурата. Може да балансирате хладилника като завъртите предните крачета както е показано на илюстрацията. Ъгълът, където е крака се понижава при завъртане по посока на черната стрелка и се увеличава при завъртане в обратната посока. Процесът се улеснява ако някой ви помогне като повдигне леко хладилника.

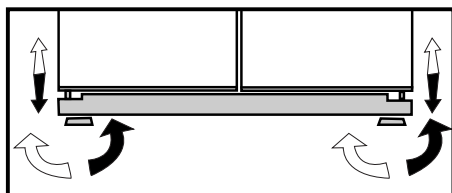

2. След като проблемът с баланса е отстранен, инсталирайте обратно капака на вентилацията и затегнете винтовете.

3. Отстранете винтовете закрепващи долния капак на вентилацията, с помощта на отвертка Philips.

Регулиране на разликата между горната врата

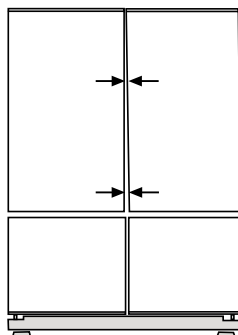

ⓘ Можете да регулирате разликата между вратите на хладилното отделение по начина, указан на фигурите.

Рафтовете на вратата трябва да са празни, когато регулирате височината на вратата.

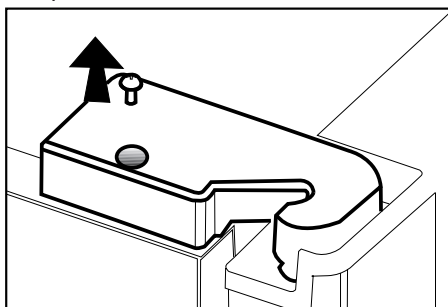

ⓘ С помощта на отвертка, премахнете винтовете от капака на горната панта на вратата, която искате да регулирате.

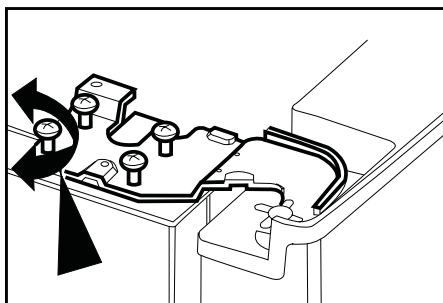

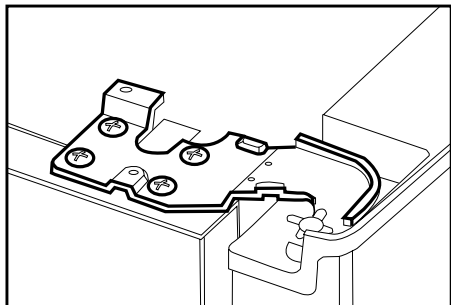

i Регулирайте вратата, по желаня от вас начин чрез разхлабване на винтовете.

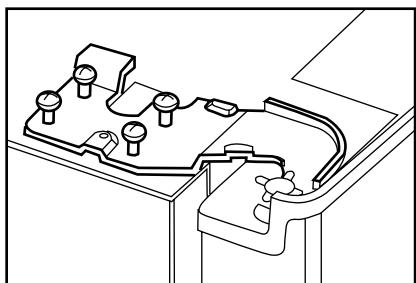

i Закрепете вратата която сте регулирали като затегнете винтовете без да променят положението на вратата.

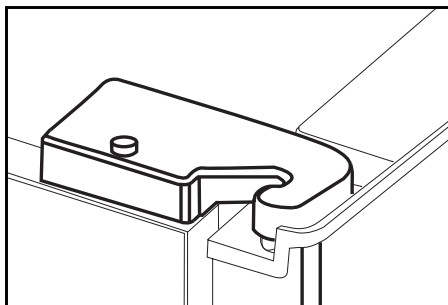

i Поставете отново пантата на капака и фиксирайте с винта.

Монтиране на водния филтър

(при някои модели)

За да се осигури водното захранване, към хладилника могат да се свържат два различни източника на вода: студена вода от канализацията и вода в кана.

Инсталационни изисквания

Помпата се използва за каната с вода.

Проверете дали частите, споменати по-долу са доставени с уреда ви.

1. Муфа за свързване на водната тръба отзад на уреда (Ако не пасва, се снабдете с подходяща от най-близкия оторизиран сервис.)
2. 2 броя закопчалки за тръбата (в случай, че са необходими за обезопасяване на тръбата)

Забележка: Тъй като гореспомнатите части не са необходими за използването на каната, може да ги няма с доставения уред.

3. 5-метрова водна тръба (диаметър 1/4")
4. Клапа за свързване към студената вода с мрежов филтър (адаптор за кран)
5. Воден филтър или външно свързваем филтър, който се монтира в скобата вътре в хладилното отделение

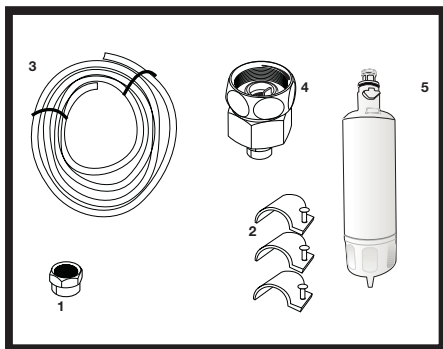

Мястото, където ще бъде монтиран външния филтър, трябва да се определи най-напред. (Ако филтърът ще се ползва отвън на хладилника.) След това определете разстоянието между филтъра и хладилника и дължината на маркуча който е необходим от филтъра до входа за вода на хладилника.

Водният филтър трябва да се държи изправен както е показано на фигурата. Филтърът трябва да се закачи внимателно в точките на влизане и излизане на водата.

След като прикрепите филтъра, не използвайте първите 3-4 чаши вода.

Свързване на водната тръба към хладилника

1. След като монтирате муфата върху водната тръба, вкарайте водната тръба в отвора на хладилника като натиснете добре надолу.

2. Вкарайте муфата както е показано на отсрещната фигура, като натискате с ръка върху входната клапа на хладилника.

(а- водна тръба, б-муфа, с- клапан)

i Забележка 1: Не би трябвало да се нуждаете от уред за затягане на муфата за да постигнете стабилно свързване. В случай на протичане, използвайте гаечен ключ или клещи за да затегнете муфата.

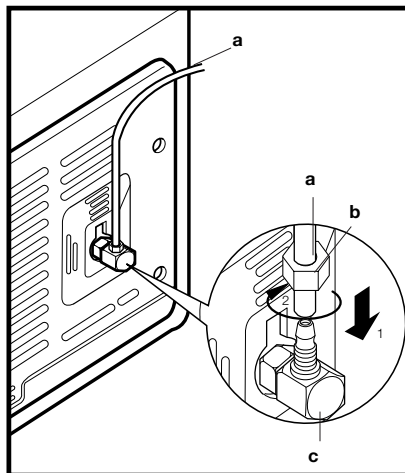

Свързване на водния маркуч към каната (при някои модели)

За да свържете водата от каната към хладилника, се нуждаете от помпа. След като свържете единия край на водната тръба, излизаща от помпата към хладилника по начина, описан в предната страница, следвайте инструкциите.

1. Приклучете вързването като натиснете другия край на водната тръба към водния вход на помпата, както е показано на фигурата.

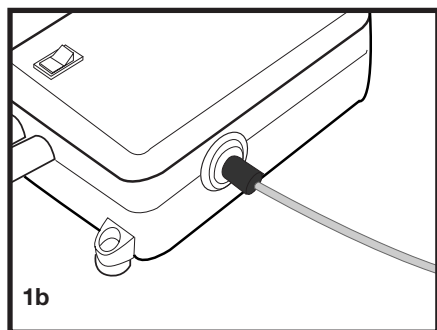
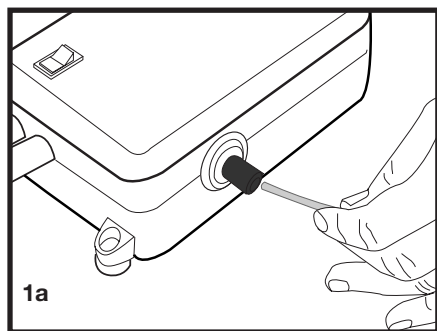

2. Поставете и закрепете маркуча на помпата в каната, по начина показан на фигурата.
3. След като приклучите свързването, включете и задвижете помпата.

За да осигурите ползотворната работа на помпата, изчакайте 2-3 минути след като я задвижите.

- i** При свързването на водата се обърнете към ръководството за употреба.
- i** Ако използвате кана, не е необходим воден филтър.
- i** Когато използвате кана е необходима помпа.

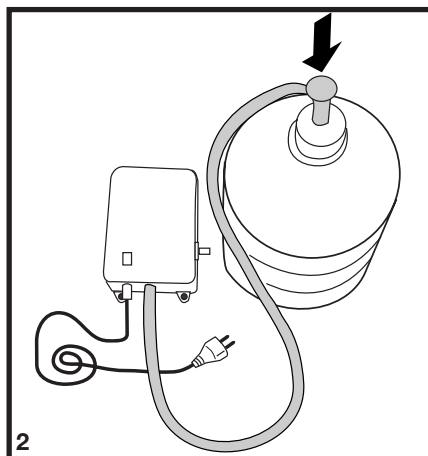

Свързване на водната тръба към студената вода (при някои модели)

Ако искате да използвате хладилника си, свързан към водопровода, трябва да свържете стандартен 1/2" клапанов фитинг към водопровода у дома. Ако такава клапан липсва или не сте сигурни какво е нужно, консултирайте се с квалифициран водопроводчик.

1. Отделете муфата от адаптора за крана. (Фиг. А)
2. Поставете адаптора на крана към 1/2" клапанов фитинг, както е показано на фигурата. (Фиг. В)
3. След като поставите водната тръба към муфата, я монтирайте към адаптора на крана и вмъкнете към крана, по показания начин. (Фиг.С)
4. Затегнете муфата ръчно. В случай на протичане, използвайте гаечен ключ или клещи за да затегнете муфата.

⚠ Внимание: Закрепете водната тръба на подходящи места с доставените закопчалки за да избегнете повреда, разместване или случайно разкачане на тръбата.

⚠ Внимание: След като включите водната клапа, проверете да няма изтичане и в двете точки на свързване на тръбата. В случай на изтичане, незабавно изключете клапата и затегнете свързките отново с помощта на гаечен ключ или клещи.

⚠ Внимание: Проверете дали е наличен стандартен 1/2" клапанов фитинг за свързване с водопровода и дали той е напълно затворен.

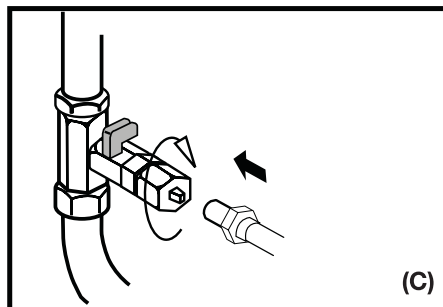
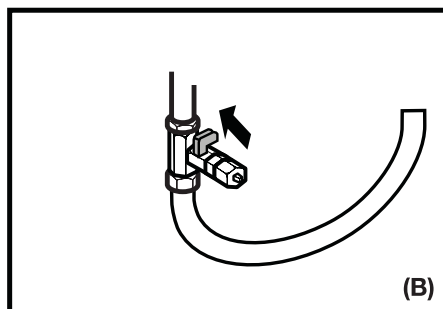
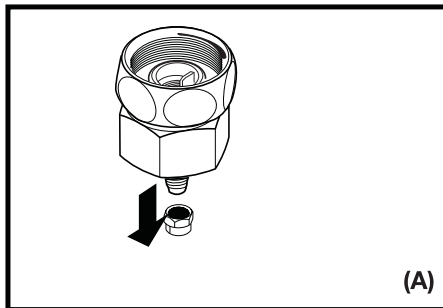

За да монтирате водния филтър следвайте долните инструкции, заедно с представените илюстрации:

1. Натиснете бутон отказ на дисплея.

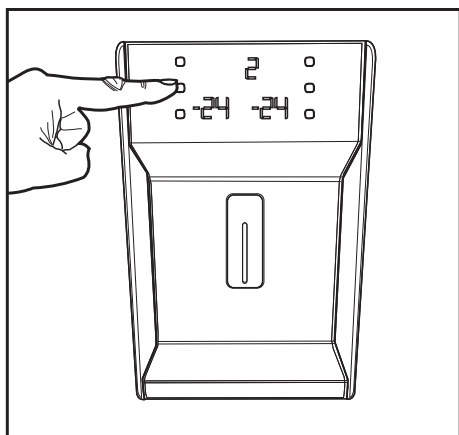

2. Махнете капака на филтъра във хладилното отделение чрез издърпване напред.

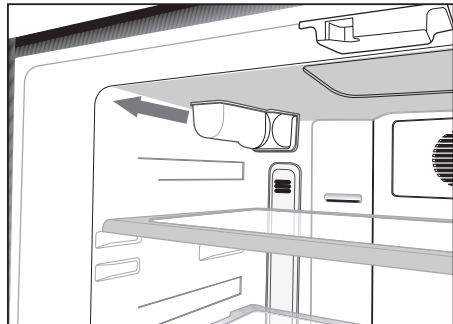

3. Извадете външния капак на водния филтър, чрез завъртане надолу.

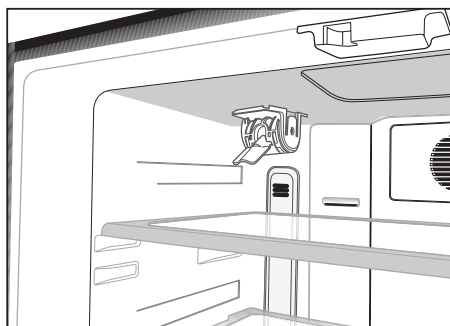
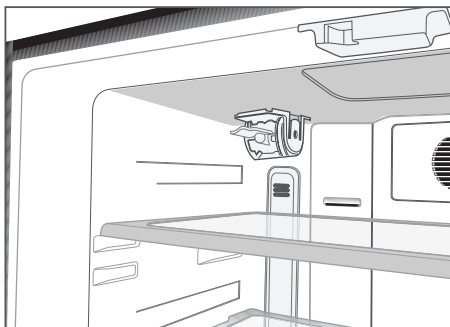

⚠ Внимание: Режим "Ice off" трябва да е активен при свалянето на външния капак.

Забележка: Нормално е да се стекат няколко капки вода при свалянето на капака.

4. Махнете капака отгоре на водния филтър, за да го поставите, както е показано на фигурата и го обърнете нагоре за да го заключите.

5. Натиснете отново бутон отказ лед върху дисплея, за да излезете от този режим.

Водният филтър трябва да се подменя на всеки 6 месеца.

Ако желаете времето за смяна на филтъра да бъде изчислено автоматично и да се появи съобщение в края на периода за ползване, моля прочетете раздел "Автоматично изчисляване на продължителността на употреба на филтъра".

При подмяна или когато няма да се ползва повече, водният филтър трябва да се премахне както е показано на фигурата, а външният капак трябва да се прикачи. Преди да го извадите, трябва да се уверите, че режим Ice Off е активен.

⚠ Внимание: Водният филтър пречиства чужди тела във водата. Той не пречиства водата от микроорганизми.

⚠ Внимание: Бутон Ice off трябва винаги да е натиснат при подмяна на водния филтър или монтиране на външен капак.

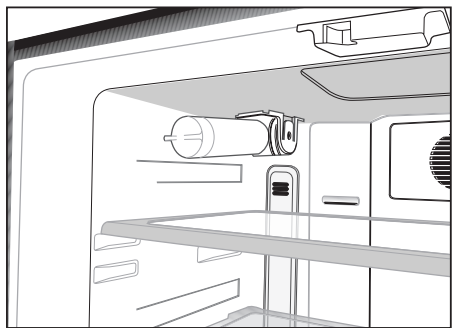
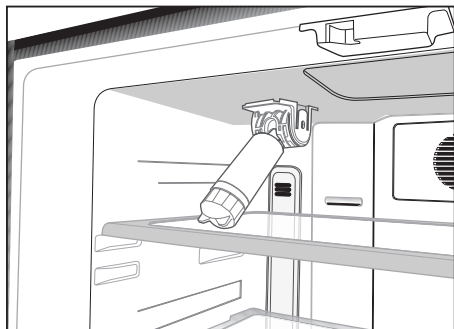

Преди първа употреба на воден диспенсер

i Водното налягане не трябва да е под 1 бар.

i Водното налягане не трябва да е под 8 бара.

i Трябва да използвате помпа в случай, че водното налягане е под 1 бар или ползвате кана.

i Водната система на хладилника трябва да се свърже със студената вода. Не бива да свързвате с топлата вода.

i При първоначалното включване на хладилника не може да се изкара вода. Това е по причина на въздуха в системата. За да изкарате този въздух, натиснете резето на разделителя за периоди от по 1 минута докато от разделителя потече вода. В началото водната струя може да е накъсана. Тя се нормализира след като се изкара всичкия въздух от системата.

i При първоначалното включване на хладилника, трябва да минат 12 часа преди да използвате студената вода.

i Водното налягане трябва да е между 1-8 бара за правилното функциониране надиспенсера за лед/вода. За целта, проверете дали 1 чаша вода (100 куб. см) се пълни за 10 секунди.

i Първите 10 чаши вода не бива да се пият.

i Първите около 30 кубчета лед, получени от диспенсера не бива да се ползват.

i Когато не ползвате каната, винаги използвайте воден филтър.

4 Подготовка

- i** Хладилникът ви трябва да се инсталира поне на 30 см разстояние от топлинни източници като котлони, фурни, централно парно, на поне 5 см от електрически печки и не трябва да се излага на пряка слънчева светлина.
- i** Температурата в стаята, където ще инсталирате хладилника, трябва да е поне 10°C. Употребата на хладилника при по-студени условия не е препоръчителна, тъй като това се отразява на ефективността му.
- i** Проверете дали вътрешността на хладилника е почистена изцяло.
- i** Ако два хладилника се инсталират един до друг, трябва да има поне 2 см разстояние помежду им.
- i** Когато използвате хладилника за първи път, следвайте следните указания през първите шест часа.
 - Вратата не бива да се отваря често.
 - Хладилникът трябва да работи празен, без храна в него.
 - Не изключвайте хладилника от щепсела. Ако има прекъсване на захранването, което не можете да контролирате, моля прочетете предупрежденията в раздел “Възможни решения на възникнали проблеми”.
- i** Оригиналната опаковка и изолиращи материали трябва да се запазят за бъдещо транспортиране или преместване.

5 Използване на хладилника

Индикаторен панел

Индикаторният панел с тъч контрол позволява настройването на температурата без да отваряте вратата на хладилника си. Просто докоснете съответния бутон с пръст за да настроите температурата.

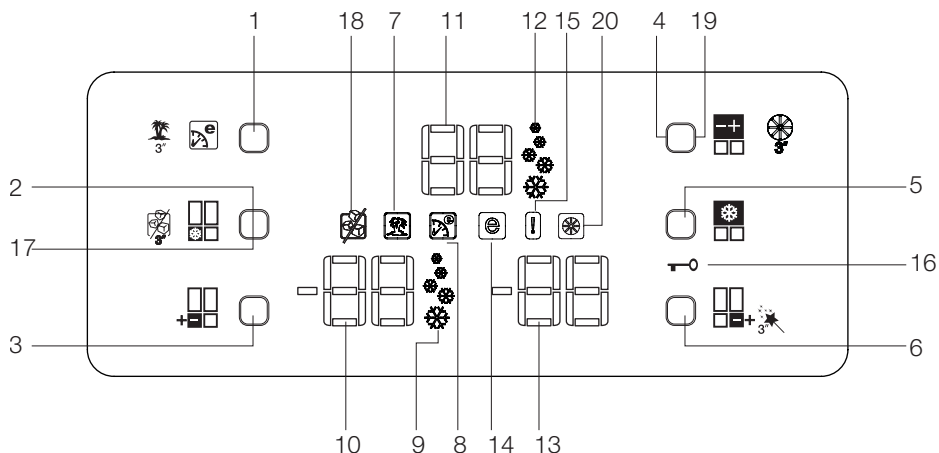

1. Eco Extra/Ваканционен бутон
2. Бутон бързо замразяване
3. Бутон за температурната настройка във фризерното отделение
4. Бутон за температурната настройка във хладилното отделение
5. Бутон бързо охлаждане
6. Бутон за настройване на температурата в отделение Flexi Zone
7. Индикатор ваканционна функция
8. Индикатор за функция Eco Extra
9. Индикатор на функция бързо замразяване
10. Индикатор на температурата във фризерното отделение
11. Индикатор на температурата във хладилното отделение
12. Индикатор на функция бързо охлаждане
13. Индикатор на температурата в отделението за съхранение Flexi Zone
14. Индикатор икономичен режим
15. Индикатор грешки
16. Индикатор за заключване на копчетата
17. Бутон отказ лед
18. Индикатор за изключено образуване на лед
19. Бутон за отказ от предупреждението за смяна на филтъра
20. Предупредителен индикатор за смяна на филтъра

1. Есо Extra/Ваканционен бутон

Натиснете за кратко този бутон за да активирате функция Есо Extra. Натиснете и задръжте бутона за 3 секунди за да активирате функция ваканция. За да деактивирате избраната функция натиснете бутона повторно.

2. Бутон бързо замразяване

Натиснете за кратко този бутон, за да активирате функция бързо замразяване. За да деактивирате избраната функция натиснете бутона повторно.

3. Бутон за температурната настройка във фризерното отделение

Натиснете този бутон за да настроите температурата във фризерното отделение съответно на -18, -20, -22, -24, -18... Натиснете бутона за да настроите желаната температура във фризерното отделение.

4. Бутон за температурната настройка във хладилното отделение

Натиснете този бутон за да настроите температурата в хладилното отделение съответно на 8, 6, 4, 2, 8... Натиснете бутона за да настроите желаната температура във хладилното отделение.

5. Бутон бързо охлаждане

Натиснете за кратко този бутон, за да активирате функция бързо охлаждане. За да деактивирате избраната функция натиснете бутона повторно.

6. Бутон за настройване на температурата в отделение Flexi Zone

Можете да настройвате отделението Flexi Zone като фризер или като хладилник. Натиснете и задръжте

бутона продължително (3 сек.) за да настроите отделението Flexi Zone като фризер или хладилник. Това отделение е фабрично настроено като фризерно отделение.

Ако отделението Flexi Zone е настроено като фризер, тогава температурата в него съответно ще се променя -18, -20, -22, -24, -18... всеки път когато натискате бутона. Ако отделението Flexi Zone е настроено като хладилник, тогава температурата в него съответно ще се променя 10, 8, 6, 4, 2, 0, -6, ..всеки път когато натискате бутона.

7. Индикатор ваканционна функция

Показва, че функция ваканция е активирана. Ако функцията е активна, "- -" се появява на индикатора на хладилното отделение и хладилното отделение не се охлажда. Другите отделения ще се охлаждат според зададената им температура.

За да деактивирате тази функция натиснете съответния бутон повторно.

8. Индикатор за функция Есо Extra

Показва, че функция Есо-Extra е активна. Ако функцията е активна, хладилникът ви автоматично ще засече периодите на най-слаба употреба и по това време ще извършва енергийно-ефективно охлаждане. Индикаторът за икономия ще е активен докато има енерго-ефективно охлаждане.

За да деактивирате тази функция натиснете съответния бутон повторно.

9. Индикатор на функция бързо замразяване

Показва, че функция бързо замразяване е активна. Използвайте тази функция когато поставяте свежа храна във фризерното отделение или когато се нуждаете от лед. Когато тази функция е активна, хладилникът ви ще работи опеределен период от време.

За да деактивирате тази функция натиснете съответния бутон повторно.

10. Индикатор на температурата във фризерното отделение

Отчита температурната настройка във фризерното отделение.

11. Индикатор на температурата във хладилното отделение

Отчита температурната настройка за хладилното отделение.

12. Индикатор на функция бързо охлаждане

Показва, че функция бързо охлаждане е активна. Използвайте тази функция когато поставяте свежа храна във хладилното отделение или когато искате бързо да охладите храна. Когато тази функция е активна, хладилникът ви ще работи 2 часа без прекъсване.

За да деактивирате тази функция натиснете съответния бутон повторно.

13. Индикатор на температурата в отделението за съхранение Flexi Zone

Отчита температурната настройка във отделението Flexi Zone.

14. Индикатор икономичен режим

Показва, че хладилникът работи в енергоефективен режим. Температура на фризерно отделение

Този индикатор ще е активен ако функцията е настроена на -18 или енергоефективното охлаждане е извърпено по време на функцията Eco-Extra.

15. Индикатор грешки

Този индикатор ще се активира ако вашият хладилник не охлажда адекватно или ако има повреда в сензор. Когато индикаторът е активен, температурният индикатор във фризерното отделение ще изпише "E" и температурният индикатор на хладилното отделение ще изпише номера като "1,2,3...". Тези номера на индикатора дават информация на сервизните техници за грешката.

16. Индикатор за заключване на копчетата

Използвайте тази функция ако не искате температурната настройка на хладилника да бъде променена. Натиснете едновременно бутона за бързо охлаждане и бутона за температурна настройка на отделението Flexi Zone продължително (3 сек.) за да активирате тази функция.

За да деактивирате тази функция натиснете съответните бутони повторно.

17. Бутон отказ лед

За да спрете образуването на лед, трябва да натиснете за 3 секунди бутона за отказване на лед. Когато ледът е отказан, в кутията за лед няма да постъпва вода. Въпреки това, в кутията за лед може да остане лед, който да бъде взет от там. За да активирате образуването на лед, трябва да натиснете за 3 секунди бутона за отказване на лед.

18. Индикатор отказ лед

Използвайте тази функция ако не искате лед от хладилника. За да използвате тази функция, натиснете бутона отказ лед за 3 секунди.

19. Бутон за отказ от предупреждението за смяна на филтъра

Филтърът на хладилника трябва да се подменя на всеки 6 месеца. Ако следвате указанията на стр. 22, хладилникът ви изчислява периода автоматично и предупредителният индикатор за смяна на филтъра светва когато срокът на ползване на филтъра е изтекъл. Натиснете бутона за отказ от предупреждението за смяна на филтъра за 3 секунди за да позволите на хладилника да изчисли новия период на ползване на филтъра след подмяната.

20. Индикатор за отказ от предупредителен индикатор за смяна на филтъра

Когато периодът за ползване на филтъра изтече, предупредителният индикатор за смяна на филтъра светва.

Предупреждение за отворена врата:

В случай, че забравите вратата на хладилното или Flexi Zone отделението отворена за повече от минута, ще се чуе помощна аларма за отворена врата. За да спрете алармата, просто натиснете който и да е бутон на индикатора или затворете вратата.

Какво да направите за да бъде изчислен срокът за ползване на филтъра автоматично

(За продукти свързани към водоподаването и оборудвани с филтър)

1- След като включите хладилника в контакта, натиснете бутони А и В едновременно за да активирате заключването.

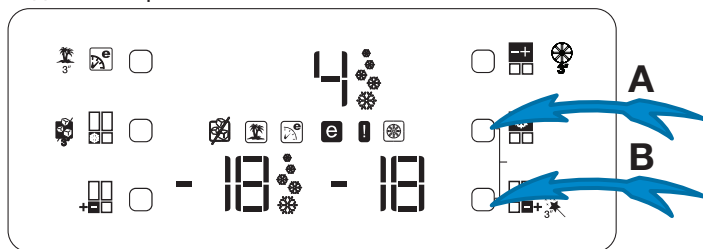

2- След това натиснете съответно бутони Есо-Extra (1), Настройка на температурата в хладилното отделение (4), Бързо охлаждане (5) и Настройка на температурата във фризерното отделение (3).

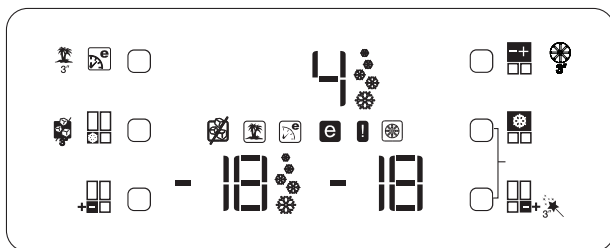
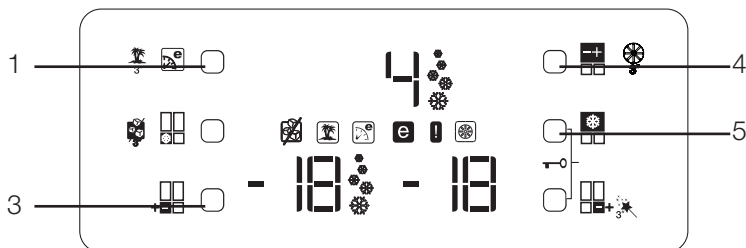

Ако бутоните са натиснати в правилния ред, символът за заключване на бутоните ще изгасне, ще се активира алармен сигнал, а предупредителният индикатор за смяна на филтъра ще изгасне. Натиснете бутон отказ от смяна на филтъра (под номер 19 в описанията на дисплея) след като подмените филтъра за да бъде изчислен автоматично периодът на ползване на новия филтър.

❗ Ако периодът за ползване на филтъра е изчислен автоматично, предупредителният индикатор за смяна на филтъра светва за няколко секунди след като уредът се включи в контакта.

❗ Автоматичното изчисляване на периода на ползване на филтъра не е активен във фабричните настройки. То трябва да се активира при уредите оборудвани с филтър.

❗ Повторете същата процедура при уреди с активирано автоматично изчисляване на периода за ползване на филтъра за да го деактивирате.

Тава за яйца

Може да монтирате поставката за яйца на желанния рафт или вътрешен рафт.

Никога не дръжте поставката за яйца във фризерното отделение

Плъзгачи се рафтове

Лекото повдигане на плъзгачите се рафтовете отпред позволява те да бъдат изтеглени и придвижвани напред и назад. Те се явяват спиращо място когато изтеглите рафта, за да достигнете храни, разположени в задната част на рафта; когато се издърпа чрез леко повдигане нагоре на второто спиращо място, тялото на рафта ще се освободи.

Рафтът трябва да се държи здраво отдолу за да не се преобърне. Тялото на рафта се поставя в релсите отстрани на хладилника на по ниско или по-високо ниво.

Рафта трябва да се натисне назад за да се постави изцяло.

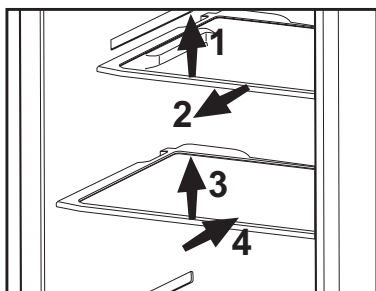

Контейнер за запазване на свежестта

Контейнерът за запазване на свежестта в хладилника ви е специално проектиран да запази свежестта на зеленчуците ви без те да загубят своята свежест. За тази цел, около контейнера за запазване на свежестта се полчувава хладна въздушна циркулация. Свалете рафтовете на вратата в редицата на контейнера за запазване на свежестта преди да го извадите. Можете да свалите контейнерите за запазване на свежестта както е показано на фигурата.

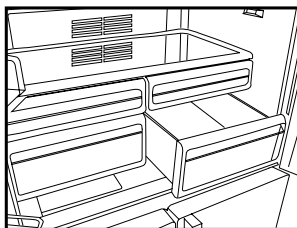

Отделение за охлаждане

Отделенията за охлаждане подготвят храните за замразяване. Също така може да използвате тези отделения за съхранение на хранителни продукти при температура няколко градуса по-ниска от тази в хладилното отделение. Може да увеличите вътрешния обем на хладилника като свалите някои от отделенията за охлаждане. За да направите това, издърпайте отделението към себе си; отделението ще се наклони към стопера и ще спре. Това отделение ще се откачи когато го повдигнете на около 1 см и издърпате към себе си.

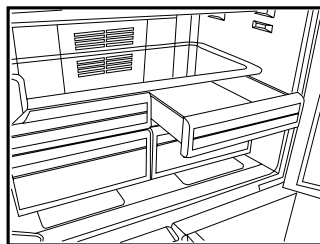

Подвижна средна част

Подвижната средна част има за цел да предотврати излизането на студения въздух навън.

1- В средната подвижна част на хладилника има допълнително уплътнение което уплътнява когато вратите на хладилното отделение са затворени.

2- Друга причина хладилникът ви да е оборудван с подвижна средна част е, че тя увеличава нетния обем на фризерното отделение. Стандартната средна част заема неизползваемо пространство в хладилника.

3- Подвижната средна част е затворена когато лявата врата на хладилното отделение е затворена.

4- Не бива да се отваря ръчно. Тя се движи под влияние на пластмасовата част на корпуса при затваряне на вратата.

Отделение за съхранение Flexi Zone

Отделението за съхранение Flexi Zone на вашия хладилник може да се използва във желания режим чрез настройване на температурата за хладилник (2/4/6/8 °C) или за фризер (-18/-20/-22/-24). Можете да поддържате отделението на желаната температура чрез бутона за температурна настройка във отделението за съхранение Flexi Zone. Температурата в отделението за съхранение Flexi Zone може да се настрои на 0 и 10 градуса в допълнение към температурата в хладилното отделение и на -6 градуса в допълнение към температурата във фризерното отделение. 0 градуса се използва за по-дълго съхраняване на деликатеси, а -6 градуса се

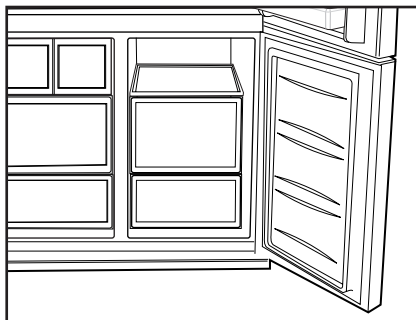

използва за поддържане на месата до 2 седмици в подходящо за нарязване състояние.

☑ Възможността за превключване на хладилно или фризерно отделение е възможна благодарение на охлаждащия елемент, намиращ се в затвореното (компресорно) отделение зад хладилника. През време на работа на този елемент е възможно да се чуят звуци наподобяващи звука от стрелките на аналогов часовник. Това е нормално и не е признак на повреда.

Синя лампа

Хранителните продукти, които се съхраняват в отделението за запазване на свежестта и се осветяват със синя лампа, продължават фотосинтезата си благодарение на ефекта на вълните на синята лампа, като по този начин запазват свежестта си и повишават съдържанието на витамини.



Плъзгачи се рафтове със задно окачване

Плъзгачите се рафтове с задно окачване могат да се мърдад назад и напред. Височината на тези рафтове може да се регулира чрез свалянето им и монтирането им на по-горна или по-долна позиция. За да извадите рафта го повдигнете леко и го дръпнете към себе си.

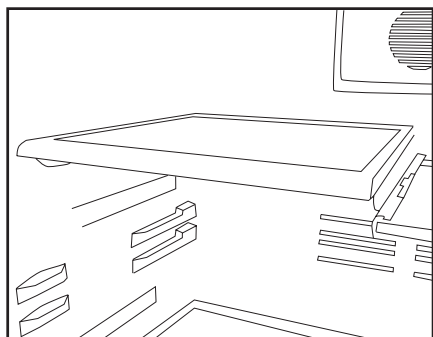

Отделение за масло и сирене

В това отделение, оборудвано с капак, може да съхранявате хранителни продукти като масло, сирене и маргарин.

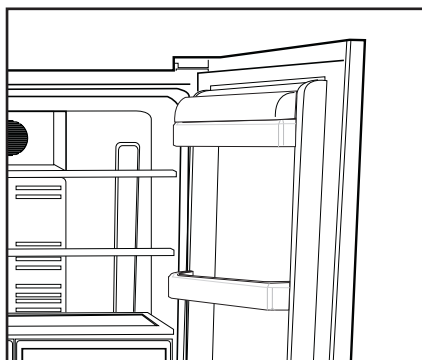

Използване на течашката вода

Предупреждения

Нормално е първите няколко чаши вода, сипани от диспенсера да са топли.

В случай, че водният диспенсер не се ползва често, трябва да се източи достатъчно количество вода, за да си налеем прясна вода.

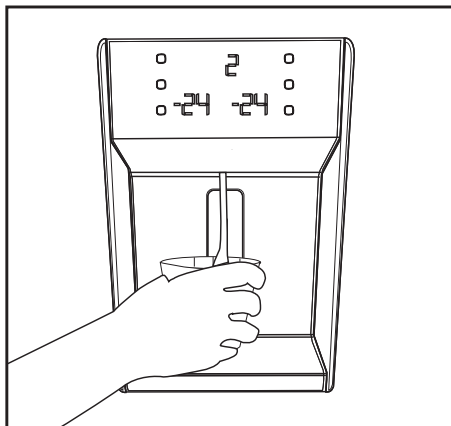

Поставка за разлята вода

Водните капки, които се оттичат при употреба, се събират в поставката за разлята вода. Може да свалите тавата като издърпате към вас или натиснете края ѝ (в зависимост от модела). Може да подсушите водата с помощта на гъба или мек парцал.

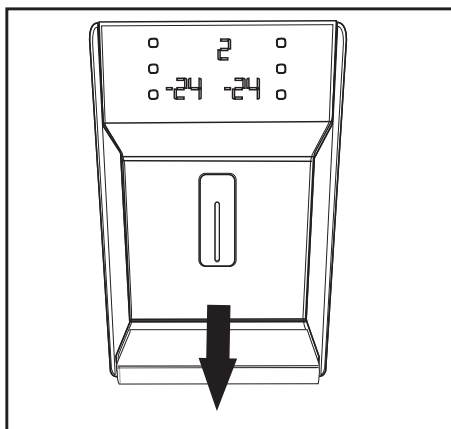

Минибар

Вратата на минибара осигурява допълнителен комфорт при употребата на хладилника. Рафтът, намиращ се на вратата, може да бъде достигнат без да е необходимо вратата да се отваря; благодарение на тази функция, можете лесно да вземете храните и напитките, които използвате често. След като не трябва често да отваряте вратата на хладилника, ще намалите и консумацията на електроенергия.

За да отворите вратата на минибара, натиснете с ръка върху минибара и дръпнете назад за да отворите.

Когато вратата на минибара е отворена, можете да използвате вътрешната страна на вратата, като поставка, на която можете да поставите бутилки и чаши за кратко време, както е показано на фигурата.

⚠ Внимание: Никога не правете неща, които може да окажат натиск върху вратата, като например да седите върху нея, да се катерите или висите върху поставката или да поставяте тежки предмети върху нея. Това може да повреди хладилника или да доведе до наранявания.

⚠ Внимание: Никога не режете на вратата на минибара и внимавайте вратата да не се повреди от остри предмети.

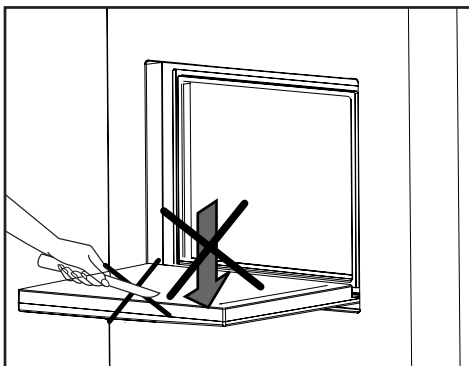
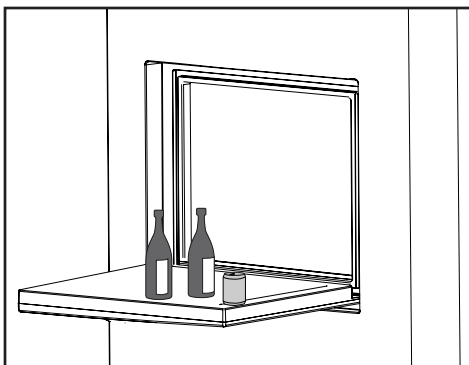
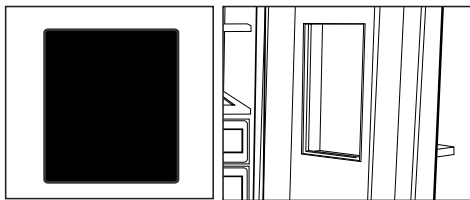

6 Почистване и поддръжка

- ⚠ Никога не използвайте газ, беззин или подобни вещества за почистване на уреда.
- ⚠ Препоръчваме ви да изключите уреда от контакта преди почистване.
- ⓘ Никога не използвайте за почистване остри или абразивни материали, сапун, домакински препарати, перилни препарати или полир.
- ⓘ Използвайте хладка вода, за да почистите корпуса на хладилника, и подсушете.
- ⓘ Използвайте влажна кърпа, натопена в разтвор от една супена лъжица сода бикарбонат в половин литър вода, за да почистите вътрешността, и подсушете.
- ⚠ В гнездото на лампата и другите електрически компоненти не бива да навлиза вода.
- ⚠ Ако хладилникът няма да се използва дълго време, изключете го от контакта, извадете всички хранителни продукти, почистете го и оставете вратата откритата.
- ⓘ Редовно проверявайте уплътненията на вратата, за да сте сигурни, че са чисти и че по тях няма хранителни остатъци.
- ⚠ За да свалите рафт от вратата, извадете всички продукти и го бутнете нагоре от основата му.

Предпазване на пластмасовите повърхности

- ⓘ Не слагайте течни мазнини или готвени в мазнина ястия в хладилника освен в затворен контейнер, тъй като те повреждат пластмасовите повърхности на хладилника. В случай на разливане или омазване на пластмасовите повърхности с мазнина, почистете и изплакнете съответната част от повърхността с топла вода.

7 Възможни решения на възникнали проблеми

Моля, прегледайте този списък преди да се обадите в сервиза. Това може да ви спести време и пари. Този списък съдържа проблеми, които не са в резултат на дефетно производство или лоша употреба на материали. Някои от описаните тук характеристики може да не са налични във вашия продукт.

Хладилникът не работи.
<ul style="list-style-type: none">• Хладилникът правилно ли е включен в контакта? Включете щепсела в контакта.• Да не е изгорял бушонът на контакта, към който е свързан хладилника или главният бушон? Проверете бушона.
Кондензация по странияната стена на хладилното отделение (МУЛТИЗОНА, КОНТРОЛ НА ОХЛАЖДАНЕТО и FLEXI ZONE).
<ul style="list-style-type: none">• Много студени външни температурни условия. Често отваряне и затваряне на вратата. Много влажни външни условия. Съхранение на храни със съдържание на течности в отворените контейнери. Оставена откритата вратата. Превключете термостата на по-ниска стойност.• Дръжте вратата отворена по-кратко време или я използвайте по рядко.• Покривайте храните, съхранявани в отворени контейнери с подходящи материали.• Избършете кондензираната вода със сух парцал и проверете дали се кондензира отново.
Компресорът не работи
<ul style="list-style-type: none">• Защитният термостат на компресора се изключва при внезапно прекъсване в захранването или при включване и изключване от контакта тъй като налягането на охладителя в охладителната система на хладилника все още не е уравновесен. Хладилникът ще започне да работи след около 6 минути. Ако след този период от време хладилникът не почне да работи, се свържете със сервиза.• Хладилникът е в цикъл на разлеждане. Това е нормално за хладилник с напълно автоматично разлеждане. Цикълът на разлеждане се задейства периодично.• Хладилникът не е включен в контакта. Проверете дали щепсела е добре вкаран в контакта.• Правилно ли са направени температурните настройки?• Захранването трябва да е изключено.

<p>Хладилникът работи често или продължително време</p>
<ul style="list-style-type: none"> • Новият ви хладилник може да е по-широк от предишния. Това е съвсем нормално. Големите хладилници работят по-дълго време. • Температурата в стаята може да е твърде висока. Това е съвсем нормално. • Хладилникът може скоро да е включен в контакта или да е зареден с храна. Пълното охлаждане на хладилника може да продължи няколко часа по-дълго. • Възможно е наскоро да сте поставили големи количества топла храна в хладилника. Горещата храна води до по-продължителна работа на хладилника до достигане на необходимата ѝ температура на съхранение. • Вратите може да са били отворени често или оставени открити за дълго време. Топлият въздух, проникнал в хладилника, го кара да работи за по-продължителни периоди. Избягвайте да отваряте вратите толкова често. • Вратата на фризерното или хладилно отделение може да е била оставена откритата. Проверете дали вратите са плътно затворени. • Хладилникът е настроен на много ниска температура. Настройте хладилника на по-висок градус и изчакайте докато достигне температурата. • Уплътнението на вратата на хладилника или фризера може да е замърсено, износено, повредено или неправилно поставено. Почистете или подменете уплътнението. Повреденото уплътнение кара хладилника да работи по-продължително време за да поддържа температурата.
<p>Температурата във фризера е много ниска, докато температурата в хладилника е задоволителна</p>
<ul style="list-style-type: none"> • Фризерът е настроен на много ниска температура. Настройте температурата във фризера на по-висока стойност и проверете.
<p>Температурата в хладилника е много ниска, докато температурата във фризера е задоволителна</p>
<ul style="list-style-type: none"> • Възможно е хладилникът да е настроен на много ниска температура. Настройте температурата в хладилника на по-висока стойност и проверете.
<p>Хранителните продукти, съхранявани в чекмеджетата на хладилното отделение, замръзват.</p>
<ul style="list-style-type: none"> • Възможно е хладилникът да е настроен на много ниска температура. Настройте температурата в хладилника на по-висока стойност и проверете.
<p>Температурата в хладилника или фризера е много висока.</p>
<ul style="list-style-type: none"> • Възможно е хладилникът да е настроен на много висока температура. Настройката на хладилника оказва влияние върху температурата във фризера. Променете температурата в хладилника или фризера до достигане на задоволително ниво. • Вратите може да са били отворени често или оставени открити за дълго време; отваряйте ги по-нарядко. • Вратата може да е била оставена откритата; затворете я докрай. • Възможно е наскоро да сте поставили голямо количество топла храна в хладилника. Изчакайте хладилникът или фризерът да достигнат желаната температура. • Хладилникът може да е включен скоро в контакта. Пълното охлаждане на хладилника отнема време.

Работният шум се увеличава когато хладилникът работи.
<ul style="list-style-type: none"> Оперативните характеристики на хладилника ви може да се променят в зависимост от промените на околната температура. Това е нормално и не е повреда.
Вибрации или шум.
<ul style="list-style-type: none"> Подът не е равен или издръжлив. Хладилникът се люлее при леко помръждане. Уверете се, че подът е достатъчно здрав и равен и може да издържи хладилника. Шумът може да идва от предметите, поставени върху хладилника. Свалете всякакви предмети от върху хладилника.
От хладилника се чуват се шумове като от разливане на течност или спрей.
<ul style="list-style-type: none"> Потокът на течност и газ е в съответствие с оперативните принципи на хладилника ви. Това е нормално и не е повреда.
Чува се шум като от духане на вятър.
<ul style="list-style-type: none"> Вентилаторите се използват за охлаждане на хладилника. Това е нормално и не е повреда.
Кондензация по вътрешните страни на хладилника.
<ul style="list-style-type: none"> Топлият и влажен климат повишава залеждането и кондензацията. Това е нормално и не е повреда. Вратите може да са били оставени открити; проверете дали са затворени докрай. Вратите може да са били отворени често или оставени открити за дълго време; отворяйте ги по-нарядко.
Отвън на хладилника или между вратите се събира влага.
<ul style="list-style-type: none"> Възможно е въздухът да е влажен; това е нормално при влажен климат. Когато влажността във въздуха намалее, кондензираната вода ще изчезне.
Лоша миризма в хладилника.
<ul style="list-style-type: none"> Вътрешността на хладилника трябва да се почисти. Почистете вътрешността на хладилника с гъба, хладка или газирана вода. Миризмата може да излиза от контейнери или опаковъчни материали. Използвайте друг контейнер или различна марка опаковъчни материали.
Вратата не се затваря.
<ul style="list-style-type: none"> Пакетите с храна може да пречат на затварянето на вратата. Преместете пакетите, които пречат на вратата. Хладилникът не е изправен върху пода и се люлее при леко помръждане. Настойте повдигащите винтове. Подът не е равен или издръжлив. Уверете се, че подът е равен и способен да издържи хладилника.
Контейнерите за запазване на свежестта са заклещени.
<ul style="list-style-type: none"> Храната може да докосва горната част на чекмеджето. Разместете храната в чекмеджето.

Пожалуйста, сначала прочтите данное руководство!

Уважаемый покупатель!

Надеемся, что наше изделие, выпущенное на современных предприятиях, и проверенное с помощью самых тщательных процедур контроля качества, будет надежно служить вам.

Поэтому, прежде чем пользоваться изделием, рекомендуем внимательно и полностью изучить данное руководство и хранить его под рукой для использования в справочных целях в будущем.

Данное руководство

- Поможет вам быстро и безопасно пользоваться изделием.
- Прежде чем устанавливать изделие и пользоваться им, прочтите руководство.
- Соблюдайте инструкции, особенно в отношении техники безопасности.
- Храните руководство в легко доступном месте, так как оно может понадобиться вам в будущем.
- Кроме того, прочитайте другие документы, поставляющиеся в комплекте с изделием.

Просим учесть, что данное руководство по эксплуатации может применяться и для других моделей.

Символы и их описания

В данном руководстве по эксплуатации используются следующие символы:



Важная информация или полезные советы по эксплуатации.



Предупреждение об опасности для жизни и имущества.



Предупреждение об опасном напряжении электросети.

Переработка



На данное изделие нанесен символ избирательной сортировки для отходов электрического и электронного оборудования (WEEE).

Это значит, что с данным изделием следует обращаться в соответствии с Европейской Директивой 2002/96/ЕС с целью его переработки или разборки для уменьшения отрицательного воздействия на окружающую среду. За дополнительной информацией обратитесь в местные или региональные органы власти.

Электронная техника, не включенная в процесс избирательной сортировки отходов, представляет потенциальную опасность для окружающей среды и здоровья людей из-за наличия в ней опасных веществ.

1 Холодильник	3	4 Подготовка	16
2 Важные указания по технике безопасности	4	5 Пользование холодильником	17
Использование по назначению	4	Панель индикаторов	17
Для изделий с раздатчиком охлажденной воды:	6	Сигнал открытия дверцы	20
Безопасность детей	6	Рекомендации по автоматическому определению времени использования фильтра	21
Предупреждение органов здравоохранения	6	Выдвижные полки	22
Рекомендации по экономии электроэнергии	6	Лоток для яиц	22
3 Установка	7	Контейнер для фруктов и овощей	22
Что следует учитывать при транспортировке холодильника	7	Отделение охладителя	22
Перед эксплуатацией холодильника	7	Съемное среднее отделение	23
Подключение к электросети	7	Отделение для хранения продуктов Flexi Zone	23
Утилизация упаковки	8	Синий свет	23
Утилизация старого холодильника	8	Скользящие полки с задними креплениями	24
Размещение и установка	8	Полка для масла и сыра	24
Регулировка положения на полу	8	Пользование краном подачи воды	24
Регулировка зазора между верхними дверцами	9	Лоток для разлитых продуктов	24
Установка водяного фильтра	11	Мини-бар	25
Подключение водопроводной трубы к холодильнику	11	6 Чистка и уход	26
Подсоединение шланга подачи воды к баку	12	Защита пластмассовых поверхностей	26
Подключение водопроводной трубы к водопроводной линии	13	7 Рекомендации по устранению неисправностей	27
Прежде чем использовать распределитель воды	15		

1 Холодильник

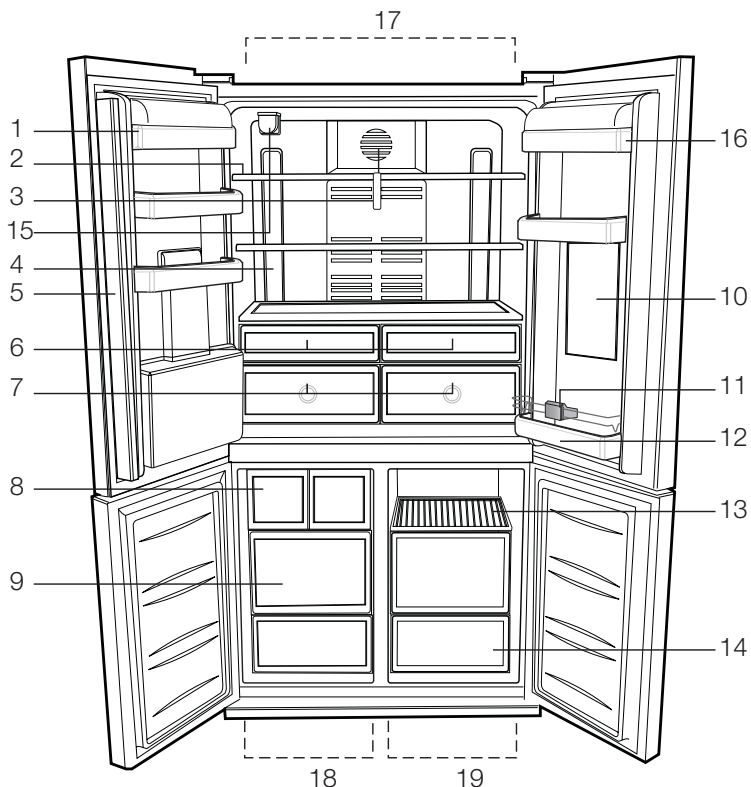

- | | |
|--|--|
| 1- Полки в дверце холодильного отделения | 10- Мини-бар |
| 2- Стеклопальные полки холодильного отделения | 11- Держатель для бутылок |
| 3- Крышка рассеивателя | 12- Полка для бутылок |
| 4- Рассеиватель лампочки освещения | 13- Полки отделения для хранения продуктов |
| 5- Съёмное среднее отделение | 14- Отделения для хранения продуктов |
| 6- Отделение охладителя | 15- Водяной фильтр |
| 7- Контейнер для фруктов и овощей | 16- Полка для масла и сыра |
| 8- Icematic (ледогенератор) | 17- Холодильное отделение |
| 9- Отделения для хранения замороженных продуктов | 18- Морозильное отделение |
| | 19- Отделение Flexi Zone |

! Цифры, приведенные в данном руководстве по эксплуатации, являются схематическими и могут не полностью соответствовать вашему изделию. Если некоторые компоненты не входят в состав приобретенного вами изделия, они действительны для других моделей.

2 Важные указания по технике безопасности

Обязательно ознакомьтесь со следующей информацией. Игнорирование данной информации может привести к причинению травм или повреждению имущества. Кроме того, гарантийные обязательства и обязательства по эксплуатационной надёжности утратят силу.

Срок службы приобретенного вами изделия составляет 10 лет. Это срок, в течение которого предоставляются запасные части, необходимые для нормальной работы изделия.

Использование по назначению

Это изделие предназначено для использования

- в помещении и на закрытых пространствах, например, в доме;
 - в закрытых рабочих помещениях, например, в магазинах и офисах;
 - в закрытых жилых помещениях, например, в загородных домах, гостиницах, пансионатах.
- Это изделие предназначено для использования только в помещении.

Общие правила техники безопасности

- В случае необходимости утилизировать или уничтожить изделие для получения необходимой информации рекомендуется обратиться в фирменный сервисный центр, а также в местные органы власти.
- По всем вопросам, касающимся холодильника, обращайтесь в фирменный сервисный центр. Не вмешивайтесь в работу изделия и не разрешайте этого другим без уведомления фирменного сервисного центра.
- Для изделий с морозильным отделением: не ешьте мороженое в рожках и кубики льда сразу после их извлечения из морозильного отделения! (Это может вызвать обморожение полости рта.)
- Для изделий с морозильным отделением: не помещайте напитки в бутылках и банках в морозильное отделение. Они могут лопнуть.

- Не дотрагивайтесь до замороженных продуктов – они могут примерзнуть к рукам.
- Отключайте холодильник от сети перед чисткой или размораживанием.
- Ни в коем случае не используйте для чистки и размораживания холодильника пар или аэрозольные чистящие средства. В этом случае пар может попасть на электрические компоненты, что приведет к короткому замыканию или поражению электрическим током.
- Ни в коем случае не используйте холодильник или его части (например, дверцу) в качестве подставки или опоры.
- Не используйте электрические приборы внутри холодильника.
- Не допускайте повреждения частей, в которых циркулирует хладагент, используя режущие или сверлильные инструменты. Хладагент может вырваться из пробитого испарителя, трубопроводов или покрытий поверхности и вызвать раздражение кожи и поражение глаз.
- Ни в коем случае не закрывайте и не закупоривайте вентиляционные отверстия холодильника.
- Ремонт электрического оборудования должны производить только квалифицированные специалисты. Ремонт, выполненный неквалифицированными лицами, может создать опасность для потребителя.
- В случае неполадок во время эксплуатации, а также при проведении техобслуживания или ремонта отключите холодильник, выключив соответствующий предохранитель или вынув шнур питания из розетки.
- Не тяните за сетевой шнур, вынимая вилку из розетки.
- Крепкие спиртные напитки следует хранить в плотно закрытом виде и вертикальном положении.
- Нельзя хранить в холодильнике банки с горючими и взрывоопасными веществами.
- Для ускорения процесса размораживания не используйте механические устройства или другие средства, кроме тех, которые

рекомендованы производителем.

- Данный электроприбор не предназначен для использования лицами (включая детей) с ограниченными физическими, сенсорными и интеллектуальными возможностями либо не имеющими опыта и знаний. Они могут пользоваться электроприбором только под наблюдением лица, ответственного за их безопасность, или под его руководством.
- Ни в коем случае нельзя пользоваться неисправным холодильником. При возникновении вопроса обращайтесь к квалифицированному специалисту.
- Электрическая безопасность гарантируется только в том случае, если система заземления в вашем доме соответствует стандартам.
- Воздействие на устройство дождя, снега, солнца или ветра опасно с точки зрения электробезопасности.
- В случае повреждения шнура питания и т.п. обратитесь в фирменный сервисный центр, чтобы не подвергать себя опасности.
- Ни в коем случае нельзя включать холодильник в розетку во время установки. Это может привести к серьезным травмам или смерти.
- Этот холодильник предназначен только для хранения пищевых продуктов. Его нельзя использовать для каких-либо иных целей.
- Табличка с техническими характеристиками находится слева на внутренней стенке холодильника.
- Ни в коем случае нельзя подключать холодильник к электронным системам экономии электроэнергии, поскольку это может привести к его поломке.
- При наличии в холодильнике синей подсветки не смотрите на нее через оптические устройства.
- При отключении от сети электропитания холодильника с ручным управлением подождите не менее 5 минут, прежде чем подключать его снова.
- В случае продажи изделия эту инструкцию по эксплуатации следует передать новому владельцу.
- При транспортировке холодильника избегайте повреждения шнура питания. Изгибание шнура питания

может привести к возгоранию. Не ставьте на него тяжелые предметы. При подключении холодильника к сети электропитания не прикасайтесь к вилке влажными руками.

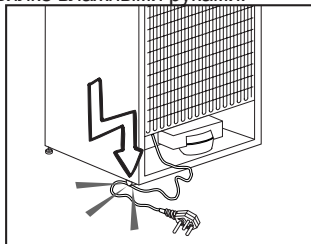

- Ни в коем случае нельзя подключать холодильник к плохо закрепленной стенной розетке сети электропитания.
- Из соображений безопасности не допускайте попадания воды на внешние или внутренние части холодильника.
- Не распыляйте рядом с холодильником воспламеняющиеся газы, такие как газ пропан, ввиду риска пожара или взрыва.
- Не ставьте сосуды с водой на холодильник, поскольку это может привести к поражению электрическим током или пожару.
- Не загружайте холодильник продуктами сверх меры. Если холодильник перегружен, продукты могут выпасть при открытии дверцы и травмировать вас или повредить холодильник. Не кладите предметы на холодильник, поскольку они могут упасть при открытии или закрытии дверцы.
- В холодильнике нельзя хранить вещества, требующие определенных температурных условий, такие как вакцины, термочувствительные медикаменты, материалы для научных исследований и т.п.
- Холодильник следует отключить от электросети, если он не будет использоваться в течение длительного времени. Неисправность шнура питания может привести к возгоранию.
- Необходимо регулярно очищать концы вилки шнура электропитания; несоблюдение этого условия может привести к пожару.
- Необходимо регулярно очищать контакты вилки шнура питания сухой тканью. Несоблюдение этого правила может привести к пожару.

- Холодильник может смещаться, если регулируемые ножки не зафиксированы на полу. Фиксирование регулируемых ножек на полу предотвратит смещение холодильника.
- При перемещении холодильника не держите его за ручку. В противном случае он может поломаться.
- При установке холодильника расстояние между ним и другим холодильником или морозильником должно составлять минимум 8 см. В противном случае боковые прилегающие стенки будут увлажняться.

Для изделий с раздатчиком охлажденной воды:

Давление в водопроводной линии не должно быть ниже 1 бара. Давление в водопроводной линии не должно быть выше 8 бар.

- Используйте только питьевую воду.

Безопасность детей

- Если на дверце есть замок, ключ следует хранить в недоступном для детей месте.
- Следует присматривать за детьми и не разрешать им портить холодильник.

Предупреждение органов здравоохранения

Если система охлаждения вашего изделия содержит R600a:

Этот газ огнеопасен, поэтому будьте осторожны, чтобы не повредить систему охлаждения и трубопроводы при эксплуатации и во время транспортировки. В случае повреждения уберите устройство подальше от потенциальных источников огня, которые могут привести к возгоранию, а также проветривайте помещение, в котором находится устройство.

Не обращайте внимания на предупреждение, если система охлаждения вашего изделия содержит R134a.

Тип газа, используемого изделием, указан на паспортной табличке, расположенной слева на внутренней стенке холодильника.

Не сжигайте изделие в целях утилизации.

Рекомендации по экономии электроэнергии

- Не оставляйте дверцу холодильника открытой на длительное время.
- Не кладите в холодильник горячие продукты или напитки.
- Не перегружайте холодильник, чтобы не нарушать циркуляцию воздуха.
- Не устанавливайте холодильник в местах, где на него попадают прямые солнечные лучи, или поблизости от источников тепла, таких как плита, посудомоечная машина или радиатор отопления.
- Следите за тем, чтобы контейнеры с продуктами были закрыты.
- Для изделий с морозильным отделением: в морозильное отделение холодильника можно заложить максимальное количество продуктов, если достать из него полку или ящик. Указанное в технических характеристиках энергопотребление холодильника определено при условии, что полка или ящик морозильного отделения извлечены, и в него загружено максимально возможное количество продуктов. Полку и ящик можно использовать для замораживания продуктов в соответствии с их формой и размером.
- Таяние замороженных продуктов в холодильном отделении обеспечит экономию электроэнергии и сохранение качества продуктов.

3 Установка

- ❗** Помните, что производитель не несет ответственности в случае несоблюдения указаний, приведенных в настоящем руководстве.

Что следует учитывать при транспортировке холодильника

1. Из холодильника следует вынуть все продукты и промыть его перед любой транспортировкой.
2. Перед упаковкой все полки, оборудование, контейнеры для фруктов и овощей и т.п. в холодильнике должны быть хорошо закреплены от тряски при помощи клейкой ленты.
3. Упаковывая холодильник с помощью плотных лент и прочных веревок, следует придерживаться правил транспортировки, напечатанных на упаковке.

❗ Помните!

Вторичное использование материалов очень важно для сохранения природы и наших национальных богатств.

Если вы хотите отправить на переработку материалы упаковки, более подробную информацию можно получить в экологических учреждениях или в органах местной власти.

Перед эксплуатацией холодильника

Перед началом эксплуатации изделия проверьте следующее:

1. Сухо ли внутри холодильника, и может ли воздух свободно циркулировать позади него?
2. Вставьте 2 пластиковых клина на задней вентиляционной крышке, как показано на следующем рисунке. Для этого отвинтите имеющиеся винты и воспользуйтесь винтами из упаковки с клиньями.

Пластиковые клинья обеспечат необходимое расстояние между холодильником и стеной для надлежащей циркуляции воздуха.

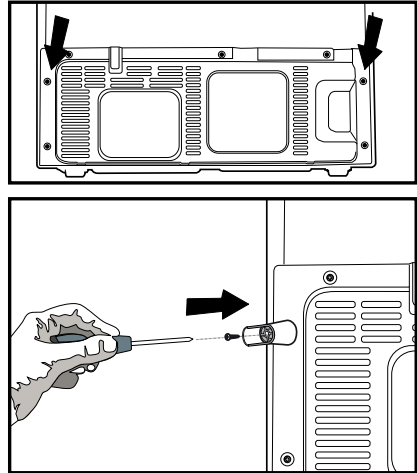

3. Выполните чистку холодильника в соответствии с рекомендациями, приведенными в разделе «Обслуживание и чистка».
4. Включите холодильник в сеть. При открытии дверцы загорается лампочка внутреннего освещения.
5. При запуске компрессора будет слышен шум. Жидкость и газы, находящиеся внутри герметичной системы охлаждения, также могут создавать шум, независимо от того, работает компрессор или нет, что является вполне нормальным явлением.
6. Передние кромки холодильника могут казаться теплыми. Это нормально. Эти области должны нагреваться, чтобы избежать конденсации.

Подключение к электросети

Подсоедините морозильную камеру к правильно установленной заземленной розетке, защищенной предохранителем с соответствующим номиналом.

Важно!

- ⚠ Подключение следует выполнять в соответствии с действующими в стране правилами.
- ⚠ Вилка сетевого шнура должна быть легко доступна после установки.
- ⚠ Напряжение и допустимые параметры предохранителей указаны в разделе «Технические характеристики».
- ⚠ Напряжение в сети должно соответствовать указанному напряжению.
- ⚠ Запрещается использовать при установке удлинители и многоконтактные штепсельные вилки.
- ⚠ Поврежденный шнур питания должен быть заменен квалифицированным электриком.
- ⚠ Запрещается пользоваться изделием до его ремонта. Имеется опасность поражения электрическим током.

Утилизация упаковки

- ⚠ Упаковочные материалы могут быть опасны для детей. Храните упаковочный материал в недоступном для детей месте или утилизируйте его, рассортировав в соответствии с правилами утилизации отходов. Не утилизируйте их вместе с обычными бытовыми отходами.

Упаковочные материалы холодильника изготовлены из материалов, подлежащих вторичной переработке.

Утилизация старого холодильника

Утилизация старого изделия должна выполняться экологически безопасным способом.

- ⚠ Чтобы узнать, как утилизировать изделие, вы можете обратиться к авторизованному дилеру или в пункт сбора отходов по месту жительства.
- ⚠ Прежде чем утилизировать холодильник, отрежьте шнур питания и, в случае наличия замков на дверце, выведите их из строя, чтобы предотвратить создание опасных ситуаций для детей.

Размещение и установка

⚠ **Внимание!** Не включайте холодильник в розетку во время его установки. В противном случае, существует опасность получения серьезных травм или смертельного случая.

⚠ Если дверь помещения, в котором будет установлен холодильник, недостаточно широка, обратитесь в авторизованный сервисный центр за помощью в снятии дверец холодильника и пронести в дверь холодильник боком.

1. Устанавливайте холодильник в месте, удобном для его использования.
 2. Холодильник должен находиться в месте, удаленном от источника тепла, мест повышенной влажности, защищенном от прямых солнечных лучей.

3. Для более эффективной работы необходимо обеспечить хорошую вентиляцию вокруг холодильника. Если холодильник устанавливается в нише стены, минимальное расстояние до потолка должно составлять не менее 5 см и 5 см до стены.

Если пол имеет ковровое покрытие, следует поднять холодильник на 2,5 см над уровнем пола.

4. Холодильник должен стоять на ровной поверхности для того, чтоб не возникла тряска.

5. Температура помещения, в котором находится холодильник, не должна быть меньше 10°C.

Регулировка положения на полу

⚠ Если холодильник расположен неустойчиво:

⚠ Отсоедините его от электросети. В течение регулировки положения на полу холодильник должен быть отсоединен от электросети. Имеется опасность поражения электрическим током.

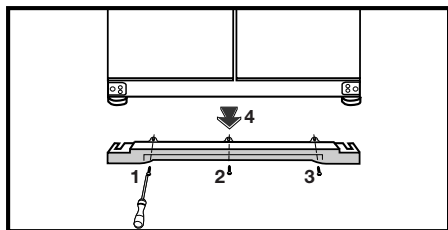

1- Отвинтите винты, которые держат вентиляционную крышку, как показано на рисунке. Вы можете отрегулировать устойчивое положение холодильника вращением передних ножек, как показано на рисунке. Угол холодильника, под которым находится ножка, будет опускаться, если поворачивать ее в направлении черной стрелки, или подниматься, если поворачивать ее в противоположном направлении. Если слегка приподнять холодильник, это облегчит процесс.

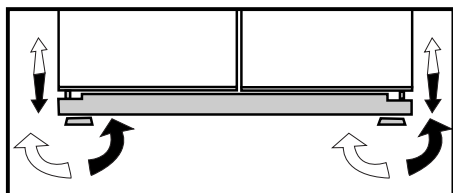

2. После того, как процесс балансировки завершен, установите вентиляционную крышку на место и закрепите ее винтами.

3. Отвинтите винты, которые держат нижнюю вентиляционную крышку, используя для этого отвертку Philips.

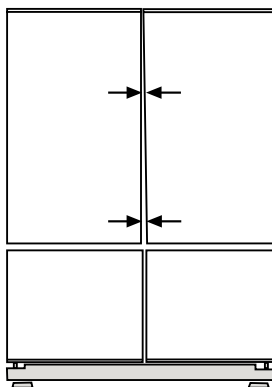

Регулировка зазора между верхними дверцами

❗ Вы можете отрегулировать зазор между дверцами холодильной камеры, как указано на рисунке.

Во время регулировки дверей по высоте двери холодильника должны быть пустыми.

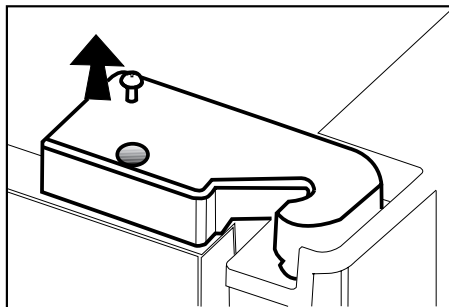

❗ Используя отвертку, выньте винт из крышки верхней петли той двери, которую нужно отрегулировать.

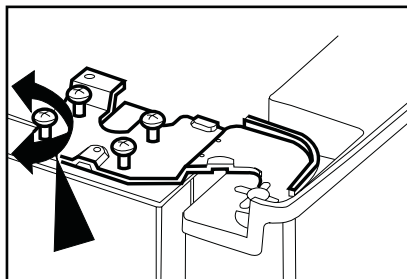

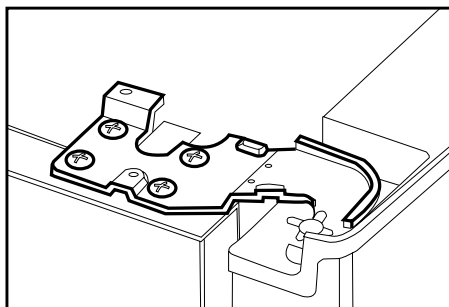

i Отрегулируйте дверь по своему усмотрению, немного ослабляя винты.

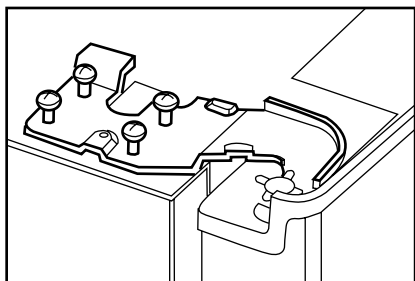

i Зафиксируйте отрегулированную дверь, затянув винты, не изменяя положения двери.

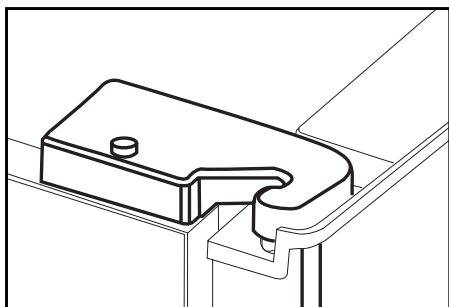

i Установите на место крышку петли и зафиксируйте винтом.

Установка водяного фильтра

(в некоторых моделях)

Для подачи воды к холодильнику можно подсоединить два разных источника воды: линию подачи холодной воды и воду из бака.

Требования по установке

Во втором случае следует использовать насос.

Проверьте, входят ли указанные ниже запчасти в комплект поставки холодильника.

1. Гайка для подключения водопроводной трубы к задней стороне прибора. (Если она не подходит, обратитесь в ближайшую авторизованную сервисную службу.)
2. 2 скобы водосточной трубы (если они требуются для крепления водосточной трубы).

Примечание. В случае использования воды из бака эти запчасти не требуются, поэтому могут не входить в комплект поставки.

3. 5-метровая водопроводная труба (диаметром 1/2 дюйма).
4. Клапан в водопроводной линии с сетчатым фильтром (переходная втулка).
5. Водяной фильтр или фильтр, присоединяемый снаружи, следует прикрепить к скобе внутри холодильной камеры.

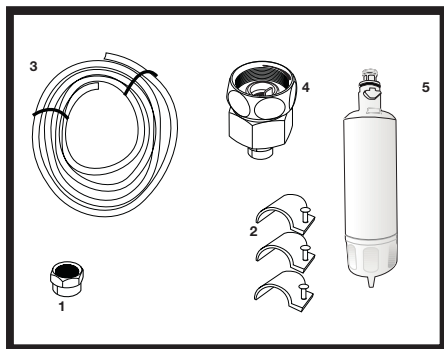

Сначала определите место крепления внешнего фильтра. (Относится к фильтру, используемому вне холодильника.) Затем измерьте расстояние между фильтром и холодильником и необходимую длину шланга от фильтра до отверстия подачи воды.

Водяной фильтр должен находиться в вертикальном положении, как показано на рисунке. Крайне важно правильно прикрепить фильтр к отверстиям подачи и слива воды.

Установив фильтр, не используйте первые 3-4 стакана воды.

Подключение водопроводной трубы к холодильнику.

1. После установки гайки на водопроводную трубу вставьте трубу во впускной клапан холодильника, сильно нажав его вниз.
2. Закрепите гайку, как показано на рисунке, надавив рукой на впускной клапан холодильника.

(a – водопроводная труба, b – гайка, c – клапан)

ⓘ Примечание 1. Чтобы узел был водонепроницаемым, не нужно закручивать гайку каким-либо инструментом. В случае утечки закрутите гайку гаечным ключом или плоскогубцами.

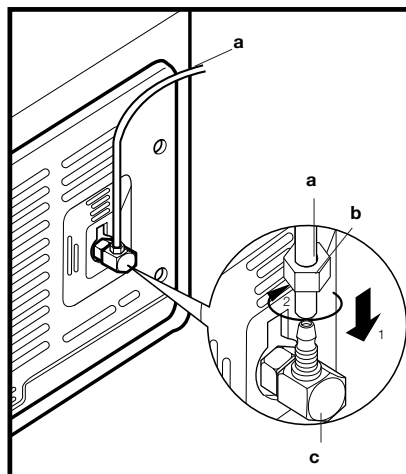

Подсоединение шланга подачи воды к баку (в некоторых моделях)

Для подачи в холодильник воды из бака необходим насос. Выполните изложенные ниже инструкции после подсоединения одного конца водопроводной трубы, выходящей из насоса, к холодильнику, как описано на предыдущей странице.

1. Завершите соединение, вставив другой конец водопроводной трубы в соответствующее входное отверстие насоса, как показано на рисунке.

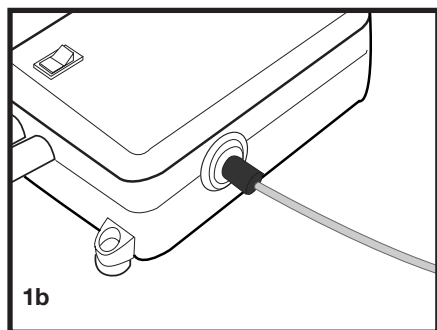
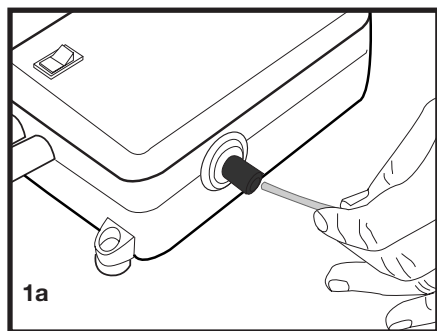

2. Вставьте и закрепите шланг насоса в бак, как показано на рисунке.
3. По завершении монтажа подсоедините насос к сети питания и включите его.

Эффективная работа насоса начнется через 2-3 минуты после его включения.

- i** Выполняя подключение воды, обращайтесь к руководству пользователя насоса.
- i** В случае использования бака нет необходимости в работе водяного фильтра.
- i** В случае использования бака необходим насос.

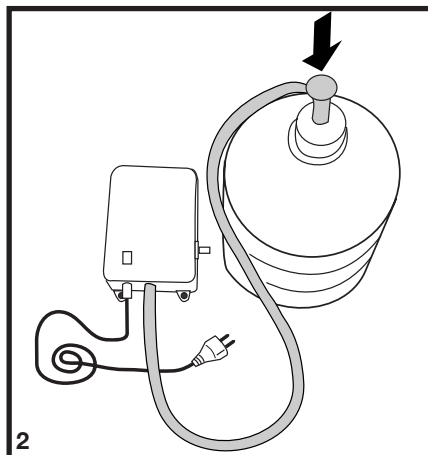

Подключение водопроводной трубы к водопроводной линии (в некоторых моделях)

Подсоединение холодильника к линии подачи холодной воды в вашем доме осуществляется через стандартный патрубок с клапаном 1/2". Если такой клапан отсутствует или вы не уверены в своих действиях, обратитесь к квалифицированному водопроводчику.

1. Отсоедините гайку от переходной втулки. (Рис. А)
2. Установите переходную втулку в патрубок с клапаном 1/2", как показано на рисунке. (Рис. В)
3. После надевания гайки на водопроводную трубу установите ее на переходную втулку и вставьте втулку, как показано на рисунке. (Рис. С)
4. Закрутите гайку вручную. В случае утечки закрутите гайку гаечным ключом или плоскогубцами.

⚠ Внимание! С помощью скоб закрепите водопроводную трубу в соответствующих местах для того, чтобы избежать повреждений, смещения или случайного отсоединения.

⚠ Внимание! После поворота водяного клапана проверьте, чтобы в обеих точках соединения водяной трубы не было утечки. При наличии утечки немедленно отключите клапан и снова затяните все соединения, воспользовавшись гаечным ключом или плоскогубцами.

⚠ Внимание! Убедитесь в наличии стандартного патрубка с клапаном 1/2" в линии подачи холодной воды и в том, что он полностью отключен.

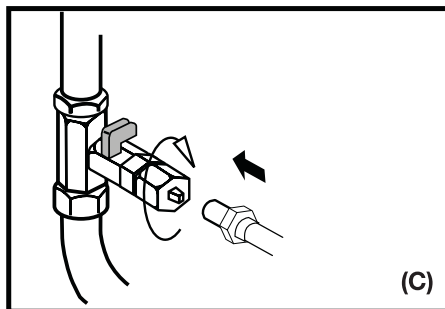
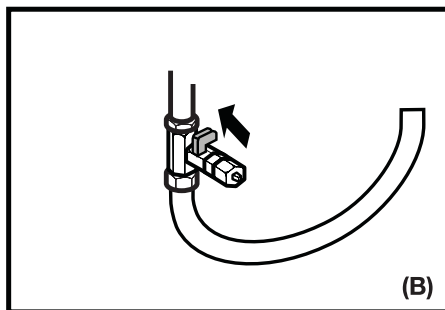
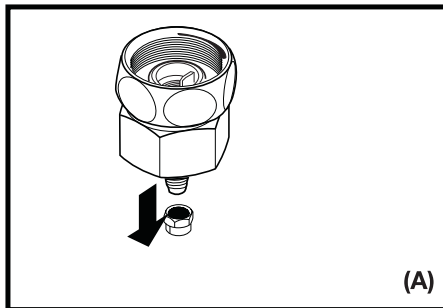

Для установки водяного фильтра соблюдайте приведенные ниже инструкции и следуйте приведенным рисункам.

1. Нажмите кнопку остановки образования льда на дисплее.

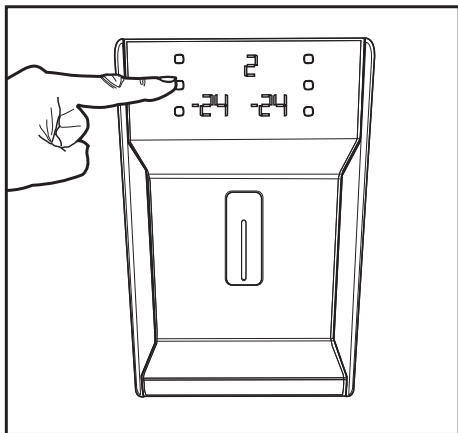

2. Снимите крышку воздушного фильтра в холодильном отделении, потянув ее на себя.

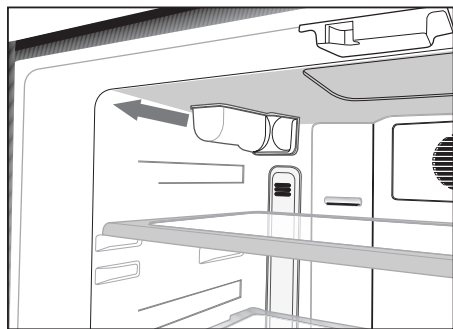

3. Снимите крышку обводной линии водяного фильтра, вращая ее вниз.

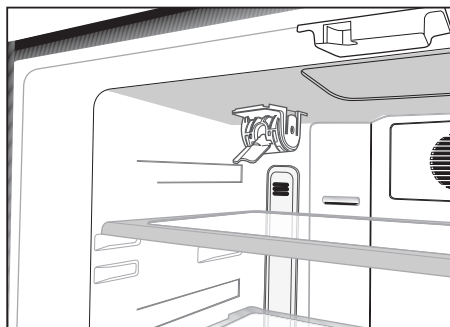
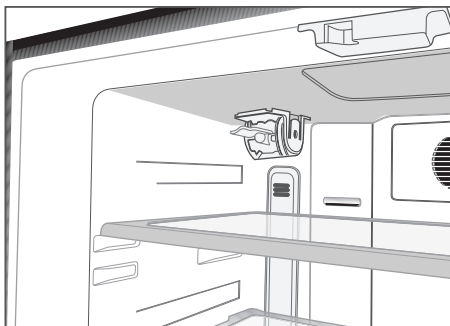

⚠ Внимание! Перед снятием крышки убедитесь в отключении режима образования льда.

Примечание. Падение нескольких капель воды после снятия крышки является нормальным явлением.

4. Снимите крышку на водяном фильтре, чтобы установить ее, как показано на рисунке, и поверните вверх для фиксации.
5. Снова нажмите на кнопку остановки образования льда на дисплее для выхода из данного режима.

Водяной фильтр требуется менять каждые шесть месяцев.

Для настройки автоматического определения времени смены фильтра и получения соответствующего предупреждения см. раздел «Автоматическое определение времени использования фильтра».

Если водяной фильтр подлежит замене или больше не используется, его следует снять, как показано на рисунке, и прикрепить крышку обводной линии. Перед снятием крышки убедитесь в отключении режима образования льда.

⚠ Внимание! Водяной фильтр предназначен для удаления из воды инородных частиц. Он не очищает воду от микроорганизмов.

⚠ Внимание! При замене водяного фильтра или установке крышки обводной линии всегда необходимо нажать на кнопку «Ice Off».

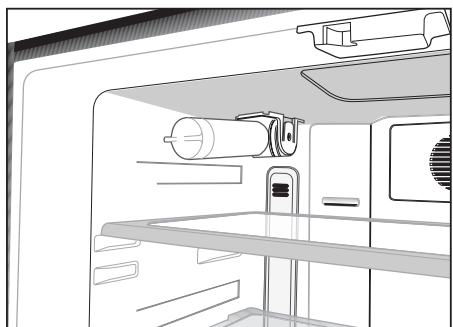
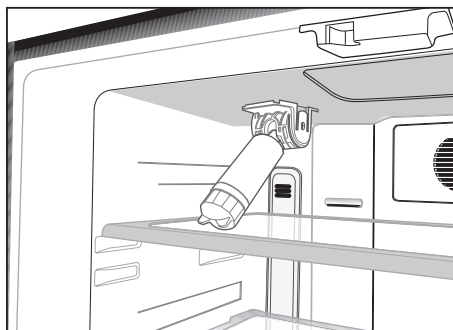

Прежде чем использовать распределитель воды

ⓘ Давление в водопроводной линии не должно быть ниже 1 бара.

ⓘ Давление в водопроводной линии не должно быть выше 8 бар.

ⓘ Если давление воды в магистральной линии упало ниже 1 бара, и в случае подачи воды из бака необходимо использовать насосы.

ⓘ Водяная система холодильника должна быть подключена к линии холодной воды. Ее нельзя подключать к линии горячей воды.

ⓘ При первоначальном включении холодильника воду получить нельзя. Это вызвано наличием воздуха в системе. Для выпуска воздуха из системы нажимайте на защелку распределителя с интервалом 1 минуту до тех пор, пока из него не покажется вода. В начале поток воды может быть неравномерным. Он нормализуется после выпуска воздуха из системы.

ⓘ При первоначальном включении холодильника до получения холодной воды должно пройти ориентировочно 12 часов.

ⓘ Для бесперебойной работы распределителя льда/воды давление в водопроводной линии должно быть в пределах 1-8 бар. Для этого проверьте, можно ли наполнить стакан воды (100 куб. см) за 10 секунд.

ⓘ Первые 10 стаканов воды потреблять нельзя.

ⓘ Около 30 первых кубиков льда, полученных из распределителя, использовать нельзя.

ⓘ Если бак не используется, применяйте водяной фильтр.

4 Подготовка

- i** Ваш холодильник следует установить, по крайней мере, в 30 см от источников тепла, таких как газовые конфорки, плиты, батареи центрального отопления и печи, и, по крайней мере, в 5 см от электрических плит, в месте, куда не попадает прямой солнечный свет.
- i** Температура воздуха в помещении, где устанавливается холодильник, должна быть не менее 10°C. Использовать холодильник при более низкой температуре не рекомендуется в связи с его низкой эффективностью в таких условиях.
- i** Содержите внутреннее пространство холодильника в чистоте.
- i** Если два холодильника устанавливаются рядом, то между ними должно быть расстояние не менее 2 см.
- i** При первом включении холодильника просим соблюдать следующие инструкции во время первых шести часов работы.
 - Не открывайте часто дверцу.
 - Холодильник должен быть пустым, без продуктов внутри.
 - Не отключайте холодильник от сети. Если произошло отключение электроэнергии не по вашей вине, см. указания в разделе «Рекомендации по устранению неполадок».
- i** Оригинальную упаковку и пленку следует сохранить для последующей транспортировки или перевозки изделия.

5 Пользование холодильником

Панель индикаторов

Сенсорная панель индикаторов позволяет регулировать температуру, не открывая дверцы холодильника. Для этого нажимайте соответствующие кнопки.

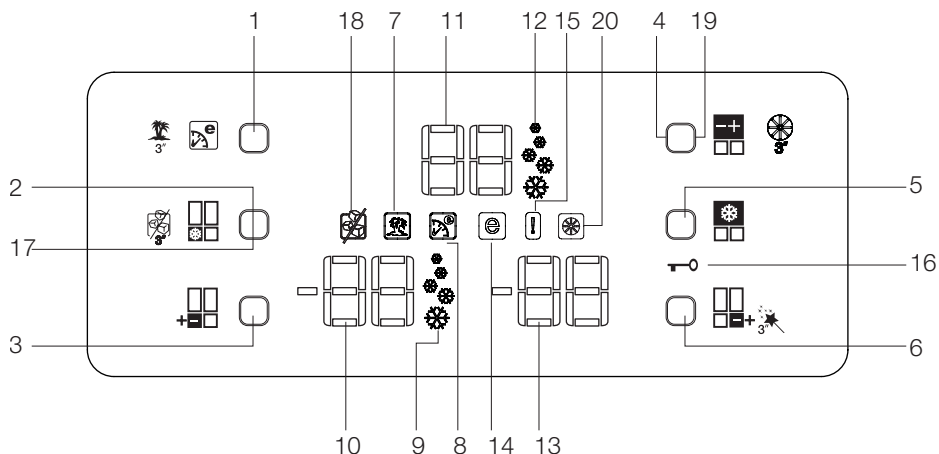

1. Кнопка «Eco Extra»/временного отключения
2. Кнопка быстрой заморозки
3. Кнопка настройки температуры морозильного отделения
4. Кнопка настройки температуры холодильного отделения
5. Кнопка быстрого охлаждения
6. Кнопка регулировки температуры отделения Flexi Zone
7. Индикатор режима временного отключения
8. Индикатор режима Eco Extra
9. Индикатор режима быстрой заморозки
10. Индикатор температуры морозильного отделения
11. Индикатор температуры холодильного отделения
12. Индикатор режима быстрого охлаждения
13. Индикатор температуры отделения Flexi Zone
14. Индикатор экономичного режима
15. Индикатор неисправного состояния
16. Индикатор блокировки клавиш
17. Кнопка остановки образования льда
18. Индикатор режима отключения льда
19. Кнопка отключения предупреждения о замене фильтра
20. Индикатор предупреждения о замене фильтра

1. Кнопка «Eco Extra»/временного отключения

После короткого нажатия этой кнопки включается режим Eco Extra. После нажатия и удерживания кнопки в течение 3 секунд включается режим временного отключения. Чтобы отключить выбранный режим, еще раз нажмите на кнопку.

2. Кнопка быстрой заморозки

После короткого нажатия этой кнопки включается режим быстрой заморозки. Чтобы отключить выбранный режим, еще раз нажмите на кнопку.

3. Кнопка настройки температуры морозильного отделения

Нажимайте эту кнопку, чтобы установить в морозильной камере температуру -18, -20, -22, -24, -18... соответственно. Нажимайте эту кнопку, чтобы установить нужную температуру морозильной камеры.

4. Кнопка настройки температуры холодильного отделения

Нажимайте эту кнопку, чтобы установить в холодильной камере температуру 8, 6, 4, 2, 8... соответственно. Нажимайте эту кнопку, чтобы установить нужную температуру холодильной камеры.

5. Кнопка быстрого охлаждения

После короткого нажатия этой кнопки включается режим быстрого охлаждения. Чтобы отключить выбранный режим, еще раз нажмите на кнопку.

6. Кнопка регулировки температуры отделения Flexi Zone

Вы можете установить в отделении Flexi Zone режим морозильника или холодильника. Для этого нажмите и удерживайте указанную кнопку в течение 3 секунд. Заводская настройка данного отделения – морозильник.

Если в отделении Flexi Zone установлен режим морозильника, при каждом нажатии кнопки температура будет изменяться в такой последовательности: -18, -20, -22, -24, -18... соответственно. Если в отделении Flexi Zone установлен режим холодильника, при каждом нажатии кнопки температура будет изменяться в такой последовательности: 10, 8, 6, 4, 2, 0, -6... соответственно.

7. Индикатор режима временного отключения

Показывает, что включен режим временного отключения. В таком случае на индикаторе холодильной камеры появляется символ «- -» и охлаждение в ней не производится. В других отделениях охлаждение происходит в соответствии с установленной температурой.

Чтобы отключить выбранный режим, еще раз нажмите соответствующую кнопку.

8. Индикатор режима Eco Extra

Показывает, что включен режим Eco Extra. В таком случае холодильник автоматически определит минимальные периоды использования, в течение которых охлаждение будет происходить в энергосберегающем режиме. Все это время индикатор экономичного режима будет включен.

Чтобы отключить выбранный режим, еще раз нажмите соответствующую кнопку.

9. Индикатор режима быстрой заморозки

Показывает, что включена функция быстрого замораживания. Пользуйтесь этим режимом, если помещаете в морозильную камеру свежие продукты, или если вам нужен лед. В этом случае холодильник будет работать определенный период времени.

Чтобы отключить выбранный режим, еще раз нажмите соответствующую кнопку.

10. Индикатор температуры морозильного отделения

Указывает температуру, установленную для морозильного отделения.

11. Индикатор температуры холодильного отделения

Указывает температуру, установленную для холодильного отделения.

12. Индикатор режима быстрого охлаждения

Показывает, что включен режим быстрого охлаждения. Пользуйтесь этим режимом, если помещаете в холодильную камеру свежие продукты, или если необходимо быстро охладить продукты. В этом случае холодильник будет работать без остановки в течение 2 часов.

Чтобы отключить выбранный режим, еще раз нажмите соответствующую кнопку.

13. Индикатор температуры отделения Flexi Zone

Указывает температуру, установленную для отделения Flexi Zone.

14. Индикатор экономичного режима

Показывает, что холодильник работает в энергосберегающем режиме. Температура морозильной камеры Индикатор будет включен, если установлена температура -18 или в режиме Eco Extra происходит энергосберегающее охлаждение.

15. Индикатор неисправного состояния

Этот индикатор включается при сбое в работе холодильника или поломке сенсора. В этом случае на индикаторе температуры морозильной камеры появится символ «E», а на индикаторе холодильной камеры – числа «1,2,3...». Они сообщают об определенной ошибке персоналу сервисной службы.

16. Индикатор блокировки клавиш

С помощью этого режима можно предотвратить изменение температурных настроек холодильника. Для его включения одновременно нажмите кнопки быстрого охлаждения и регулировки температуры отделения Flexi Zone и удерживайте их в течение 3 секунд.

Чтобы отключить выбранный режим, еще раз нажмите соответствующие кнопки.

17. Кнопка остановки образования льда

Чтобы остановить образование льда, нажмите и удерживайте кнопку остановки образования льда в течение 3 секунд. При этом в отсек для льда не будет поступать вода. Однако в нем может остаться лед, который можно извлечь. Чтобы возобновить образование льда, нажмите и удерживайте кнопку остановки образования льда в течение 3 секунд.

18. Индикатор остановки образования льда

Воспользуйтесь этой функцией, если не нуждается в образовании льда. Для ее активирования нажмите и удерживайте кнопку прекращения образования льда в течение 3 секунд.

19. Кнопка отключения предупреждения о замене фильтра

Фильтр холодильника следует заменять каждые 6 месяцев. Холодильник определяет это время автоматически, и по истечении времени использования фильтра загорается индикатор предупреждения о замене фильтра. Нажмите и удерживайте кнопку отключения предупреждения о замене фильтра в течение 3 секунд, чтобы холодильник автоматически определил новое время использования фильтра после его замены.

20. Индикатор отключения предупреждения о замене фильтра

По истечении времени использования фильтра загорается индикатор предупреждения о замене фильтра.

Сигнал открытия дверцы

Если дверца холодильной камеры или отделения Flexi Zone остается открытой в течение, как минимум, 1 минуты, прозвучит сигнал открытия дверцы. Нажмите любую кнопку на панели индикаторов или закройте дверцу – сигнал прекратится.

Рекомендации по автоматическому определению времени использования фильтра

(для изделий, подсоединенных к водопроводной линии и оснащенных фильтром)

1- Подсоединив холодильник к электросети, одновременно нажмите кнопки А и В для включения блокировки клавиш.

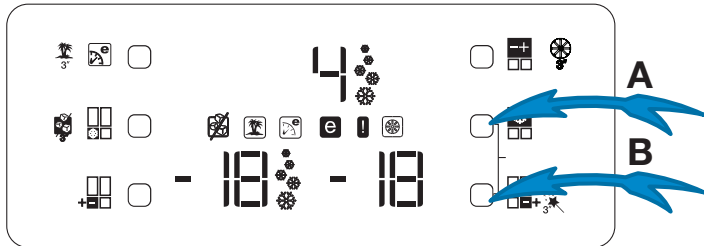

2- Затем нажмите кнопки Eco-Extra (1), настройки температуры холодильного отделения (4), быстрого охлаждения (5) и настройки температуры морозильного отделения (3) соответственно.

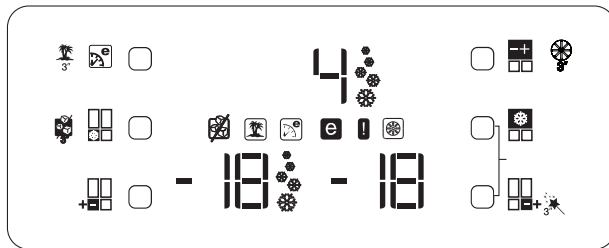
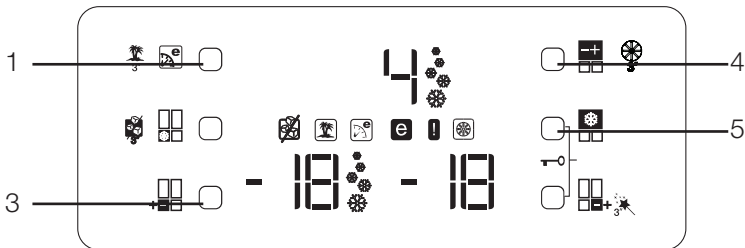

Если нажать кнопки в правильной последовательности, символ блокировки кнопок погаснет, индикатор предупреждения о замене фильтра включится и вскоре будет активирован зуммер. После замены фильтра нажмите кнопку отключения предупреждения о замене фильтра (номер 19 в описании дисплея) для автоматического определения времени использования фильтра.

ПРИМЕЧАНИЕ.

1. Если время использования фильтра определяется автоматически, индикатор предупреждения о замене фильтра загорится постоянным светом через несколько секунд после подключения изделия к сети питания.

2. Автоматическое определение времени использования фильтра не является заводской настройкой. В изделиях с фильтром его нужно активировать.

3. Чтобы отключить автоматическое определение времени использования фильтра, повторите все вышеуказанные действия.

Лоток для яиц

Вы можете установить держатель для яиц на полочку двери или обычную полку, как вам удобнее.

Никогда не помещайте держатель для яиц в камеру морозильника.

Выдвижные полки

Чтобы выдвинуть выдвижную полку, слегка приподнимите ее спереди, после чего ее можно сдвинуть назад и вперед. Полку можно выдвинуть вперед до упора, чтобы достать продукты в конце полки. Чтобы вынуть полку, сдвиньте ее до второго упора, слегка приподнимите и потяните на себя.

Крепко придерживайте полку снизу, чтобы она не перевернулась. Полки холодильного отделения устанавливаются на направляющие, расположенные на боковых стенках, и их можно переставлять выше или ниже.

Чтобы установить полку на место, сдвиньте ее назад до конца.

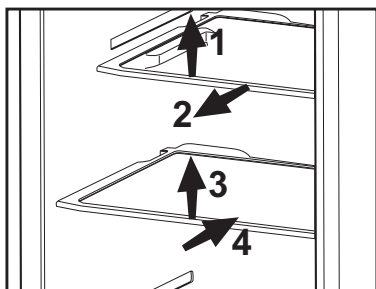

Контейнер для фруктов и овощей

Контейнер для фруктов и овощей предназначен специально для их сохранения в свежем виде, чтобы они не теряли влагу. Для этого вокруг контейнера циркулирует холодный воздух. Перед тем как вынуть контейнер для фруктов и овощей, выньте совмещенные с ним дверные полки, как показано на рисунке.

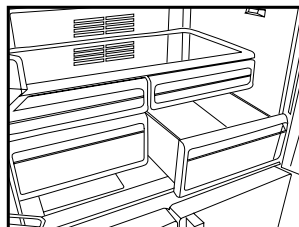

Отделение охладителя

Отделение охладителя подготавливает продукты к заморозке. Кроме того, эти отделения можно использовать для хранения продуктов при температуре, на несколько градусов ниже температуры холодильной камеры.

Вы можете освободить место внутри холодильника, вынув любой из охладителей. Для этого потяните лоток на себя, пока он не упрется в ограничитель. Затем приподнимите лоток приблизительно на 1 см и снова потяните на себя.

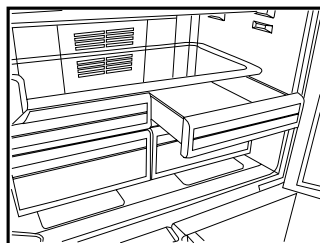

Съемное среднее отделение

Съемное среднее отделение предназначено для предотвращения просачивания холодного воздуха изнутри холодильника наружу.

1- Когда дверцы холодильной камеры закрыты, прокладки плотно прилегают к поверхности съемного среднего отделения.

2- Еще одно предназначение съемного среднего отделения – увеличение полезного объема холодильной камеры. Стандартные средние отделения занимают неиспользуемое пространство холодильника.

3- Съемное среднее отделение закрыто, когда закрыта левая дверца холодильной камеры.

4- Съемное отделение нельзя открывать вручную, поскольку при закрытых дверцах оно движется под управлением пластмассовой детали корпуса.

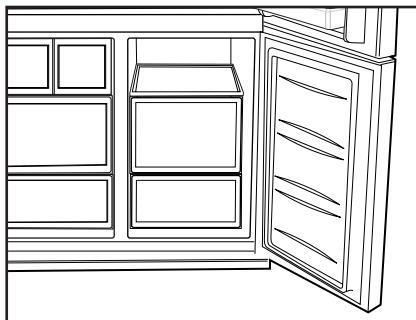

элемент, находящийся в закрытом отделении (отделение компрессора) за холодильником. Когда этот элемент работает, из холодильника доносится шум, похожий на тиканье механических часов. Это вполне нормально и не является причиной неисправности.

Отделение для хранения продуктов Flexi Zone

Отделение для хранения продуктов Flexi Zone вашего холодильника можно использовать в любом нужном режиме, установив температуру холодильной (2/4/6/8 °C) или морозильной (-18/-20/-22/-24) камер. С помощью кнопки регулировки температуры отделения Flexi Zone можно устанавливать в отделении нужную температуру. Температуру отделения Flexi Zone можно установить на значения от 0 до 10 градусов в дополнение к температуре холодильной камеры и -6 градусов в дополнение к температуре морозильной камеры. При значении 0 дольше хранятся деликатесы, а при -6 можно в течение двух недель хранить мясные продукты в легком для нарезания состоянии.

i Переключение между режимами холодильного и морозильного отделений позволяет охлаждающий

Синий свет

В продуктах, хранящихся в контейнерах для фруктов и овощей с синей подсветкой, продолжается процесс фотосинтеза, благодаря длине волн синего света и, таким образом, они сохраняют свою свежесть, а содержание витаминов в них увеличивается.



Скользящие полки с задними креплениями

Скользящие полки с задними креплениями легко передвигаются вперед и назад. Их высоту можно регулировать, устанавливая полки ниже или выше. Чтобы достать полку, слегка приподнимите ее и потяните на себя.

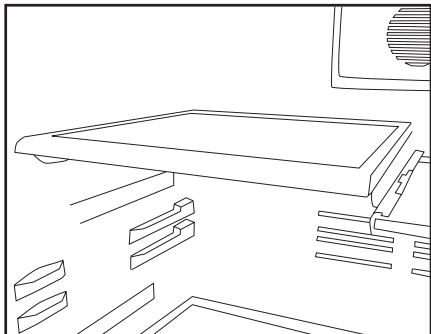

Полка для масла и сыра

На этой полке с крышкой можно хранить масло, сыр и маргарин.

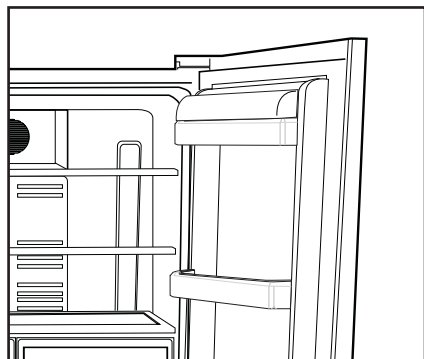

Пользование краном подачи воды

Предостережения

Первые несколько стаканов воды, вышедшей из распределителя, могут быть теплыми. Это вполне нормально.

Если распределитель воды используется нечасто, то для получения свежей воды необходимо слить некоторое количество воды из распределителя.

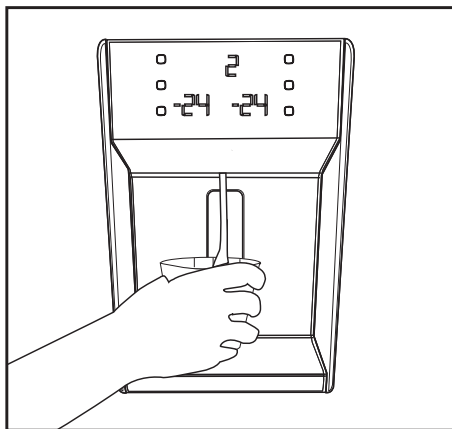

Лоток для разлитых продуктов

Капли воды, падающие во время работы, накапливаются в лотке для разлитых продуктов. Вы можете достать лоток, потянув его на себя или нажав на край (в зависимости от модели). Воду можно удалить с помощью губки или мягкой ткани.

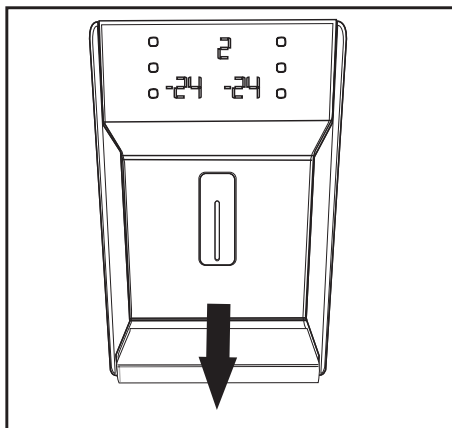

Мини-бар

Функция «Мини-бар» обеспечивает дополнительное удобство использования холодильника. Чтобы получить доступ к дверной полке, нет необходимости открывать дверцу холодильника; благодаря этой функции вы можете доставать из холодильника еду и напитки частого употребления. Таким образом вы будете реже открывать дверцу холодильника и снизите его энергопотребление.

Чтобы открыть дверцу мини-бара, надавите на нее рукой и потяните на себя.

Если дверца мини-бара открыта, используйте ее внутреннюю поверхность в качестве столика, на который можно ненадолго ставить бутылки и стаканы, как показано на рисунке.

⚠ Внимание! Запрещено оказывать на столик мини-бара давление (сидеть, висеть или использовать в качестве ступени) и ставить на него тяжелые предметы. Это может привести к повреждению холодильника или травмам.

⚠ Внимание! На дверце мини-бара запрещено резать продукты; избегайте повреждения дверцы острыми предметами.

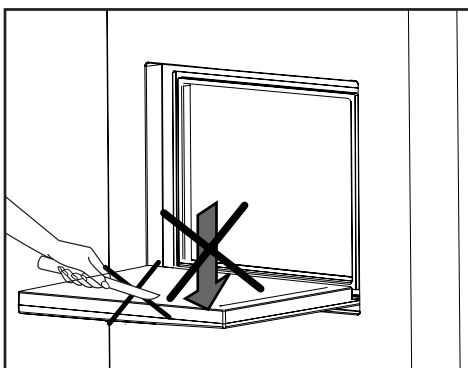
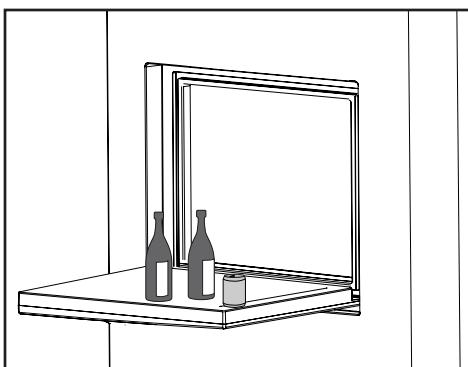
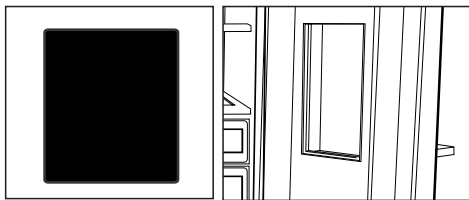

6 Чистка и уход

- ⚠ Ни в коем случае не используйте бензин, бензол или подобные вещества для чистки.
- ⚠ Перед чисткой рекомендуем отсоединить изделие от электросети.
- ⓘ Не используйте для чистки острые абразивные инструменты, мыло, бытовые чистящие средства, моющие средства и восковую политуру.
- ⓘ Корпус изделия промойте теплой водой и затем вытрите насухо.
- ⓘ Протрите внутреннюю поверхность изделия хорошо отжатой тканью, смоченной в растворе пищевой соды (1 чайная ложка на пол-литра воды), и вытрите насухо.
- ⚠ Не допускайте попадания воды в корпус лампочки и в другие электрические компоненты.
- ⚠ Если холодильник не будет использоваться в течение длительного времени, отключите сетевой шнур, извлеките все продукты, выполните чистку и оставьте дверцу приоткрытой.
- ⓘ Регулярно проверяйте, не испачкан ли уплотнитель дверцы частицами пищи.
- ⓘ Для снятия полок в дверце полностью разгрузите их, а затем просто приподнимите вверх.

Защита пластмассовых поверхностей

- ⓘ Не храните жидкое масло или продукты, приготовленные с добавлением масла, в морозильной камере в открытых контейнерах, так как они могут повредить пластмассовые поверхности. Если же масло протекло или попало на пластмассовую поверхность, сразу же очистите и промойте это место теплой водой.

7 Рекомендации по устранению неисправностей

Прежде чем обращаться в сервисный центр, просмотрите этот перечень. Это может помочь вам сэкономить время и деньги. Ниже перечислены часто возникающие проблемы, причиной которых не являются дефекты производства или материалов. Некоторые из функций, описанных здесь, могут отсутствовать в вашем изделии.

Холодильник не работает.
<ul style="list-style-type: none">• Правильно ли включен холодильник в сеть? Вставьте вилку в розетку электросети.• Не перегорел ли предохранитель розетки, в которую включена морозильная камера, и главный предохранитель? Проверьте предохранитель.
Конденсация на боковой стенке холодильного отделения (MULTI ZONE, COOL CONTROL и FLEXI ZONE).
<ul style="list-style-type: none">• Очень низкая температура окружающей среды. Частое открывание и закрывание дверцы. Изделие работает в условиях повышенной влажности. Хранение продуктов, содержащих жидкость, в открытых контейнерах. Неплотно закрыта дверца. Переключите термостат на более низкую температуру.• Уменьшите время открывания дверцы или открывайте ее реже.• Накройте продукты, хранящиеся в открытых контейнерах, соответствующим материалом.• Вытрите конденсат сухой тканью и проверьте, не образуется ли он снова.
Не работает компрессор
<ul style="list-style-type: none">• Термозащита компрессора может сработать при неожиданных отключениях энергоснабжения либо при выключениях-включениях прибора, поскольку давление хладагента в системе охлаждения не успевает стабилизироваться. Холодильник начнет работать ориентировочно через 6 минут. Если по истечении этого времени холодильник не заработал, обратитесь в сервисный центр.• Холодильник находится в режиме размораживания. Это нормально для полностью автоматически размораживающегося холодильника. Цикл размораживания выполняется периодически.• Холодильник не включен в розетку электросети. Убедитесь, что вилка должным образом включается в розетку.• Правильно ли отрегулирована температура?• Возможно, отключена подача электроэнергии.

Холодильник включается слишком часто или работает слишком долго.
<ul style="list-style-type: none"> • Ваш новый холодильник может быть больше, чем предыдущий. Это вполне нормально. Большие холодильники работают в течение более длительного времени. • Возможно, температура в помещении повышена. Это вполне нормально. • Возможно, холодильник был недавно включен или загружен продуктами. Полное охлаждение холодильника может продолжаться на пару часов дольше. • Возможно, в холодильник недавно поместили большое количество горячих продуктов. Горячие продукты в холодильнике заставляют его работать дольше, пока не будет достигнута нужная температура хранения. • Возможно, дверцы часто открываются либо были приоткрыты в течение длительного времени. Теплый воздух, попадающий в холодильник, заставляет его работать дольше. Открывайте дверцы реже. • Неплотно закрыта дверца морозильного или холодильного отделения. Проверьте, плотно ли закрыты дверцы. • Холодильник отрегулирован на очень низкую температуру. Отрегулируйте температуру холодильника до более высокого значения и подождите, пока установленная температура не будет достигнута. • Уплотнитель двери холодильного или морозильного отделения, возможно, загрязнен, изношен, разорван или неправильно установлен. Почистите или замените уплотнитель. Поврежденный/разорванный уплотнитель заставляет холодильник работать дольше для того, чтобы поддерживать текущую температуру.
Температура в морозильном отделении слишком низкая, в то время как температура в холодильном отделении достаточная.
<ul style="list-style-type: none"> • Температура морозильного отделения установлена на очень низкое значение. Отрегулируйте температуру морозильного отделения на более высокое значение и проверьте работу.
Температура холодильного отделения очень низкая, в то время как температура в морозильном отделении достаточная.
<ul style="list-style-type: none"> • Возможно, температура холодильного отделения отрегулирована на очень низкое значение. Отрегулируйте температуру холодильного отделения до более высокого значения и проверьте работу.
Замерзают продукты в выдвижных контейнерах холодильного отделения.
<ul style="list-style-type: none"> • Возможно, температура холодильного отделения отрегулирована на очень низкое значение. Отрегулируйте температуру холодильного отделения до более высокого значения и проверьте работу.
Температура в холодильном и морозильном отделении слишком высокая.
<ul style="list-style-type: none"> • Возможно, температура холодильного отделения отрегулирована на очень высокое значение. Настройка холодильного отделения влияет на температуру морозильного отделения. Измените температуру холодильного или морозильного отделения, пока не будет достигнут нужный уровень температуры. • Возможно, дверцы часто открываются либо были приоткрыты в течение длительного времени; открывайте их реже. • Возможно, дверца холодильника приоткрыта; закройте ее полностью. • Возможно, в холодильник недавно поместили большое количество горячих продуктов. Подождите, пока холодильное или морозильное отделение достигнет нужной температуры. • Возможно, морозильник был недавно включен в сеть. На полное охлаждение холодильника потребуется время.

Уровень рабочего шума повышается во время работы холодильника.
<ul style="list-style-type: none"> Рабочие характеристики изделия могут изменяться в зависимости от изменений температуры окружающей среды. Это нормально и не является неисправностью.
Вибрация или шум.
<ul style="list-style-type: none"> Пол неровный или нетвердый. При медленном перемещении морозильник дрожит. Убедитесь в том, что пол ровный и достаточно прочный, чтобы выдержать вес холодильника. Шум могут вызывать предметы, поставленные на холодильник. Посторонние предметы следует убрать с холодильника.
Из холодильника доносится шум льющейся или распыляющейся жидкости.
<ul style="list-style-type: none"> Расход жидкости и газа изменяется в соответствии с принципами работы изделия. Это нормально и не является неисправностью.
Слышен шум, похожий на шум ветра.
<ul style="list-style-type: none"> Для охлаждения холодильника используются вентиляторы. Это нормально и не является неисправностью.
Конденсация влаги на внутренних стенках холодильника.
<ul style="list-style-type: none"> Жаркая и влажная погода способствует образованию льда и конденсации влаги. Это нормально и не является неисправностью. Возможно, дверцы холодильника приоткрыты; убедитесь, что они полностью закрыты. Возможно, дверцы часто открываются либо были приоткрыты в течение длительного времени; открывайте их реже.
Появление влаги снаружи холодильника или между дверцами.
<ul style="list-style-type: none"> Воздух может быть влажным; это вполне нормально при влажной погоде. Когда влажность уменьшится, конденсация исчезнет.
Неприятный запах внутри холодильника.
<ul style="list-style-type: none"> Следует выполнить чистку внутри холодильника. Протрите внутреннюю часть с помощью губки, теплой или газированной воды. Некоторые контейнеры или упаковочные материалы также могут быть источником запаха. Используйте другой контейнер или упаковочный материал другой марки.
Дверца не закрыта, как следует.
<ul style="list-style-type: none"> Упаковки продуктов могут препятствовать закрыванию дверцы. Переместите упакованные продукты, препятствующие закрытию дверцы. Холодильник стоит не совсем вертикально, это может вызвать дрожание даже при незначительном перемещении. Отрегулируйте регулировочные винты. Пол неровный или нетвердый. Убедитесь в том, что пол ровный и может выдержать вес холодильника.
Контейнеры для фруктов и овощей прилипли.
<ul style="list-style-type: none"> Возможно, продукты касаются верхней части контейнера. Переместите продукты в контейнере.

Molimo prvo pročitajte ovaj priručnik!

Poštovani kupci,

Nadamo se da će vam naš proizvod, proizveden u suvremenim postrojenjima i provjeren po strogim procedurama kontrole kvalitete, pružiti učinkovit rad.



Zbog toga vam preporučujemo da pažljivo pročitate cijeli priručnik proizvoda prije uporabe te da ga čuvate na pristupačnom mjestu zbog buduće uporabe.

Ovaj priručnik

- Pomoći će vam da koristite svoj uređaj brzo i sigurno.
 - Pročitajte priručnik prije instaliranja i rada s vašim proizvodom.
 - Slijedite upute, posebno one vezane za sigurnost.
 - Čuvajte priručnik na lako dostupnom mjestu jer vam može zatrebati kasnije.
 - Osim toga, također pročitajte druge dokumente dostavljene s vašim proizvodom.
- Molimo imajte na umu da ovaj priručnik može vrijediti i za druge modele.

Simboli i njihovi opisi

Ovaj korisnički priručnik sadrži sljedeće simbole:

-  Važne informacije ili korisni savjeti za uporabu.
-  Upozorenja protiv opasnosti po život i imovinu.
-  Upozorenje protiv električnog napona.

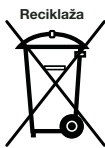

Ovaj proizvod nosi znak selektivnog razvrstavanja za električni i elektronski otpad (WEEE).

To znači da se ovim proizvodom mora rukovati prema Europskoj direktivi 2002/96/EC da bi se reciklirao ili razmontirao da bi se smanjio utjecaj na okoliš. Za daljnje informacije, molimo javite se lokalnim ili regionalnim vlastima.

Elektronski proizvodi koji nisu uključeni u postupak selektivnog razvrstavanja su potencijalno opasni za okoliš i ljudsko zdravlje zbog prisutnosti opasnih tvari.

1 Vaš hladnjak	3	5 Uporaba vašeg hladnjaka	17
2 Važna sigurnosna upozorenja	4	Ploča indikatora.....	17
Predviđena namjena.....	4	Alarm za otvorena vrata:	20
Za proizvode s raspršivačem za vodu;6		Što trebate uraditi da se vrijeme	
Sigurnost djece	6	uporabe filtra računa automatski.....	21
Upozorenje za HCA.....	6	Klizne police kućišta	22
Stvari koje se trebaju uraditi za uštedu		Polica za jaja.....	22
energije.....	6	Odjeljak za povrće	22
		Odjeljak za hlađenje.....	22
3 Instalacija	7	Pomični središnji dio	23
Stvari kojih se treba pridržavati kod		Odjeljak za pohranu s više zona	23
ponovnog transporta vašeg hladnjaka7		Plavo svjetlo	23
Prije uključivanja vašeg hladnjaka.....	7	Pomične police kućišta sa stražnjim	
Električno spajanje.....	7	vješalicama	24
Odlaganje pakiranja	8	Dio za maslac i sir.....	24
Odlaganje stalnog hladnjaka	8	Uporaba pipe za vodu	24
Postavljanje i instalacija.....	8	Posuda za proliveno	24
Prilagođavanje ravnoteže prema podu9		Minibar	25
Prilagođavanje razmaka između gornjih			
vrata	9	6 Čišćenje i održavanje	26
Instaliranje filtra za vodu	11	Zaštita plastičnih površina	26
Spajanje cijevi za vodu na hladnjak ..	11		
Spajanje crijeva za vodu na vrč	12	7 Preporučena rješenja za probleme	27
Spajanje cijevi za vodu na vodovod s			
hladnom vodom	13		
Prije prve uporabe raspršivača za			
vodu.....	15		
4 Priprema	16		

1 Vaš hladnjak

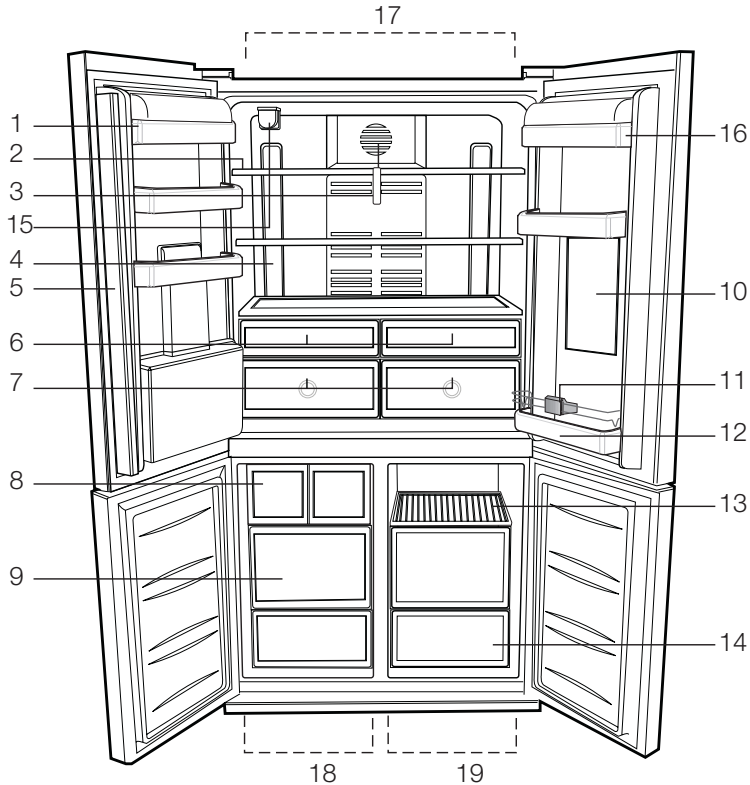

- | | |
|---------------------------------------|--------------------------------------|
| 1- Police vrata odjeljka hladnjaka | 11- Držać za boce |
| 2- Staklene police odjeljka hladnjaka | 12- Police za boce |
| 3- Poklopac raspršivača | 13- Police odjeljka za čuvanje hrane |
| 4- Leća za osvjetljenje | 14- Odjeljci za čuvanje hrane |
| 5- Pomični središnji dio | 15- Filtar za vodu |
| 6- Odjeljak za hlađenje | 16- Pretinac za mliječne proizvode |
| 7- Odjeljak za povrće | 17- Odjeljak hladnjaka |
| 8- Ledomat | 18- Odjeljak škrinje |
| 9- Odjeljci za pohranu smrznute hrane | 19- Multi Zona |
| 10- Minibar | |

i Slike koje se nalaze u ovom priručniku su shematske i možda se ne ogovaraju u potpunosti vašem proizvodu. Ako dijelovi naslova nisu sadržani u proizvodu koji ste kupili, onda to vrijedi za ostale modele.

2 Važna sigurnosna upozorenja

Molimo pregledajte sljedeće informacije. Nepriдрžavanje ovih informacija može uzrokovati ozljede ili materijalnu štetu. U suprotnom će sva upozorenja i obveze za pouzdanost postati nevaljane.

Vijek uporabe kupljenog uređaja je 10 godina. Ovo je razdoblje potrebno za čuvanje rezervnih dijelova da bi uređaj radio kako je opisano.

Predviđena namjena

Ovaj je proizvod predviđen za uporabu

- u zatvorenom prostoru, npr. unutar kuće;
 - u zatvorenim radnim okruženjima, kao što su trgovine i uredi;
 - u zatvorenim prostorima za smještaj, kao što su kuće na farmama, hoteli, penzionari.
- Ovaj se proizvod ne smije se koristiti vani.

Opća sigurnost

- Kad budete željeli odložiti uređaj, preporučujemo da konzultirate ovlaštenu servisnu službu da biste saznali potrebne informacije i ovlaštena tijela.
- Konzultirajte se s ovlaštenim servisom za sva pitanja i probleme vezane za hladnjak. Nemojte intervenirati ili dopustiti da netko intervenirira na hladnjaku bez prethodnog obavještanja ovlaštenih servisa.
- Za proizvode u odjeljku škrinje; Ne jedite kornete sladoleda i kockice leda odmah nakon vađenja kad ih izvadite iz odjeljka hladnjaka! (To može uzrokovati ozljede od hladnoće u vašim ustima.)
- Za proizvode s odjeljkom sa škrinjom; ne stavljajte tekućinu u bocama i konzervama u odjeljak škrinje. U suprotnom bi mogli puknuti.

- Ne dodirujte smrznutu hranu rukom; može vam se zalijepiti za ruku.
- Isključite svoj hladnjak prije čišćenja ili odmrzavanja.
- Para i raspršujuća sredstva za čišćenje se nikada ne smiju koristiti tijekom postupka čišćenja i odmrzavanja u vašem hladnjaku. U takvim slučajevima, para može doći u kontakt s električnim dijelovima i uzrokovati kratki spoj ili strujni udar.
- Nikada ne koristite dijelove vašeg hladnjaka, kao što su vrata, za pridržavanje ili za stajanje na njima.
- Ne koristite električne uređaje unutar hladnjaka.
- Ne oštećujte dijelove gdje cirkulira rashladno sredstvo pomoću alata za bušenje ili rezanje. Rashladno sredstvo koje može eksplodirati kad se plinski kanali isparivača, produžetka cijevi ili površinskih premaza probuše, može uzrokovati iritaciju kože i ozljede oka.
- Ne pokrivajte i ne blokirajte otvore za ventilaciju na vašem hladnjaku bilo kakvim materijalom.
- električne aparate smiju popravljati samo ovlaštene osobe. Popravke koje izvrše nestručne osobe mogu predstavljati rizik za korisnika.
- U slučaju bilo kakvog kvara tijekom održavanja ili popravke, otpojite hladnjak s napajanja ili isključivanjem odgovarajućeg osigurača ili isključivanjem vašeg uređaja iz struje.
- Kod isključivanja utikača, nemojte povlačiti za kabel.
- Stavite jača pića čvrsto zatvorena i uspravno.
- Nikada ne držite konzerve sa sprejevima koji sadrže zapaljive i eksplozivne tvari u hladnjaku.

- Ne koristite mehaničke uređaje ili druge načine za ubrzavanje procesa topljenja, osim onih koje preporuča proizvođač.
- Ovaj uređaj nije namijenjen uporabi od strane osoba s fizičkim osjetilnim ili mentalnim nedostacima ili osoba bez znanja ili iskustva (uključujući djecu), osim ako su pod nadzorom osobe koja će biti odgovorna za njihovu sigurnost ili koja će ih valjano uputiti o uporabi proizvoda.
- Ne uključujte oštećeni hladnjak. Konzultirajte se sa serviserom ako imate bilo kakvih nedoumica.
- Za električnu sigurnost vašeg hladnjaka se jamči samo ako je uzemljenje u vašoj kući u skladu sa standardima.
- Izlaganje proizvoda kiši, snijegu, suncu i vjetru je opasno u pogledu električne sigurnosti.
- Kad je oštećen kabel, javite se ovlaštenom servisu da izbjegnute opasnost.
- Nikada ne uključujte hladnjak u zidnu utičnicu tijekom instalacije. Inače može doći do opasnosti po život ili ozbiljne ozljede.
- Hladnjak je namijenjen samo držanju hrane. Ne smije se koristiti u bilo koje druge svrhe.
- Naljepnica s tehničkim specifikacijama se nalazi na lijevoj stjenci unutar hladnjaka.
- Nikada ne spajajte hladnjak na sustave za uštedu energije; oni mogu oštetiti hladnjak.
- Ako na hladnjaku postoji plavo svjetlo, nemojte gledati u plavo svjetlo optičkim alatima.
- Za hladnjake kojima se upravlja manualno, sačekajte bar 5 minuta da biste uključili hladnjak nakon nestanka el. energije.
- Ukoliko se uređaj da nekom drugom, korisnički priručnik se mora predati

novom vlasniku.

- Pazite da ne oštetite kabel kod prijevoza hladnjaka. Presavijanje kabela može uzrokovati požar. Nikada ne stavljajte teške predmete na kabel napajanja. Ne dodirujte utikač mokrim rukama kad uključujete uređaj.

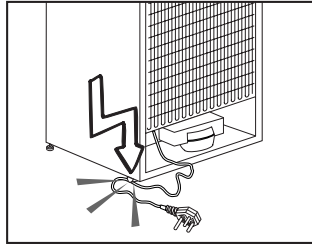

- Ne uključujte hladnjak ako je električna utičnica labava.
- Voda se ne smije špricati izravno na unutarnje ili vanjske dijelove proizvoda zbog sigurnosnih razloga.
- Nemojte špricati tvari koje sadrže zapaljive plinove kao što je propan blizu hladnjaka da biste izbjegli opasnost od požara i eksplozije.
- Nikada na hladnjak ne stavljajte posude s vodom, jer inače mogu uzrokovati električni udar ili požar.
- Nemojte prepuniti hladnjak s previše hrane. Ako se prepuni, hrana može pasti i ozlijediti vas kad otvorite vrata. Nikad ne stavljajte predmete na hladnjak, inače ti predmeti mogu pasti kad otvarate ili zatvarate vrata hladnjaka.
- Proizvodi za koje je potrebna precizna kontrola temperature, cjepiva, lijekovi osjetljivi na toplinu, znanstveni materijali, itd. se ne smiju držati u hladnjaku.
- Ako se neće koristiti dulje vrijeme, hladnjak se treba isključiti. Mogući problem na kabelu napajanja može uzrokovati požar.
- Vrh utikača se treba redovito čistiti, u suprotnom može uzrokovati požar.

- Vrh čepa se treba čistiti redovito suhom krpom; u suprotnom, može izazvati požar.
- Hladnjak se može pomaknuti ako podesive noge nisu pravilno pričvršćena na podu. Pravilno pričvršćivanje podesivih nogu na podu može spriječiti pomicanje hladnjaka.
- Kad nosite hladnjak, nemojte ga držati za ručku vrata. U suprotnom, može puknuti.
- Kad morate staviti svoj proizvod pored drugog hladnjaka ili škrinje, udaljenost između uređaja treba biti najmanje 8 cm. U suprotnom, susjedne bočne stjenke se mogu navlažiti.

Za proizvode s raspršivačem za vodu;

Plak vode treba biti najmanje 1 bar. Plak vode treba biti najviše 8 bara.

- Koristite samo pitku vodu.

Sigurnost djece

- Ako vrata imaju bravu, ključ se treba držati podalje od dosega djece.
- Djeca moraju biti pod nadzorom da bi se spriječilo neovlašteno korištenje proizvoda.

Upozorenje za HCA

Ako rashladni sustav vašeg uređaja sadrži R600a:

Ovaj plin je zapaljiv. Zato pazite da tijekom uporabe i transporta ne oštetite sustav za hlađenje i cijevi. U slučaju oštećenja, držite uređaj podalje od potencijalnog izvora plamena koji može dovesti do toga da uređaj zapali, te prozračujete sobu u kojoj se nalazi uređaj.

Ignorirajte ovo upozorenje ako rashladni sustav vašeg uređaja sadrži R134a.

Vrsta plina koja se koristi u proizvodu je navedena na tipskoj pločici koja je na lijevoj stjenici unutar hladnjaka.

Nikada kod odlaganja ne bacajte uređaj u vatru.

Stvari koje se trebaju uraditi za uštedu energije

- Ne ostavljajte vrata vašeg hladnjaka otvorena dulje vrijeme.
- Ne stavljajte toplu hranu ili pića u hladnjak.
- Nemojte prepuniti hladnjak tako da se ne sprječava cirkuliranja zraka u unutrašnjosti.
- Ne postavljajte vaš hladnjak izravno na sunčevu svjetlost ili blizu uređaja koji emitiraju toplinu kao što su pećnice, perilice suđa ili radijatori.
- Pazite da držite svoju hranu u zatvorenim posudama.
- Za uređaje s odjeljkom škrinje; možete spremati maksimalnu količinu hrane u škrinju kad uklonite policu ili ladicu škrinje. Vrijednost potrošnje energije koja je navedena za vaš hladnjak je određena tako da je uklonjena policica ili ladicica škrinje i pod maksimalnim opterećenjem. Ne postoji opasnost od uporabe police ili ladice prema oblicima i veličinama hrane koja će biti zamrznuta.
- Topljenje smrznute hrane u odjeljku hladnjaka će osigurati uštedu energije u sačuvati kvalitetu hrane.

3 Instalacija

⚠ Molimo imajte na umu da se proizvođač neće smatrati odgovornim ukoliko se ne budete pridržavali informacija navedenih u korisničkom priručniku.

Stvari kojih se treba pridržavati kod ponovnog transporta vašeg hladnjaka

1. Vaš hladnjak mora biti ispražnjen i očišćen prije bilo kakvog transporta.
2. Police, dodaci, odjeljak za povrće itd. u vašem hladnjaku moraju biti čvrsto pričvršćeni ljepljivom trakom zbog treskanja prije ponovnog pakiranja.
3. Pakiranje se mora pričvrstiti ljepljivom trakom i mora se pridržavati pravila o transportu ispisanih na pakiranju.

📌 Uvijek imajte na umu...

Svaki reciklirani materijal je nezamjenjiv izvor za prirodu i za naše nacionalne izvore.

Ako želite pridonijeti reciklaži materijala pakiranja, možete dobiti dodatne informacije od ureda za okoliš ili lokalnih vlasti.

Prije uključivanja vašeg hladnjaka

Prije početka uporabe vašeg hladnjaka provjerite sljedeće:

1. Je li unutrašnjost hladnjaka suha i može li zrak slobodno cirkulirati sa stražnje strane?
2. Umetnite 2 plastična klina na poklopac stražnje ventilacije kako je prikazano na sljedećoj slici. Da biste to uradili, uklonite vijke na proizvodu i koristite vijke koji se nalaze u istoj vrećici. Plastični klinovi će dati osigurati potrebnu udaljenost između vašeg hladnjaka i zida da bi se omogućilo cirkuliranje zraka.

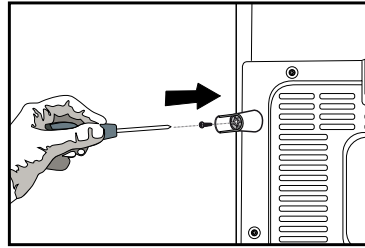
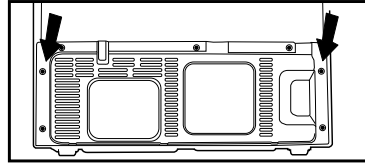

3. Očistite unutrašnjost hladnjaka kako je preporučeno u dijelu "Čišćenje i održavanje".
4. Uključite hladnjak u zidnu utičnicu. kad su vrata otvorena, uključit će se odgovarajuće unutrašnje svjetlo.
5. Čut ćete buku kad kompresor počne raditi. Tekućine i plinovi zabrtvljeni u rashladnom sustavu također mogu stvarati buku, čak i kad kompresor ne radi i to je potpuno normalno.
6. Prednji krajevi hladnjaka mogu biti topli na opip. To je u normalno. Ova područja su napravljena da budu topla da bi se se izbjegla kondenzacija.

Električno spajanje

Uključite svoj hladnjak u uzemljenu utičnicu koja je zaštićena osiguračem odgovarajućeg kapaciteta.

Važno:

- ⚠ Spajanje se mora izvršiti u skladu s nacionalnim zakonskim odredbama.
- ⚠ Kabel napajanja mora biti lako dostupan nakon postavljanja..
- ⚠ Napon i dozvoljena zaštita osiguračem su navedeni u dijelu "Tehničke specifikacije".

- ⚠ Navedeni napon mora biti jednak naponu el. energije.
- ⚠ Produžni kabeli i razvodnici se ne smiju koristiti za spajanje.
- ⚠ Oštećeni kabel napajanja mora zamijeniti kvalificirani električar.
- ⚠ Proizvod ne smije raditi prije popravke! Postoji opasnost od električnog udara!

Odlaganje pakiranja

- ⚠ Materijali pakiranja mogu biti opasni za djecu. Čuvajte materijale pakiranja dalje od dohvata djece ili ih odložite svrstavanjem u skladu s uputama o odlaganju. Nemojte ih odlagati s normalnim otpadom iz kućanstva. Pakiranje vašeg hladnjaka je proizvedeno od recikliranih materijala.

Odlaganje stalnog hladnjaka

Odlaganje vašeg starog stroja bez štete za okoliš.

- ⚠ O odlaganju vašeg hladnjaka se možete konzultirati s vašim ovlaštenim dobavljačem ili centrom za sakupljanje otpada u vašoj općini.
- ⚠ Prije odlaganja vašeg hladnjaka, odrežite električni utikač i, ukoliko postoje bilo kakve brave na vratima, onesposobite ih da biste zaštitili djecu od bilo kakve opasnosti.

Postavljanje i instalacija

- ⚠ Pažnja: Nikada ne uključujte hladnjak u zidnu utičnicu tijekom instalacije. Inače može doći do opasnosti po život ili ozbiljne ozljede.

- ⚠ Ako ulaz u prostoriju gdje će biti postavljen hladnjak nije dovoljno širok da hladnjak kroz njega prođe, pozovite ovlaštenu servisnu ekipu da skine vrata vašeg hladnjaka tako da kroz vrata prođe bočno.

1. Instalirajte vaš hladnjak na mjesto koje dopušta laku uporabu.
2. Držite vaš hladnjak podalje od izvora topline, vlažnih mjesta i direktne sunčeve svjetlosti.
3. Da bi se postigao učinkoviti rad, oko vašeg hladnjaka mora postojati odgovarajuća ventilacija. Ako se hladnjak treba postaviti u otvor u zidu, mora postojati udaljenost najmanje 5 cm od plafona i 5 cm od zida. Ako je pod prekriven tepihom, vaš uređaj mora biti podignut od poda 2.5 cm.
4. Stavite svoj hladnjak na ravnu površinu poda da biste spriječili udarce.
5. Ne držite svoj hladnjak na temperaturama nižim od 10°C.

Prilagođavanje ravnoteže prema podu

- ⚠ Ako vaš hladnjak nije u ravnoteži;
- ⚠ Prvo isključite proizvod s napajanja. Kod podešavanja ravnoteže, proizvod se mora isključiti s napajanja. Postoji opasnost od električnog udara.

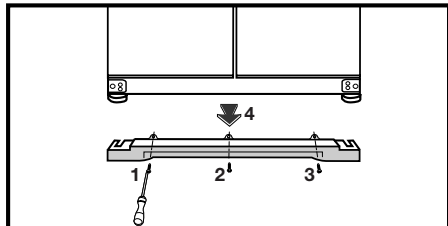

1. Poklopac ventilacije se skida odvijanjem vijaka kako je prikazano na slici prije postupka. Možete postaviti hladnjak u ravnotežu okretanjem prednjih nožica kako je prikazano na slici, kut gdje se nalaze noge je spušten kad okrenete u smjeru crne strelice a diže se kad okrenete u suprotnom smjeru. Ovaj postupak će biti lakši ako nekoga zamolite da malo podigne hladnjak.

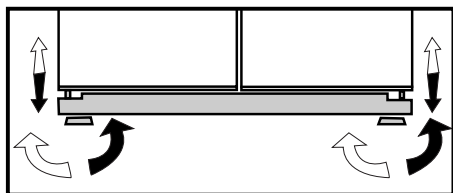

2. Kad se riješi problem s ravnotežom, vratite nazad poklopac ventilacije i zavijte vijke.

3. Uklonite vijke koji pričvršćuju donji poklopac ventilacije pomoću križnog odvijača.

Prilagođavanje razmaka između gornjih vrata

- i Možete prilagoditi razmak između vrata odjeljaka hladnjaka kako je prikazano na slici.

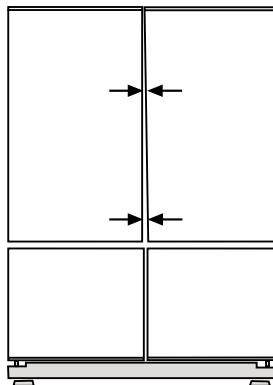

Police vrata moraju biti prazne kad prilagođavate visinu vrata.

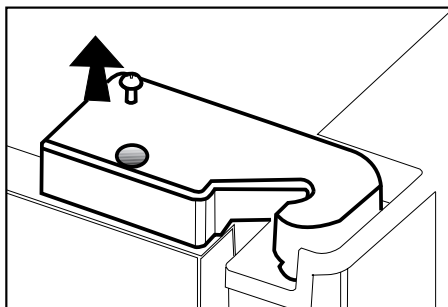

- i Pomoću odvijača uklonite vijak poklopca gornje šarke vrata koja želite podesiti.

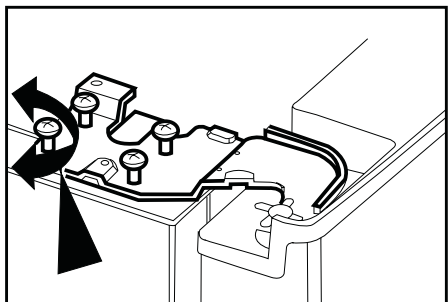

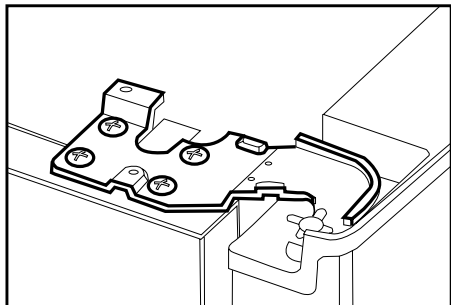

i Podesite vrata po želji otpuštanjem vijaka.

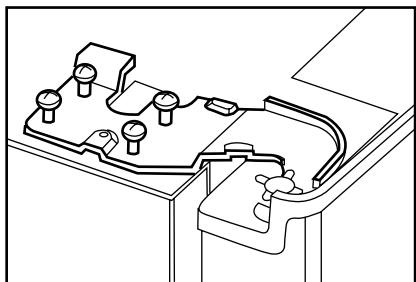

i Učvrstite vrata koja ste podesili zavijanjem vijaka bez promjene položaja vrata.

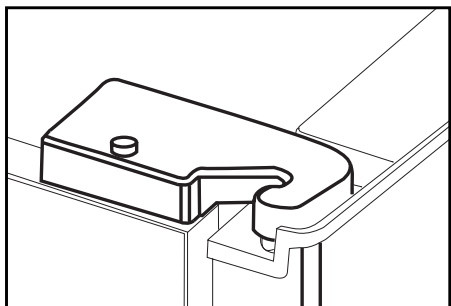

i Vratite poklopac šarke i pričvrstite vijkom.

Instaliranje filtra za vodu

(Kod nekih modela)

Za dovod vode mogu na hladnjak biti spojena dva različita izvora vode: dovod hladne vode iz vodovoda i voda u vrču.

Zahtjevi za instalaciju

Za uporabu vode iz vrča se treba koristiti pumpa.

Provjerite jesu li dolje navedeni dijelovi dostavljeni s vašim uređajem.

1. Spoj za spajanje cijevi za vodu na stražnju stranu uređaja (Ako ne odgovara, nabavite ga iz najbližeg ovlaštenog servisa).
2. 2 komada spojnice za cijev (u slučaju da se treba osigurati cijev za vodu)

Napomena: Kako sljedeći dijelovi nisu potrebni za uporabu s vrčem, oni se možda ne nalaze u proizvodu koji ste kupili.

3. 5 metara duga cijev za vodu (0,6 cm u promjeru)
4. Ventil za hladnu vodu iz vodovoda s mrežastim filtrom (adapter za pipu)
5. Filtar za vodu ili vanjski spojivi filtari se trebaju staviti u držač unutar odjeljka hladnjaka.

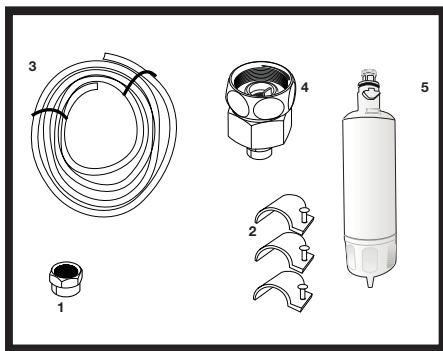

Prvo se treba odrediti mjesto gdje će biti postavljen vanjski filtari. (Odnosi se na filtari koji se koristi izvan hladnjaka.) Zatim odredite udaljenost između filtra i hladnjaka i potrebnu duljinu crijeva od filtra do ulaza vode u hladnjak.

Filtar za vodu se mora držati uspravno kako je prikazano na slici. Važno je pravilno spojiti filtari na ulaz za vodu i izlaz za vodu.

Nakon spajanja filtra, ne koristite prve 3-4 čaše vode.

Spajanje cijevi za vodu na hladnjak

1. Nakon instaliranja spoja na cijev za vodu, umetnite cijev za vodu na ulazni ventil hladnjaka čvrstim pritiskom prema dolje.

2. Učvrstite spoj kako je prikazano na slici nasuprot, ručnim zatezanjem ulaznog ventila na hladnjaku.

(a - cijev za vodu, b - spoj c - ventil)

i Napomena 1: Ne smijete zaviti spoj alatom da biste čvršće montirali vodu. U slučaju curenja, koristite matični ključ ili par kliješta da biste zategnuli spoj.

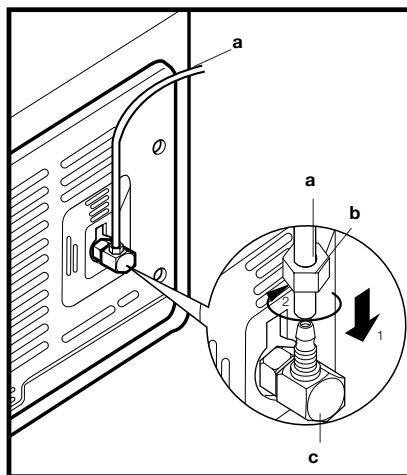

Spajanje cijeva za vodu na vrč

(Kod nekih modela)

Da biste spojili vodu na hladnjak iz vrča, potrebna je pumpa. Slijedite dolje navedene upute nakon spajanja jednog kraja pumpe za vodu koji izlazi iz pumpe na hladnjak, kako je opisano na prethodnoj stranici.

1. Završite sa spajanjem tako da gurnete drugi dio cijevi za vodu u ulaz za cijev za vodu pumpe kako je prikazano na slici.
2. Stavite i pričvrstite cijevo u vrč kako je prikazano na slici.

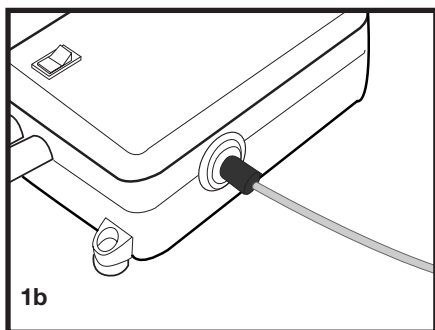
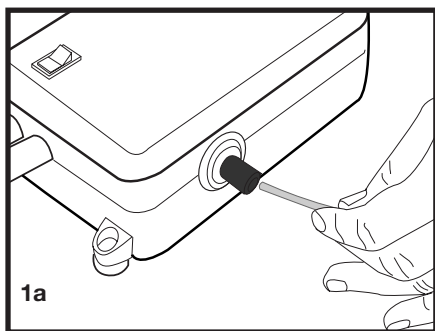

3. Nakon dovršetka spajanja, uključite i pokrenite pumpu.

Za učinkoviti rad pumpe, sačekajte 2-3 minute nakon pokretanja pumpe.

- i** Tijekom spajanja vode, možete pogledati u korisnički priručnik pumpe.
- i** Ako se koristi vrč, nema potrebe koristiti filter za vodu.
- i** Kad se koristi vrč, mora se koristiti pumpa.

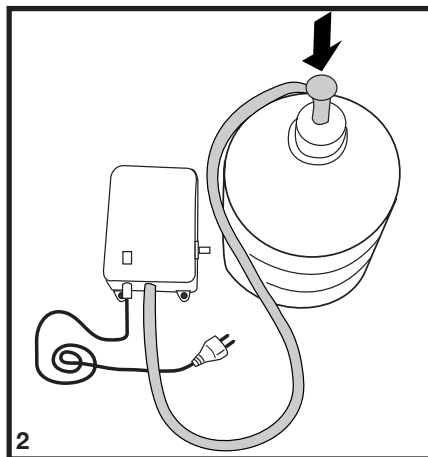

Spajanje cijevi za vodu na vodovod s hladnom vodom (Kod nekih modela)

Ako želite koristiti svoj hladnjak spajanjem na hladnu vodu iz vodovoda, morate spojiti standardni fitting ventila od 1.2 cm na dovod hladne vode u vašoj kući. U slučaju da nema ventila ili u slučaju da niste sigurni, konzultirajte se s kvalificiranim vodoinstalaterom.

1. Odvojite spoj s adaptera pipe. (Slika A)
2. Instalirajte adapter pipe na fitting ventila od 1.2 cm kako je prikazano na slici. (Slika B)
3. Nakon umetanja cijevi za vodu u spoj, instalirajte adapter pipe i umetnite u pipu kako je prikazano na slici. (Slika C)
4. Zavijte spoj ručno. U slučaju curenja, koristite matični ključ ili par kliješta da biste zategnuli spoj.

⚠ Pažnja: Pričvrstite cijev za vodu na odgovarajućim točkama pomoću dostavljenih držača za cijevi da biste spriječili bilo kakvo oštećenje ili slučajno otpajanje.

⚠ Pažnja: Nakon uključivanja ventila za vodu, pazite da ne curi na oba mjesta spoja na cijevi za vodu. U slučaju da curi, odmah isključite ventil i zategnite ponovno sve sastave pomoću matičnog ključa ili para kliješta.

⚠ Pažnja: Provjerite da je standardni fitting ventila od 1.2 cm na koji dolazi hladna vodovodna voda dostupna i da je isključen do kraja.

Za montažu filtra za vodu, slijedite dolje navedene upute gledajući uključene slike:

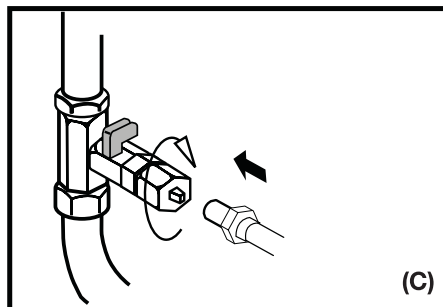
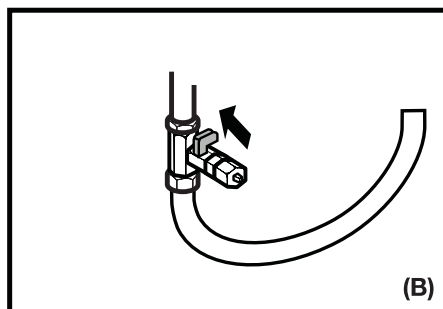
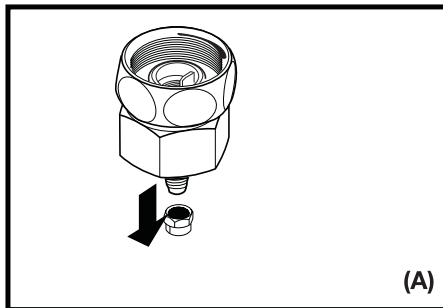

1. Pritisnite na zaslonu tipku za opoziv leda.
2. Uklonite poklopac filtra u odjeljku hladnjaka tako da ga povučete naprijed.

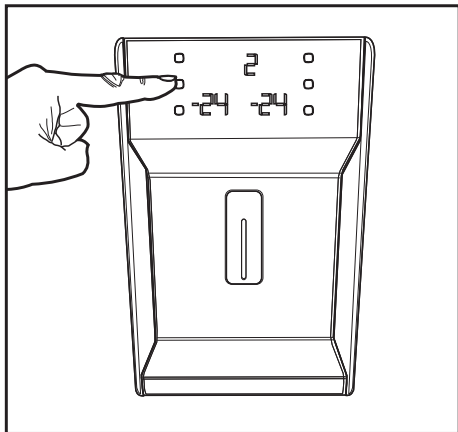

3. Izvadite poklopac odjeljka za zaobilaženje filtra za vodu okretanjem prema dolje.

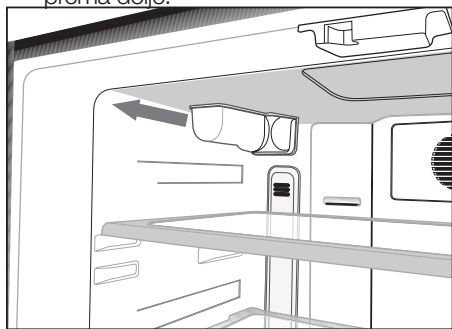

⚠ Pažnja: Pazite da je režim "Led isključen" aktivan prije nego izvadite poklopac odjeljka za obilaženje.

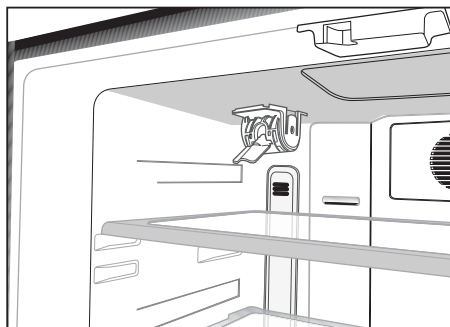
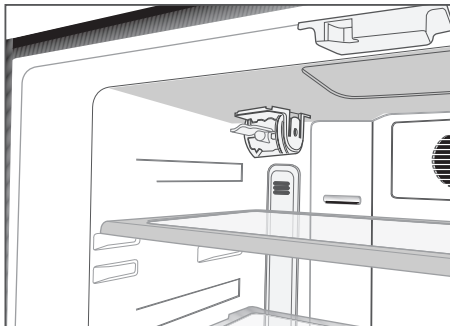

Napomena: Normalno je da nekoliko kapljica vode kaplje nakon skidanja poklopca.

4. Skinite poklopac na filtru vode da biste ga stavili kako je prikazano na slici i okrenete ga prema gore da biste ga zaključali.
5. Pritisnite ponovno tipku za opoziv leda na zaslonu da biste izašli iz ovog režima.

filtrar za vodu se mora mijenjati svakih 6 mjeseci.

Ako želite da se vrijeme za promjenu filtra računa automatski i da primite upozorenje o kraju vremena uporabe, molimo pročitajte dio "Automatski izračun vremena uporabe filtra".

Filtar za vodu se mora skinuti kako je prikazano na slici kad se treba zamijeniti ili se više neće koristiti i mora se staviti

odjeljak za zaobilaženje. Prije vađenja, morate paziti da je režim opoziva leda aktivan.

⚠ Pažnja: Filter za vodu pročišćava neke od stranih čestica u vodi. On ne pročišćava vodu od mikroorganizama.

⚠ Pažnja: Tipka za isključivanje leda se uvijek mora pritisnuti tijekom zamjene filtra za vodu ili instaliranja poklopca za zaobilaženje.

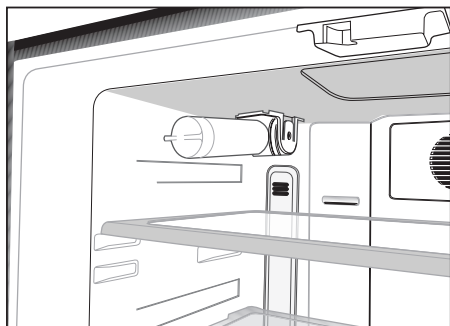
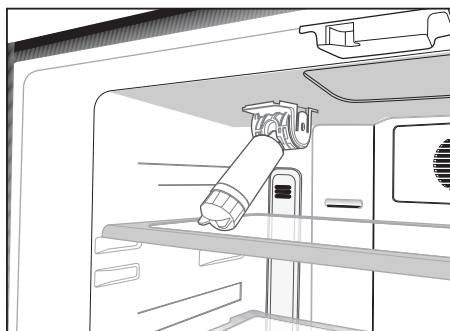

Prije prve uporabe raspršivača za vodu.

i Tlak vode iz vodovoda ne smije biti ispod 1 bara.

i Tlak vode iz vodovoda ne smije biti iznad 8 bara.

i Pumpe se moraju koristiti u slučaju da tlak vode padne ispod 1 bara ili ako će se koristiti vrč s vodom.

i sustav za vodu u hladnjaku mora biti spojen na vodovod s hladnom vodom. Ne smije biti spojen na vodovod s toplom vodom.

i Kod prvog uključivanja hladnjaka, ne može se dobiti voda. To je uzrokovano zrakom u sustavu. Za ispuštanje zraka iz sustava, pritisnite polugu raspršivača na 1 minutu dok voda ne počne izlaziti iz raspršivača. Protok vode na početku može biti nepravilan. Nepravilan protok vode će biti normaliziran kad se ispusti zrak iz sustava.

i Kod prvog uključivanja hladnjaka, mora proći približno 12 sati prije nego što se može dobiti hladna voda.

i Tlak vode u vodovodu mora biti između 1-8 bara da bi raspršivač leda/ vode radio bez greške. Za ovo, provjerite da li se 1 čaša vode (100 cc) može napuniti za 10 sekundi.

i Prvih 10 čaša vode se ne smije konzumirati.

i Približno 30 prvih kockica leda koje se dobiju iz raspršivača za led se ne smije koristiti.

i Kad se ne koristi vrč, uvijek koristite filter za vodu.

4 Priprema

- i** Vaš hladnjak se treba postaviti najmanje 30 cm od izvora topline kao što su plamenici, pećnice, grijalice i štednjaci i najmanje 5 cm dalje od električnih pećnica te se ne smiju stavljati na direktnu sunčevu svjetlost.
- i** Sobna temperatura u prostoriji u koju postavite hladnjak treba biti najmanje 10°C. Rad vašeg hladnjaka u hladnijim uvjetima od navedenih se ne preporuča vezano za učinkovitost.
- i** Pazite da se unutrašnjost vašeg hladnjaka temeljito čisti.
- i** Ako se dva hladnjaka trebaju instalirati jedan do drugog, između njih treba postojati razmak od najmanje 2 cm.
- i** Kada prvi put uključite hladnjak, molimo pridržavajte se sljedećih uputa tijekom prvih šest sati.
 - Vrata se ne smiju često otvarati.
 - Mora raditi prazan, bez ikakve hrane u njemu.
 - Ne isključujte vaš hladnjak. Ako dođe do nestanka el. energije na koji ne možete utjecati, molimo pogledajte upozorenja u dijelu "Preporučena rješenja problema".
- i** Originalno pakiranje i materijali od pjene se trebaju čuvati zbog budućeg transporta ili selidbe.

5 Uporaba vašeg hladnjaka

Ploča indikatora

Ova ploča indikatora s upravljanjem dodirom vam omogućava postavljanje temperature bez otvaranja vrata hladnjaka. Samo prstom dodirnite odgovarajuću tipku da biste postavili temperaturu.

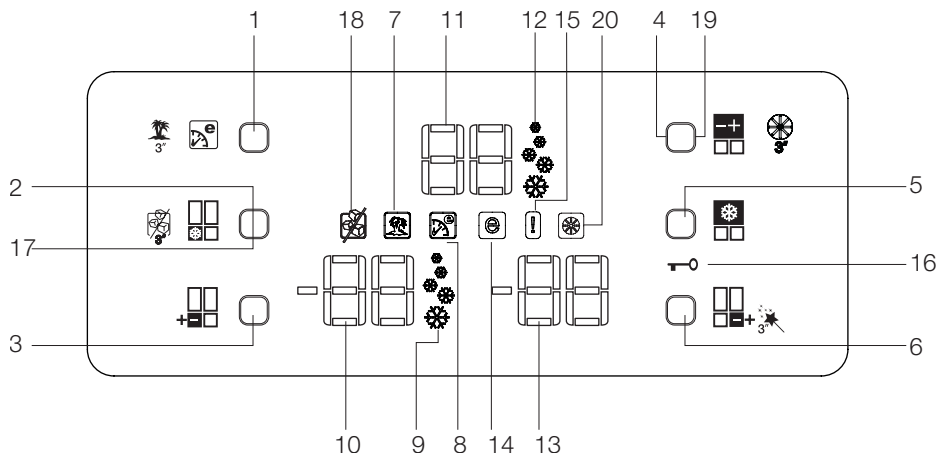

1. Tipka Eco-Extra / odmor
2. Tipka za brzo zamrzavanje
3. Tipka postavke temperature odjeljka škrinje
4. Tipka postavke temperature odjeljka hladnjaka
5. Tipka za brzo hlađenje
6. Tipka postavki temperature višezonskog odjeljka
7. Oznaka funkcije Odmor
8. Oznaka funkcije Eco Extra
9. Oznaka funkcije brzog zamrzavanja
10. Oznaka postavke temperature odjeljka škrinje
11. Oznaka postavke temperature odjeljka hladnjaka
12. Oznaka funkcije brzog zamrzavanja
13. Oznaka temperature višezonskog odjeljka
14. Oznaka ekonomičnog načina rada
15. Oznaka statusa pogreške
16. Oznaka zaključane tipkovnice
17. Tipka za opoziv leda
18. Oznaka za isključivanje leda
19. Opozovi tipku upozorenja za promjenu filtra
20. Oznaka upozorenja za promjenu filtra

1. Tipka Eco-Extra / odmor

Kratko pritisnite ovu tipku da biste uključili funkciju Eco Extra. Pritisnite i držite ovu tipku 3 sekunde da biste uključili funkciju Odmor. Ponovno pritisnite ovu tipku da biste isključili odabranu funkciju.

2. Tipka za brzo zamrzavanje

Kratko pritisnite ovu tipku da biste uključili funkciju brzog zamrzavanja. Ponovno pritisnite ovu tipku da biste isključili odabranu funkciju.

3. Tipka postavke temperature odjeljka škrinje

Pritisnite ovu tipku da biste postavili temperaturu odjeljka škrinje na -18, -20, -22, -24, -18. Pritisnite ovu tipku da biste postavili željenu temperaturu za odjeljak škrinje.

4. Tipka postavke temperature odjeljka hladnjaka

Pritisnite ovu tipku da biste postavili temperaturu odjeljka hladnjaka na 8, 6, 4, 2, 8... Pritisnite ovu tipku da biste postavili željenu temperaturu za odjeljak hladnjaka.

5. Tipka za brzo hlađenje

Kratko pritisnite ovu tipku da biste uključili funkciju Brzo hlađenje. Ponovno pritisnite ovu tipku da biste isključili odabranu funkciju.

6. Tipka postavki temperature višezonskog odjeljka

Možete postaviti odjeljak multi zone za pohranu kao odjeljak za zamrzavanje ili odjeljak za hlađenje. Pritisnite i držite ovu tipku dulje vrijeme (3 sekunde) da biste podesili višezonski odjeljak kao škrinju ili hladnjak. Ovaj odjeljak je tvornički postavljen kao odjeljak za zamrzavanje.

Ako je fleksibilna zona za pohranu postavljena kao odjeljak za zamrzavanje, temperatura odjeljka multi zone će se mijenjati s -18, -20, -22, -24, -18... svaki put kad pritisnete ovu tipku.

Ako je fleksibilna zona za pohranu postavljena kao odjeljak za zamrzavanje, temperatura odjeljka multi zone će se mijenjati s 10, 8, 6, 4, 2... svaki put kad pritisnete ovu tipku.

7. Oznaka funkcije Odmor

Označava da je funkcija odmora uključena. Ako je ova funkcija uključena, “- -” se pojavljuje na odjeljku hladnjaka i u odjeljku hladnjaka se ne vrši hlađenje. Drugi odjeljci će biti hlađeni u skladu s temperaturom koja je za njih postavljena.

Ponovno odgovarajuću tipku da biste isključili odabranu funkciju.

8. Oznaka funkcije Eco Extra

Označava da je funkcija Eco Extra uključena. Ako je ova funkcija uključena, vaš hladnjak će automatski otkriti zadnja razdoblja korištenja i tijekom tih razdoblja će se obavljati energetske učinkovito hlađenje. Oznaka ekonomičnog načina rada će biti uključena dok se obavlja energetske učinkovito hlađenje.

Ponovno odgovarajuću tipku da biste isključili odabranu funkciju.

9. Oznaka funkcije brzog zamrzavanja

Označava da je funkcija Brzo zamrzavanje uključena. Koristite ovu funkciju kad stavite svježu hranu u odjeljak za zamrzavanje ili kad vam je potreban led. Kad je ova funkcija uključena, vaš hladnjak će raditi određeno vrijeme.

Ponovno odgovarajuću tipku da biste isključili odabranu funkciju.

10. Oznaka postavke temperature odjeljka škrinje

Označava temperaturu postavljenu za odjeljak škrinje.

11. Oznaka postavke temperature odjeljka hladnjaka

Označava temperaturu postavljenu za odjeljak škrinje.

12. Oznaka funkcije brzog zamrzavanja

Označava da je funkcija brzog hlađenja uključena. Koristite ovu funkciju kad stavite svježu hranu u odjeljak za hlađenje ili kad vam je potrebno brzo hlađenje hrane. Kad je ova funkcija uključena, vaš hladnjak će raditi 2 sati bez stajanja.

Ponovno odgovarajuću tipku da biste isključili odabranu funkciju.

13. Oznaka temperature višezonskog odjeljka

Označava temperaturu postavljenu za višezonski odjeljak.

14. Oznaka ekonomičnog načina rada

Označava da hladnjak radi u energetski učinkovitom načinu rada. Temperatura odjeljka škrinje

Ova oznaka će biti uključena ako je funkcija postavljena na -18 ili se zbog funkcije Eco-Extra obavlja energetski učinkovito hlađenje.

15. Oznaka statusa pogreške

Ako vaš hladnjak ne hladi pravilno ili ako je senzor u kvaru, ova oznaka neće biti uključena. Kad je ova oznaka uključena, oznaka temperature odjeljka škrinje će prikazivati "E" i oznaka temperature odjeljka škrinje će prikazivati brojeve kao što su "1, 2, 3...". Ti brojevi na oznaci daju serviserima informacije o grešci.

16. Oznaka zaključane tipkovnice

Koristite ovu funkciju ako ne želite promjenu postavke temperature vašeg hladnjaka. Da biste uključili ovu značajku, pritisnite tipku Eco Extra i tipku za postavljanje temperature odjeljka fleksi zone istodobno dulje vrijeme (3 sekunde).

Ponovno pritisnite odgovarajuće tipke da biste isključili odabranu funkciju.

17. Tipka za opoziv leda

Za zaustavite stvaranje leda, tipka za opoziv leda se pritisne na 3 sekunde. Kad se odabere opoziv stvaranja leda, voda se neće slati u kutiju za led. Unatoč tome može ostati malo leda u kutiji za led, te se može izvaditi od tamo. Za ponovno pokretanje stvaranja leda, tipka za opoziv leda se pritisne na 3 sekunde.

18. Oznaka za prekinuto stvaranje leda

Ako ne želite dobivati led iz hladnjaka, morate koristiti ovu funkciju. Možete koristiti ovu funkciju pritiskom na tipku za opoziv stvaranja leda na 3 sekunde.

19. Opozovi tipku upozorenja za promjenu filtra

Filtar na vašem hladnjaku se mora mijenjati svakih 6 mjeseci. Ako primijenite upute na stranici 22, vaš hladnjak izračunava to vrijeme automatski a znak upozorenja za promjenu filtra zasvijetli kad istekne vrijeme za uporabu filtra. Pritisnite tipku za opoziv upozorenja za promjenu filtra na 3 sekunde da biste pustili da hladnjak izračuna novo vrijeme filtra automatski nakon zamjene filtra.

20. Oznaka upozorenja za promjenu filtra

Kad istekne vrijeme za uporabu filtra, zasvijetli oznaka za promjenu filtra.

Alarm za otvorena vrata:

U slučaju ostavljanja ili vrata odjeljka hladnjaka ili vrata odjeljka fleksi zone otvorenim najmanje 1 minutu, uključit će se i čuti zvučni alarm za otvorena vrata. Za utišavanje alarma, samo pritisnite bilo koju tipku na indikatoru ili zatvorite otvorena vrata.

Što trebate uraditi da se vrijeme uporabe filtra računava automatski

(Za proizvode spojene na vodovod i opremljene filtrom).

1- Nakon uključivanja hladnjaka, pritisnite skupa tipke A i B da biste uključili zaključavanje tipki.

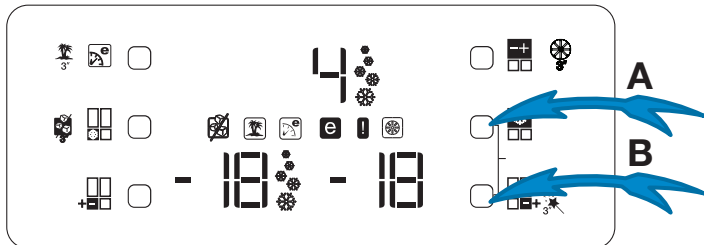

2- Zatim pritisnite tipke Eco-Extra (1), Postavku temperature odjeljka hladnjaka (4), Brzo hlađenje (5) i postavke temperature odjeljka škrinje (3).

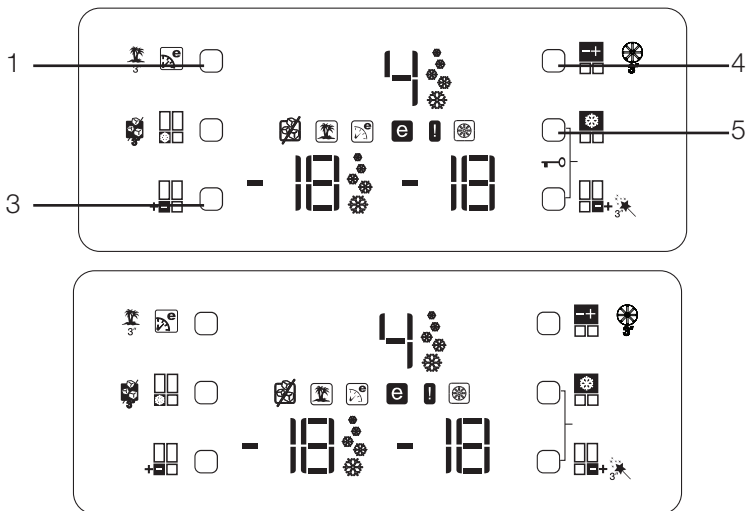

Ako se konfiguracija tipki pritisne točnim redoslijedom, znak za zaključavanje tipki će se isključiti, alarm će se uskoro uključiti i zasvijetli znak upozorenja za zamjenu filtra. Pritisnite tipku za opoziv upozorenja za promjenu filtra (stavka 18 u opisu zaslona) nakon promjene filtra da bi se vrijeme uporabe filtra izračunalo automatski.

NAPOMENA:

1. Ako se vrijeme uporabe filtra računava automatski, znak upozorenja za promjenu filtra će svijetliti stalno nekoliko sekundi nakon uključivanja proizvoda.

2. Automatsko računanje uporabe filtra nije uključeno tvornički. Mora se uključiti na proizvodima koji imaju filter.

3. Ponovite isti postupak kod proizvoda čije je automatsko računanje uporabe filtra uključeno da bi se isključio izračun vremena uporabe filtra.

Polica za jaja

Možete instalirati držač za jaja na željenu policu vrata ili kućišta.

Nikada ne držite držač za jaja u odjeljku hladnjaka

Klizne police kućišta

Klizne police kućišta se mogu povući laganim podizanjem s prednjeg dijela i pomicanjem naprijed i nazad. Kad se povuku prema naprijed, dođu do mjesta gdje se zaustave da biste mogli doći do hrane koja se nalazi na stražnjem dijelu police; kad se povuče nakon što se lagano podigne prema gore na drugoj točki zaustavljanja, polica kućišta će biti otpuštena.

Polica se treba držati čvrsto i s donjeg dijela da bi se spriječilo prevrtanje. Polica kućišta se stavlja na vodilice na bočnom dijelu hladnjaka tako da je stavite na jednu razinu više ili niže.

Polica kućišta se treba gurnuti prema nazad da bi do kraja sjela na mjesto.

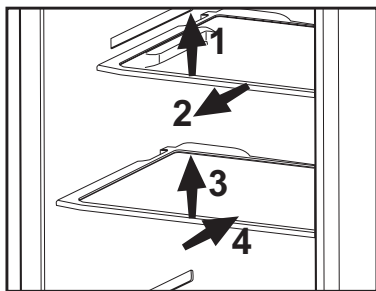

Odjeljak za povrće

Odjeljak za voće i povrće vašeg hladnjaka je napravljen posebno tako da vaše povrće održava svježim a da ne izgube svoju vlagu. U tu svrhu se cirkulacija zraka vrši oko odjeljka za povrće općenito. Uklonite police vrata koja se naslanjaju na odjeljak za povrće prije uklanjanja odjeljaka za povrće. Možete ukloniti odjeljke za povrće kako je prikazano na slici.

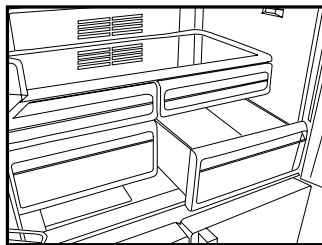

Odjeljak za hlađenje

Odjeljci za hlađenje omogućavaju da hrana koja će se zamrzavati bude spremna za zamrzavanje. Možete također koristiti ove odjeljke ako želite držati hranu na temperaturi nekoliko stupnjeva ispod odjeljka hladnjaka.

Možete povećati unutarnji volumen vašeg hladnjaka uklanjanjem željenog odjeljka za male obroke. Da biste to uradili, povucite odjeljak prema sebi; odjeljak će se nasloniti na zaustavljič i zaustaviti se. Ovaj dio će se otpustiti kad ga podignete za otprilike 1 cm i povučete prema sebi.

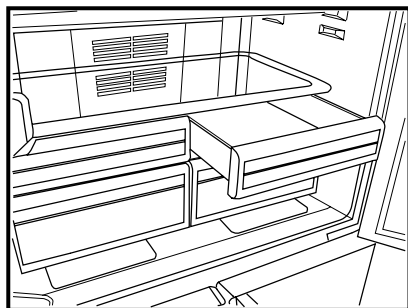

Pomični središnji dio

Pomični središnji dio je namijenjen sprječavanju da hladni zrak iz vašeg hladnjaka izlazi van.

1- Brtvljenje se ostvaruje kad brtve na vratima pritisnu površinu pomičnog središnjeg dijela dok su vrata odjeljka hladnjaka zatvorena.

2-Drugi razlog zašto je vaš hladnjak opremljen pomičnim središnjim dijelom je da povećava ukupni volumen odjeljka hladnjaka. Standardni središnji dijelovi zauzimaju određeni dio neiskoristivog volumena u hladnjaku.

3-Pomični središnji dio je zatvoren kad su lijeva vrata odjeljka hladnjaka zatvorena.

4- Ne smije se otvarati ručno. On se pomiče prelaskom plastičnog dijela po kućištu dok se vrata zatvaraju.

Odjeljak za pohranu s više zona

Odjeljak za pohranu s više zona u vašem hladnjaku se može koristiti u bilo kojem željenom načinu rada prilagođavanjem na temperature hladnjaka (2/4/6/8 °C) ili škrinje (-18/-20/-22/-24). Možete držati odjeljak na željenoj temperaturi pomoću tipke za postavljanje temperature odjeljka za pohranu s više zona. Temperatura odjeljka za pohranu s više zona se može postaviti na 0 do 10 stupnjeva, osim temperatura odjeljka hladnjaka i na -6 stupnjeva osim temperatura odjeljka škrinje. 0 stupnjeva se koristi za dulju pohranu delikatesa, a -6 stupnjeva se koristi za čuvanje mesa do 2 tjedna u stanju koje se lako reže.

i Značajka prebacivanja odjeljka hladnjaka ili škrinje se postiže tim da se jedinica za hlađenje nalazi u zatvorenim dijelom (odjeljak kompresora) iza hladnjaka. Tijekom rada ovog elementa, on zvuči slično zvuku sekundi analognog sata. To je normalno i nije uzrok kvara.

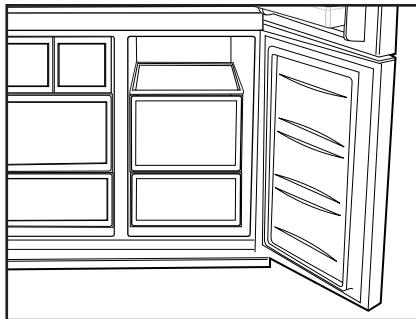

Plavo svjetlo

Hrana koja se drži u odjeljcima za voće ili povrće koji se osvjetljavaju plavim svjetlom, nastavlja svoju fotosintezu pomoću učinka valne duljine plavog svjetla i stoga sačuva svježinu i povećava sadržaj vitamina.



Pomične police kućišta sa stražnjim vješalicama.

Pomične police kućišta sa stražnjim vješalicama se mogu pomicati nazad i naprijed. Visina tih polica se može prilagoditi tako da ih izvadite i montirate na viši ili niži položaj. Malo podignite полицu i povucite prema sebi da je izvadite.

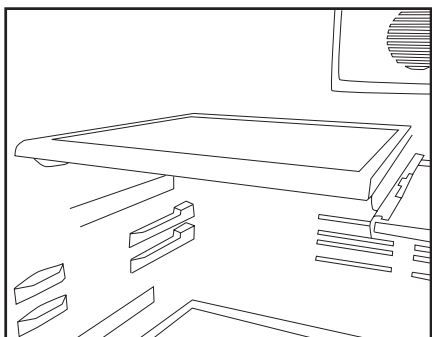

Dio za maslac i sir

U ovom dijelu s poklopcem možete držati hranu kao što je maslac, sir i margarin.

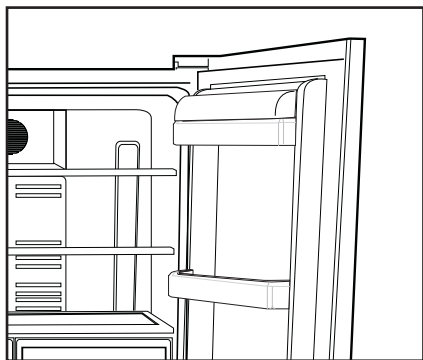

Uporaba pipe za vodu

Upozorenja

Normalno je da će prvih nekoliko čaša vode uzetih s raspršivača biti toplo.

U slučajevima gdje se raspršivač nije koristio često, da bi se dobila svježa voda, mora se odlići dovoljna količina vode iz raspršivača.

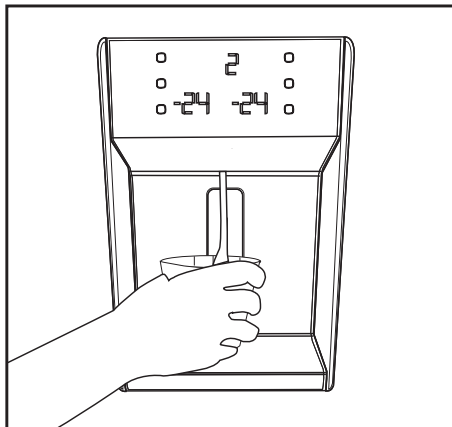

Posuda za proliveno

Kapljice vode koje padaju tijekom uporabe se sakupljaju u posudi za proliveno. Možete izvaditi podlogu za proliveno tako da je povučete prema sebi ili pritisnete na rub (ovisno o modelu). Možete ukloniti vodu spužvom ili mekom krpom.

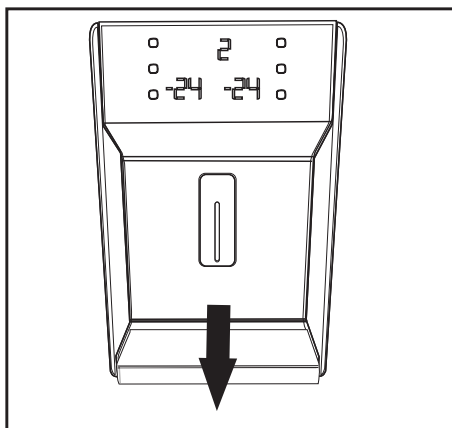

Minibar

Vrata minibara vam daju dodatnu udobnost kad koristite hladnjak. Policama vrata u hladnjaku se može pristupiti bez otvaranja vrata hladnjaka; zahvaljujući toj značajki, možete lako iz hladnjaka izvaditi hranu i piće koje redovito konzumirate. Kako ne morate često otvarati vrata hladnjaka, smanjit ćete potrošnju el. energije hladnjaka.

Da biste otvorili vrata minibara, pritisnite minibar rukom i povucite nazad da bi se otvorio.

Kad su vrata minibara otvorena, možete koristiti unutrašnju stranu vrata kao stolić na koji možete nakratko staviti boce i čaše, kako je prikazano na slici.

⚠ Pažnja: Nikada ne radite stvari koje stvaraju pritisak na vrata, kao što su sjedenje, penjanje ili vješanje na stolu i ne stavljajte teške predmete na njega. To može oštetiti hladnjak ili uzrokovati ozljede.

⚠ Pažnja: Nikada ne režite na vratima hladnjaka i pazite da se vrata ne oštete šiljastim predmetima.

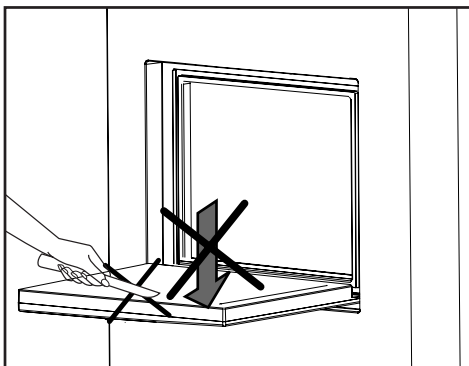
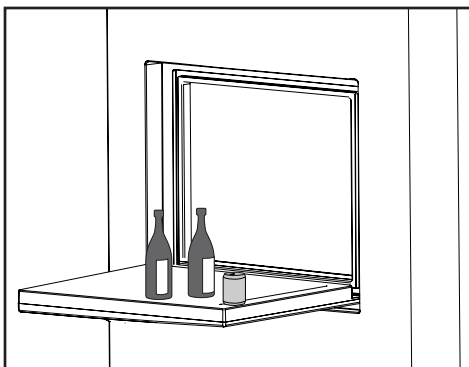
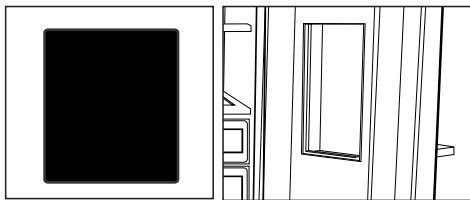

6 Čišćenje i održavanje

- ⚠ Nikada za čišćenje nemojte koristiti benzin ili slične materijale.
- ⚠ Savjetujemo da isključite uređaj iz struje prije čišćenja.
- ⓘ Nikada za čišćenje nemojte koristiti oštre predmete ili abrazivne tvari, sapun, tekućinu za čišćenje kućanstva, deterdžent ili vosak za poliranje.
- ⓘ Koristite mlaku vodu za čišćenje kutije hladnjaka i osušite ga krpom.
- ⓘ Koristite ocijeđenu vlažnu krpu potopljenu u otopini jedne žličice sode bikarbone na pola litre vode da biste očistili unutrašnjost i osušite je krpom.
- ⚠ Pazite da voda ne uđe u kućište lampe i druge električne dijelove.
- ⚠ Ako se aparat neće koristiti dulje vrijeme, isključite ga, izvadite svu hranu, očistite ga i ostavite vrata otvorena.
- ⓘ Provjeravajte brtve na vratima redovito da biste bili sigurni da su čisti i da na njima nema dijelova hrane.
- ⓘ Da biste skinuli police s vrata, izvadite sav sadržaj i tada jednostavno gurnite policu vrata gore iz osnove.

Zaštita plastičnih površina

- ⓘ Ne stavljajte tekuće ulje ili jela kuhana na ulju u vaš hladnjak u nezatvorenim posudama jer oni mogu oštetiti plastične površine hladnjaka. U slučaju proljevanja ili razmazivanja ulja na plastičnim površinama, odmah očistite i isperite odgovarajuće dijelove površine toplom vodom.

7 Preporučena rješenja za probleme

Molimo provjerite popis prije zvanja servisa. To vam može uštedjeti vrijeme i novac. Popis sadrži česte reklamacije koje nisu posljedica oštećenja u proizvodnji ili uporabi. Neke od opisanih mogućnosti možda ne postoje na vašem proizvodu.

Hladnjak ne radi.
<ul style="list-style-type: none">• je li hladnjak pravilno uključen na napajanje? Uključite utikač u utičnicu u zidu.• Je li pregorio osigurač utičnice na koju je priključen vaš hladnjak? Provjerite osigurač.
Kondenzacija na stjenkama hladnjaka (MULTIZONA, KONTROLA HLAĐENJA I FLEKSI ZONA).
<ul style="list-style-type: none">• Jako hladna okolina. Često otvaranje i zatvaranje vrata. Jako vlažna okolina. Čuvanje hrane koja sadrži tekućinu u otvorenim posudama. Ostavljanje vrata odškrnutim. Prebacivanje termostata na hladniji stupanj.• Smanjivanje vremena kad su vrata otvorena ili rjeđa uporaba.• Prekrivanje hrane spremljene u otvorenim posudama odgovarajućim materijalom.• Obrišite kondenzat pomoću suhe krpe i provjerite ukoliko se i dalje javlja.
Kompresor ne radi
<ul style="list-style-type: none">• Zaštitni termički dio kompresora će pregoreti tijekom naglih nestanaka el. energije ili isključivanja priključaka jer tlak rashladnog sredstva u sustavu za hlađenje hladnjaka nije još izbalansiran. Vaš hladnjak će početi s radom otprilike nakon 6 minuta. Molimo nazovite servis ako se vaš hladnjak ne uključi na kraju ovog razdoblja.• Hladnjak je u ciklusu odmrzavanja. To je normalno za hladnjak s potpuno automatskim odmrzavanjem. Ciklus za odmrzavanje se događa periodički.• Vaš hladnjak nije uključen u utičnicu. Provjerite je li utikač pravilno postavljen u utičnicu.• Je li temperatura pravilno postavljena?• Napajanje može biti prekinuto.

Hladnjak radi često ili dugotrajno.
<ul style="list-style-type: none"> • Vaš novi hladnjak je možda širi od prethodnog. To je u potpunosti normalno. Veći hladnjaci rade dulje. • Sobna temperatura je možda visoka. To je u potpunosti normalno. • Hladnjak je možda nedavno priključen na el.energiju ili je možda napunjen hranom. Potpuno hlađenje hladnjaka može trajati nekoliko sati dulje. • Možda su nedavno u hladnjak stavljene velike količine tople hrane. Topla hrana uzrokuje dulji rad hladnjaka dok ne dostigne sigurnu temperaturu za čuvanje. • Vrata su možda često otvarana ili ostavljena odškrinuta dulje vrijeme. Topli zrak koji je ušao u hladnjak uzrokuje da hladnjak radi dulje vrijeme. Rjeđe otvarajte vrata. • Vrata škrinje ili hladnjaka su možda bila odškrinuta. Provjerite jesu li vrata čvrsto zatvorena. • Hladnjak je postavljen na vrlo nisku temperaturu. Prilagodite temperaturu hladnjaka na topliju razinu dok se ne postigne temperatura. • Brtva vrata hladnjaka ili škrinje može biti prijava, pohabana, oštećena ili nije dobro sjela. Očistite ili zamijenite brtvu. Oštećena/pokidana brtva uzrokuje dulji rad hladnjaka da bi se održala trenutna temperatura.
Temperatura hladnjaka je vrlo niska dok je temperatura frižidera dovoljna.
<ul style="list-style-type: none"> • Temperatura hladnjaka je postavljena na vrlo nisku temperaturu. Prilagodite temperaturu hladnjaka na topliji stupanj i provjerite.
Temperatura frižidera je vrlo niska dok je temperatura hladnjaka dovoljna.
<ul style="list-style-type: none"> • Temperatura hladnjaka je postavljena na vrlo nisku temperaturu. Prilagodite temperaturu hladnjaka na topliji stupanj i provjerite.
Hrana koja se čuva i ladicama hladnjaka se smrzava.
<ul style="list-style-type: none"> • Temperatura hladnjaka je postavljena na vrlo nisku temperaturu. Prilagodite temperaturu hladnjaka na topliji stupanj i provjerite.
Temperatura u hladnjaku ili škrinji je previsoka.
<ul style="list-style-type: none"> • Temperatura hladnjaka je postavljena na vrlo visoku temperaturu. Prilagođavanje hladnjaka ima utjecaja na temperaturu škrinje. Mijenjajte temperaturu hladnjaka ili škrinje dok temperatura hladnjaka ili škrinje ne dosegne dovoljnu razinu. • Vrata su možda često otvarana ili ostavljena odškrinuta dulje vrijeme. • Vrata su možda odškrinuta, zatvorite vrata do kraja. • Možda su nedavno u hladnjak stavljene velike količine tople hrane. Čekajte dok hladnjak ili škrinja ne dosegnu željenu temperaturu. • Hladnjak je možda uključen nedavno. Hlađenje hladnjaka do kraja može potrajati.

Buka tijekom rada se povećava kad hladnjak radi.
<ul style="list-style-type: none"> • Radne performanse hladnjaka se mogu promijeniti ovisno o promjenama sobne temperature. To je normalno i ne predstavlja kvar.
Vibracije ili buka.
<ul style="list-style-type: none"> • Pod nije ravan ili je slab. Hladnjak se njiše kad se polako pomiče. Pazite da je pod ravan i da je dovoljno jak da može nositi hladnjak. • Buka može biti uzrokovana predmetima koji se nalaze na hladnjaku. Predmeti koji stoje na hladnjaku se trebaju ukloniti.
Čuje se buka poput prolijevanja tekućine ili špricanja.
<ul style="list-style-type: none"> • Protok tekućine i plinova se događa u skladu s radnim principima vašeg hladnjaka. To je normalno i ne predstavlja kvar.
Čuje se buka poput puhanja vjetra.
<ul style="list-style-type: none"> • Ventilatori se koriste za hlađenje hladnjaka. To je normalno i ne predstavlja kvar.
Kondenzacija na unutarnjim stjenkama hladnjaka.
<ul style="list-style-type: none"> • Toplo i vlažno vrijeme povećava nastanak leda i kondenziranje. To je normalno i ne predstavlja kvar. • Vrata su možda ostala odškrinuta; pazite da su vrata zatvorena do kraja. • Vrata su možda često otvarana ili ostavljena odškrinuta dulje vrijeme.
Vlaga se pojavljuje na vanjskom dijelu hladnjaka ili između vrata.
<ul style="list-style-type: none"> • Možda ima vlage u zraku; to je potpuno normalno kad je vrijeme vlažno. Kad je vlažnost manja, kondenzat će nestati.
Neugodan miris unutar hladnjaka.
<ul style="list-style-type: none"> • Mora se očistiti unutrašnjost hladnjaka. Očistite unutrašnjost hladnjaka spužvom, toplom ili gaziranom vodom. • Neugodan miris možda uzrokuju neke posude ili materijali pakiranja. Koristite neku drugu posudu ili drugačiju marku materijala za pakiranje.
Vrata se ne zatvaraju kako treba.
<ul style="list-style-type: none"> • Paketi hrane možda sprječavaju zatvaranje vrata. Uklonite pakete hrane koji smetaju vratima. • Vaš hladnjak nije potpuno uspravan na podu i njiše se kad se lagano pomakne. Prilagodite vijke za podizanje. • Pod nije ravan ili jak. Pazite da je pod ravan i da može nositi hladnjak.
Odjeljci za voće i povrće su zaglavljani.
<ul style="list-style-type: none"> • Hrana možda dodiruje vrh ladice. Presložite hranu u ladici.

Prosím, prečítajte si najskôr túto príručku!

Vážený zákazník,

Dúfame, že váš produkt, ktorý bol vyrobený v moderných továrňach a skontrolovaný v rámci prepracovaných postupov riadenia kvality, vám bude úspešne a efektívne slúžiť.

Preto vám odporúčame, aby ste si pozorne prečítali celú túto príručku k vášmu produktu predtým, ako ho začnete používať, a ponechajte si ju poruke, aby ste si ju v prípade potreby mohli prezerat'.

Tento manuál

- Vám pomôže používať váš prístroj rýchlo a bezpečne.
 - Manuál si prečítajte pred inštaláciou a prevádzkou vášho produktu.
 - Dodržiavajte pokyny, obzvlášť tie, ktoré sa týkajú bezpečnosti.
 - Manuál si uschovajte na ľahko prístupnom mieste, pretože ho môžete neskôr potrebovať.
 - Okrem toho si prečítajte aj ostatné dokumenty dodané s vaším produktom.
- Majte na pamäti, že tento manuál platí aj pre iné modely.

Symbody a ich popis

Tento návod na obsluhu obsahuje nasledovné symbody:



Dôležité informácie alebo užitočné tipy.



Výstraha pred ohrozením života a majetku.



Výstraha pred elektrickým napätím.

Recyklácia



Tento produkt obsahuje symbol samostatného roztriedenia pre odpadové elektrické a elektronické vybavenie (WEEE).

To znamená, že s týmto produktom sa musí narábať v súlade s európskou normou 2002/96/ES, aby sa mohol recyklovať alebo rozobrať, čím sa minimalizuje jeho dopad na životné prostredie. Ohľadom ďalších informácií kontaktujte vaše miestne alebo okresné úrady.

Elektronické produkty, ktoré nie sú súčasťou roztriedovacieho procesu, sú potenciálne nebezpečné pre životné prostredie a ľudské zdravie, kvôli prítomnosti nebezpečných látok.

1 Vaša chladnička	3	4 Príprava	16
2 Dôležité bezpečnostné výstrahy	4	5 Používanie chladničky	17
Určené použitie.....	4	Indikačný panel.....	17
Pri výrobkoch s dávkovačom vody	6	Alarm otvorených dverí:	20
Bezpečnosť detí	6	Veci, ktoré treba urobiť pre automatické počítanie doby použiteľnosti filtra.....	21
Upozornenie HCA.....	6	Zasúvacie police telesa.....	22
Veci, ktoré treba urobiť pre úsporu energie	6	Držiak na vajíčka.....	22
3 Inštalácia	7	Priečinok na zeleninu a ovocie	22
Body, ktoré je potrebné zvažovať pri opakovanej preprave chladničky	7	Priečinok ochladzovača	22
Pred uvedením chladničky do prevádzky	7	Pohyblivá stredná časť	23
Elektrické pripojenie.....	7	Skladovací priečinok univerzálnej zóny	23
Likvidácia obalu	8	Modré svetlo.....	23
Likvidácia vašej starej chladničky	8	Posuvné police telesa so zadnými závesmi	24
Umiestnenie a inštalácia	8	Priestor na maslo a syr	24
Nastavenie vyváženia podlahy	9	Používanie vodného zdroja	24
Nastavenie medzery medzi hornými dverami	9	Zberná nádoba.....	24
Montáž vodného filtra	11	Minibar	25
Pripojenie vodného potrubia k chladničke	11	6 Čistenie a údržba	26
Pripojenie hadičky na vodu k nádobe	12	Ochrana plastových povrchov	26
Pripojenie hadičky na vodu k hlavnému prívodu studenej vody	13	7 Odporúčané riešenia problémov	27
Pred prvým použitím dávkovača vody	15		

1 Vaša chladnička

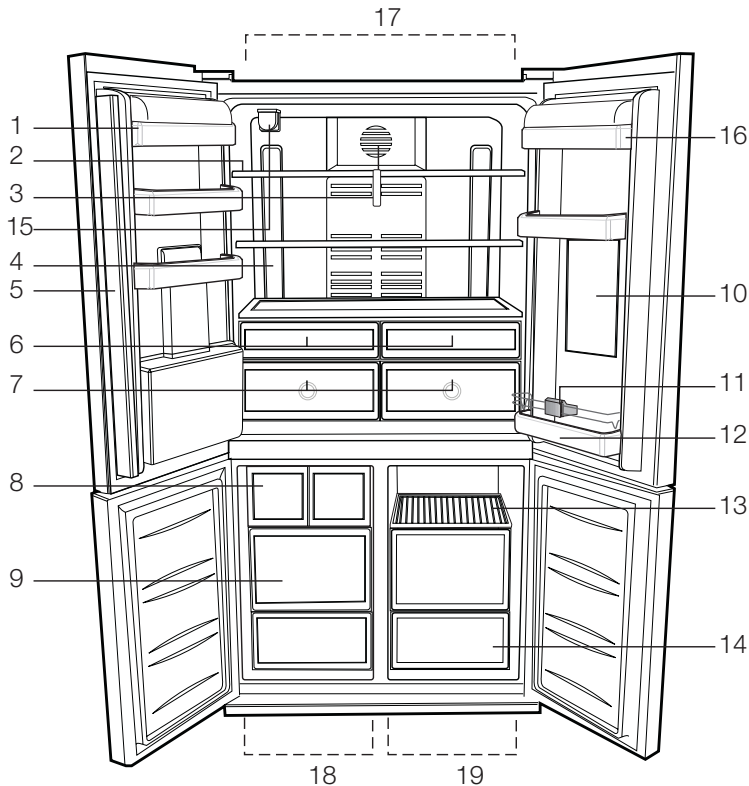

- | | |
|---|--|
| 1- Poličky vo dverách v priečniku chladničky | 11- Držiak na fľašu |
| 2- Sklené poličky priečinka chladničky | 12- Polica na fľašky |
| 3- Kryt rozptyľovača | 13- Police priestoru na uskladnenie potravín |
| 4- Sklíčko osvetlenia | 14- Priestory na uskladnenie potravín |
| 5- Pohyblivá stredná časť | 15- Vodný filter |
| 6- Priečinok ochladzovača | 16- Priestor na mlieko |
| 7- Priečinok na zeleninu a ovocie | 17- Priečinok chladničky |
| 8- Icematic | 18- Priečinok mrazničky |
| 9- Priečinky pre uskladnenie mrazených potravín | 19- Univerzálna zóna |
| 10- Minibar | |

i Obrázky v tejto príručke k obsluhu sú schematické a nemusia sa presne zhodovať s vaším produktom. Ak produkt, ktorý ste si zakúpili, nedisponuje uvádzanými časťami, potom sa to týka iných modelov.

2 Dôležité bezpečnostné výstrahy

Prečítajte si nasledujúce informácie. Nedodržanie týchto informácií môže mať za následok zranenia alebo vecné škody. Všetky záručné záväzky tým strácajú platnosť.

Doba životnosti vami zakúpeného zariadenia je 10 rokov. Je to obdobie, počas ktorého sú k dispozícii náhradné diely pre zabezpečenie opisanej prevádzky.

Určené použitie

Tento výrobok je určený na použitie

- v interiéroch a v uzatvorených oblastiach, ako napríklad v domoch,
 - v uzatvorených pracovných prostrediach, ako napríklad obchody a kancelárie,
 - v uzatvorených ubytovacích oblastiach, ako napríklad chalupy, hotely, penzióny.
- Tento výrobok sa nesmie používať v exteriéroch.

Všeobecná bezpečnosť

- Ak chcete vyradiť/zlikvidovať tento produkt, odporúčame vám poradiť sa s autorizovaným servisom, aby ste získali potrebné informácie o autorizovaných orgánoch zriadených na tento účel.
- Obráťte sa na autorizovaný servis so všetkými otázkami a problémami s vašou chladničkou. Nezasahujte ani nenechajte iných zasahovať do chladničky bez upozornenia autorizovaného servisu.
- Pri výrobkoch s mraziacim priečinkom nejedzte zmrzlinu v kornútoch a kocky ľadu ihneď po ich vybratí z mraziaceho priečinka! (Môžete si tým spôsobiť nepríjemný mrazivý pocit v ústach.)
- Pri výrobkoch s mraziacim priečinkom nedávajte do mraziaceho priečinka tekuté nápoje vo fľašiach a plechovkách. V opačnom prípade by mohli prasknúť.
- Mrazeného jedla sa nedotýkajte rukami; mohli by sa k ruke prilepiť.
- Pred čistením alebo rozmrazovaním chladničku odpojte.

- Para a parové čistiace prostriedky by sa nikdy nemali používať pri čistení a odmrazovaní vašej chladničky. V takýchto prípadoch by sa para mohla dostať do kontaktu s elektrickými dielmi a spôsobiť skrat alebo zásah elektrickým prúdom.
- Nikdy nepoužívajte rôzne časti, ako napr. dvere, ako podpery alebo schodíky.
- Vo vnútri vašej chladničky nepoužívajte elektrické zariadenia.
- Časti, v ktorých cirkuluje chladivo, nepoškodzuje nástrojmi na vrtanie alebo rezanie. V prípade perforácie plynových kanálov výparníka, trubkových rozšírení alebo povrchových úprav, spôsobuje rozliaty chladiaci prostriedok podráždenie pokožky a zranenia očí.
- Neprekryvajte ani neblokujte ventilačné otvory na chladničke žiadnymi materiálmi.
- Elektrické spotrebiče musia opravovať len oprávnené osoby. Opravy vykonávané nekompetentnými osobami predstavujú riziko pre používateľa.
- V prípade zlyhania alebo počas údržby alebo opráv odpojte chladničku od elektrického rozvodu buď vypnutím príslušnej poistky alebo odpojením spotrebiča od siete.
- Pri odpájaní zásuvky neťahajte za kábel, ale potiahnite zásuvku.
- Nápoje s vysokým obsahom alkoholu umiestnite tesne vedľa seba a vertikálne.
- V chladničke neskladujte spreje s rozprašovačom, ktoré obsahujú horľavé alebo výbušné látky.
- Nepoužívajte mechanické prístroje alebo iné prostriedky na urýchľovanie rozmrazovacieho procesu iné ako tie, ktoré odporúča výrobca.
- Tento produkt nie je určený na používanie osobami s fyzickými, zmyslovými alebo duševnými poruchami alebo nepoučenými alebo neskúsenými osobami (vrátane detí), pokiaľ pri nich nie je osoba, ktorá je zodpovedná za ich

bezpečnosť, alebo ktorá ich riadne poučí o používaní produktu

- Neuádzajte do prevádzky poškodenú chladničku. Ak máte akékoľvek pochybnosti, obráťte sa na servisného zástupcu.
- Elektrická bezpečnosť vašej chladničky je zaručená len vtedy, keď je váš uzemňovací systém v zhode s týmito štandardmi.
- Vystavenie produktu pôsobeniu dažďa, snehu, slnka a vetra je nebezpečné z pohľadu elektrickej bezpečnosti.
- Pri poškodení elektrického kábla kontaktujte autorizovaný servis, aby ste zabránili ohrozeniu.
- Počas inštalácie nikdy chladničku nepripájajte do elektrickej zásuvky. V opačnom prípade vznikne riziko usmrtenia alebo vážneho zranenia.
- Táto chladnička je určená len na skladovanie potravín. Nepoužívajte ju na žiadne iné účely.
- Štítok s technickými údajmi sa nachádza na ľavej stene vo vnútri chladničky.
- Chladničku nezapájajte do elektronických systémov na úsporu energie, pretože ju môžu poškodiť.
- Ak je v chladničke modré svetlo, nepozerajte sa naň cez optické zariadenia.
- Manuálne riadené chladničky zapínajte po výpadku prúdu s odstupom najmenej 5 minút.
- Pri odovzdaní produktu inej osobe odovzdajte túto príručku k obsluhu novému vlastníkovi.
- Zabráňte poškodeniu elektrického kábla pri preprave chladničky. Prehýbanie kábla môže spôsobiť požiar. Na napájací kábel nedávajte ťažké predmety. Pri zapájaní produktu sa zástrčky nedotýkajte mokrymi rukami.

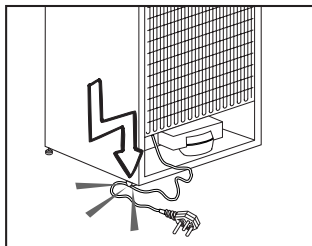

- Chladničku nezapájajte, ak je zásuvka na stene uvoľnená.
- Z bezpečnostných dôvodov nestriekajte vodu priamo na vnútorné alebo vonkajšie časti produktu.
- Z dôvodu rizika požiaru a výbuchu nerozstrekujte v blízkosti chladničky horľavé materiály, ako napríklad propánový plyn a pod.
- Na chladničku neumiestňujte nádoby naplnené vodou, pretože môžu spôsobiť zásah elektrickým prúdom alebo požiar.
- Nepreťažujte chladničku nadmernými množstvami potravín. Ak je preťažená, potraviny môžu spadnúť a spôsobiť vám zranenie a poškodiť chladničku, keď otvoríte dvere. Na chladničku nikdy nedávajte predmety, pretože môžu spadnúť, keď otvoríte alebo zatvoríte dvere chladničky.
- V chladničke neuchovávajúte vakcíny, lieky citlivé na teplo, vedecké materiály a pod., ktoré si vyžadujú presnú teplotu.
- Ak sa chladnička nebude dlhší čas používať, treba ju odpojiť zo siete. Možný problém s napájacím káblom môže spôsobiť požiar.
- Výbežky zástrčky by sa mali pravidelne čistiť, pretože v opačnom prípade môže dôjsť k požiaru.
- Výbežky zástrčky by sa mal pravidelne čistiť suchou handričkou, pretože v opačnom prípade môže dôjsť k požiaru.
- Keď nastaviteľné nožičky nie sú umiestnené pevne na podlahe, môže dôjsť k posunu chladničky. Správnym upevnením nastaviteľných nožičiek na podlahe možno zabrániť posúvaniu chladničky.

- Pri prenášaní chladničky ju nedržte za rukoväť na dverách. V opačnom prípade môže prasknúť.
- Ak musíte umiestniť produkt vedľa inej chladničky alebo mrazničky, vzdialenosť medzi nimi musí byť najmenej 8 cm. Inak môžu príľahlé steny strán navlhnuť.

Pri výrobkoch s dávkovačom vody

musí byť tlak prívodu vody najmenej 1 bar. Tlak prívodu vody musí byť najviac 8 barov.

- Používajte len pitnú vodu.

Bezpečnosť detí

- Ak dvere obsahujú zámku, kľúč uchovávajte mimo dosah detí.
- Deti musia byť pod dohľadom, aby sa zabránilo ich zasahovaniu do produktu.

Upozornenie HCA

Chladiaci systém vášho výrobku obsahuje R600a:

Tento plyn je horľavý. Preto dajte pozor na to, aby ste nepoškodili chladiaci systém a potrubné vedenia pri používaní a preprave. V prípade poškodenia udržiavajte produkt mimo potenciálnych zdrojov plameňa, ktoré by mohli spôsobiť vznietenie produktu, a miestnosť, kde je zariadenie umiestnené, dostatočne vetrajte.

Ignorujte toto upozornenie, ak chladiaci systém vášho výrobku obsahuje R134a.

Typ plynu použitý vo výrobku je uvedený na typovom štítku, ktorý sa nachádza na ľavej stene vnútri chladničky.

Produkt nelikvidujte hodením do ohňa.

Veci, ktoré treba urobiť pre úsporu energie

- Dvere vašej chladničky nenechávajte otvorené dlhý čas.
- Do chladničky nevkladajte horúce jedlá alebo nápoje.
- Chladničku neprepíňajte, aby ste neblokovali prúdenie vzduchu v interiéri.
- Vašu chladničku neumiestňujte na priame slnečné svetlo alebo do blízkosti spotrebičov, ktoré produkujú teplo, ako napr. rúry na pečenie, umývačky riadu alebo radiátory.
- Dbajte na to, aby ste jedlo uchovávali v uzavretých nádobách.
- Pri výrobkoch s mraziacim priečinkom môžete v mrazničke skladovať maximálny objem potravín vtedy, keď odstránite poličku alebo priečink mrazničky. Hodnota spotreby energie stanovená pre vašu chladničku bola stanovená tak, že sa odstránila polička alebo priečink mrazničky a pri maximálnom vyťažení. So zreteľom na tvary a veľkosť potravín určených na zamrazenie neexistuje pri používaní police alebo zásuvky žiadne riziko.
- Rozmrazovanie mrazených potravín v priečinku chladničky zabezpečuje úsporu energie a taktiež zachováva kvalitu potravín.

3 Inštalácia

- i** Zapamätajte si, že výrobca nenesie zodpovednosť v prípade, že nedodržíte informácie uvedené v návode k obsluhu.

Body, ktoré je potrebné zvažovať pri opakovanej preprave chladničky

1. Vaša chladnička musí byť pred presunom prázdna a očistená.
2. Police, príslušenstvo, priehradky atď. vo vašej chladničke musia byť pred opätovným zabalením chladničky zalepené a zaistené voči otrasom.
3. Balenie musíte zaistiť hrubými páskami alebo silnými lanami a musíte dodržiavať bezpečnostné pokyny na balení.

i Vždy si pamätajte...

Každý recyklovaný materiál je nepostrádateľným zdrojom pre prírodu a národné zdroje.

Ak by ste chceli prispieť k recyklácii obalových materiálov, informácie môžete získať u ekologických organizácií alebo na miestnych úradoch.

Pred uvedením chladničky do prevádzky

Pred začatím používania vašej chladničky skontrolujte nasledovné:

1. Je interiér chladničky suchý a môže vzduch ľahko cirkulovať v zadnej časti?
2. Vložte 2 plastové klince na zadný kryt ventilácie, ako je to ukázané na nasledujúcom obrázku. Aby ste tak urobili, odstráňte skrutky na výrobku a použite skrutky nachádzajúce sa v rovnakom puzdre. Plastové klince zaistia požadovanú vzdialenosť medzi chladničkou a stenou kvôli dostatočnej cirkulácii vzduchu.

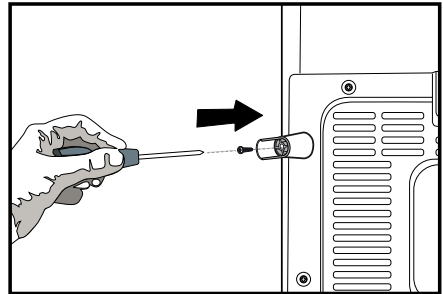
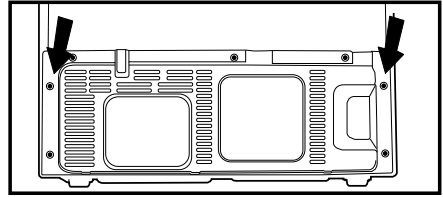

3. Vyčistite interiér chladničky podľa odporúčania v odseku „Údržba a čistenie“.
4. Chladničku pripojte do elektrickej zásuvky. Keď sa otvoria dvere, zapne sa príslušné vnútorné svetlo.
5. Budete počuť zvuk pri zapnutí kompresora. Kvapalina a plyny utesnené v chladiacom systéme môžu vydávať nejaký zvuk, bez ohľadu na to, či kompresor je alebo nie je v prevádzke. Toto je celkom normálne.
6. Predné hrany chladničky môžu byť zohriate. To je normálne. Tieto časti sú vytvorené tak, aby boli zohriate, aby sa predišlo kondenzácii.

Elektrické pripojenie

Pripojte chladničku k uzemnenej zástrčke, ktorá je chránená poistkou príslušnej kapacity.

Dôležité:

- ⚠ Pripojenie musí byť v zhode s národnými predpismi.
- ⚠ Elektrická zásuvka musí byť po inštalácii ľahko prístupná.
- ⚠ Napätie a povolená ochrana poistkou sú uvedené v časti „Technické špecifikácie“.
- ⚠ Určené napätie musí byť rovnaké ako napätie vo vašej elektrickej sieti.
- ⚠ Predlžovacie káble a rozbočky sa nesmú používať na pripojenie zariadenia.
- ⚠ Poškodený elektrický kábel musí vymeniť kvalifikovaný elektrikár.
- ⚠ Spotrebič nesmiete prevádzkovať, pokiaľ ho neopravíte! Hrozí nebezpečenstvo zásahu elektrickým prúdom!

Likvidácia obalu

- ⚠ Obalový materiál môže byť nebezpečný pre deti. Obalový materiál držte mimo dosahu detí alebo ho vyhodte podľa pokynov pre likvidáciu odpadu. Neodhadzujte ho spolu s normálnym domovým odpadom.

Balenie chladničky je vyrobené z recyklovateľných materiálov.

Likvidácia vašej starej chladničky

Vašu starú chladničku zlikvidujte ekologicky.

- ⚠ O likvidácii vašej starej chladničky sa môžete poradiť s vašim autorizovaným predajcom alebo zberným miestom.
- ⚠ Pred likvidáciou vašej chladničky odrežte elektrickú zásuvku a ak sa na dverách nachádzajú nejaké zámky, znefunkčnite ich, aby ste nevystavili deti žiadnemu nebezpečenstvu.

Umiestnenie a inštalácia

⚠ Varovanie: Počas inštalácie nikdy chladničku nepripájajte do elektrickej zásuvky. V opačnom prípade vznikne riziko usmrtenia alebo vážneho zranenia.

⚠ Ak vstupné dvere v miestnosti, kde bude chladnička nainštalovaná, nie sú dostatočne široké na to, aby cez ne chladnička prešla, zavolajte do autorizovaného servisu, aby odmontovali dvere vašej chladničky a bokom ju preniesli cez dvere.

1. Chladničku nainštalujte na miesto, ktoré umožňuje ľahké použitie.
2. Chladničku udržiavajte mimo dosah zdrojov tepla, vlhkých miest a priameho slnečného svetla.
3. Kvôli dosiahnutiu účinnej prevádzky musí byť v okolí chladničky dostatočné vetranie. Ak bude chladnička umiestnená vo výklenku v stene, minimálna vzdialenosť od stropu musí byť 5 cm a od steny 5 cm. Ak je podlaha pokrytá kobercom, výrobok musí byť zdvihnutý do výšky 2,5 cm od podlahy.
4. Kvôli zabráneniu hádzaniu dajte chladničku na rovnú podlahu.
5. Chladničku neuchovávajte pri teplote prostredia pod 10 °C.

Nastavenie vyváženia podlahy

⚠ Ak je vaša chladnička nestabilná;
⚠ Najskôr odpojte výrobok. Keď upravujete stabilitu, výrobok musí byť odpojený zo siete. Hrozí nebezpečenstvo zásahu elektrickým prúdom.

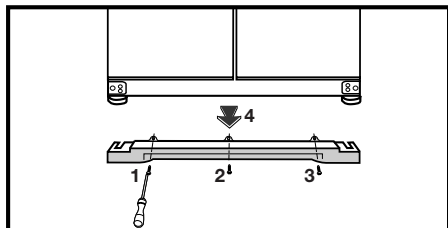

1. Pred vykonaním postupu kryt vetrania odmontujte odskrutkovaním jeho skrutiek tak, ako je to znázornené na obrázku. Chladničku môžete vyvážiť otáčaním predných nôh tak, ako je to znázornené na obrázku. Keď nohu otáčate v smere čiernej šípky, roh s príslušnou nohou sa znižuje; keď nohu otáčate v opačnom smere, poloha sa zvyšuje. Pomoc inej osoby miernym prídvihnutím chladničky celý proces uľahčí.

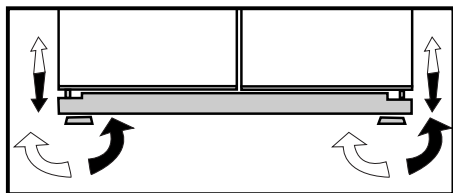

2. Po napravení problému s vyvážením znovu namontujte kryt vetrania a dotiahnite skrutky.

3. Pomocou skrutkovača Philips odmontujte skrutky zaisťujúce spodný kryt vetrania.

Nastavenie medzery medzi hornými dverami

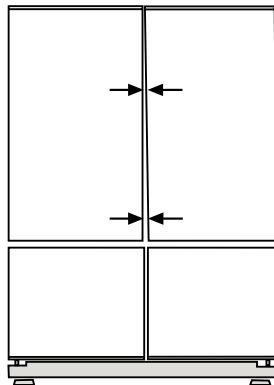

i Medzeru medzi dverami priečka chladničky môžete nastaviť tak, ako je to znázornené na obrázkoch. Poličky dverí musia byť pri nastavovaní výšky dverí prázdne.

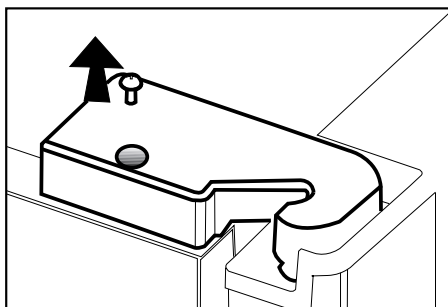

i Pomocou skrutkovača vyberte skrutku krytu horného závesu dverí, ktoré chcete nastaviť.

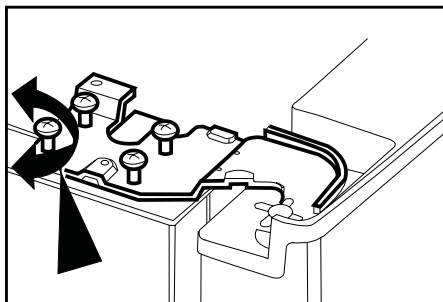

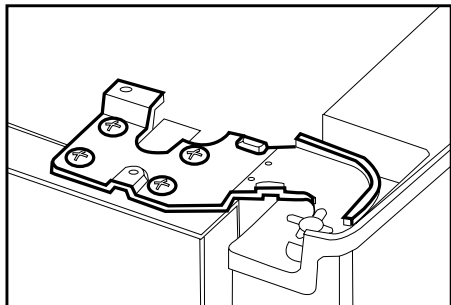

i Dvere podľa želania primerane nastavte uvoľnením skrutiek.

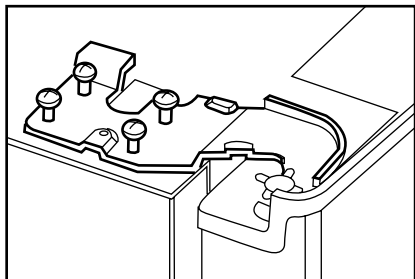

i Dvierka, ktoré ste nastavili, upevnite tak, že dotiahnete skrutky bez toho, aby ste zmenili polohu dvierok.

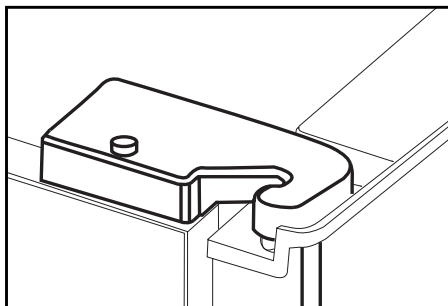

i Znovu nasadíte kryt závesu a dotiahnite ho skrutkou.

Montáž vodného filtra

(v niektorých modeloch)

K prívodu vody do chladničky môžete pripojiť dva rozličné zdroje vody: hlavný prívod studenej vody alebo vodu v nádobe.

Požiadavky na montáž

Pre použitie vody v nádobe by ste mali použiť čerpadlo.

Skontrolujte, či vám boli dodané nižšie uvedené časti spolu so spotrebičom.

1. Jednotka na pripojenie vodného potrubia k zadnej časti spotrebiča. (Ak nepasuje, zabezpečte si ho v najbližšom autorizovanom servise.)
2. 2 kusy zvierok rúrok (v prípade potreby zabezpečenia rúrky na prívod vody)

Poznámka: Pretože nasledujúce diely nie sú potrebné pri použití nádoby, nemusia sa vo vami zakúpenom výrobku nachádzať.

3. 5 metrov dlhé vodné potrubie (s priemerom 1/4 palca)
4. Ventil hlavného prívodu studenej vody so sieťkovým filtrom (adaptér na kohútik)
5. Vodný filter alebo externe pripojiteľný filter, ktorý sa montuje ku konzole vo vnútri chladničky.

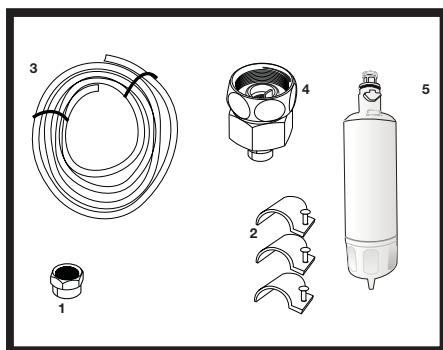

Najskôr by ste mali určiť miesto, kde sa bude montovať externý filter. (Vzťahuje sa na filter, ktorý sa bude používať z vonkajšej strany chladničky.) Potom určite vzdialenosť medzi filtrom a chladničkou a požadované dĺžky hadičiek od filtra do prívodu vody do chladničky.

Vodný filter musíte držať kolmo, tak ako je to zobrazené na obrázku. Je dôležité, aby ste filter správne pripojili k miestam prívodu a vývodu vody.

Po pripojení filtra prvých 3 až 4 poháre vody vylejte.

Pripojenie vodného potrubia k chladničke

1. Po namontovaní jednotky na vodné potrubie vložte vodné potrubie do prívodného ventilu chladničky tak, že ho pevne zatlačíte smerom nadol.

2. Šesť jednotiek, ako je to vidieť na protiahlom obrázku, tak, že ich rukou zatlačíte na prívodný ventil chladničky.

(a - vodné potrubie, b - jednotka, c - ventil)

i Poznámka 1: Jednotku nemusíte dotahovať kľúčom, aby ste dosiahli vodotesné spojenie. V prípade unikania použite skrutkovač alebo kliešte, aby ste jednotku dotiahli.

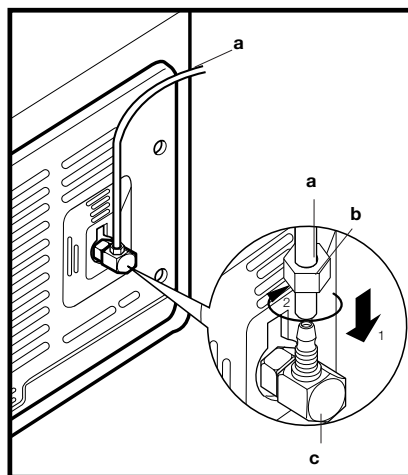

Pripojenie hadičky na vodu k nádobe

(v niektorých modeloch)

Aby ste pripojili vodu z nádoby k chladničke, budete potrebovať čerpadlo. Postupujte podľa pokynov po pripojení jedného konca vodného potrubia vychádzajúceho z čerpadla k chladničke tak, ako je to popísané na predchádzajúcej strane.

1. Dokončíte spojenie zatlačením jedného konca vodného potrubia do prívodu vodného potrubia čerpadla tak, ako je to znázornené na obrázku.

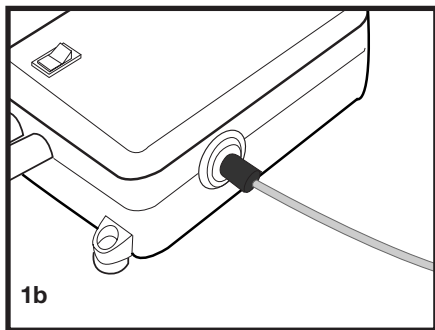
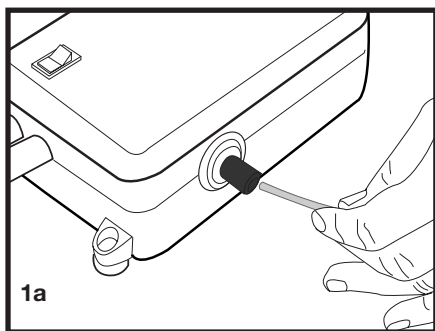

2. Vložte a upevnite hadičku čerpadla do nádoby tak, ako je to znázornené na obrázku.
3. Po dokončení pripojenia zapojte a spustíte čerpadlo.

Za účelom zaistenia účinnej prevádzky čerpadla počkajte 2 - 3 minúty po zapnutí čerpadla.

- i** Pri pripájaní vody by ste si mali pozrieť používateľskú príručku k čerpadlu.
- i** V prípade použitia nádoby na vodu nie je potrebné používať vodný filter.
- i** Ak budete používať nádobu, musíte použiť čerpadlo.

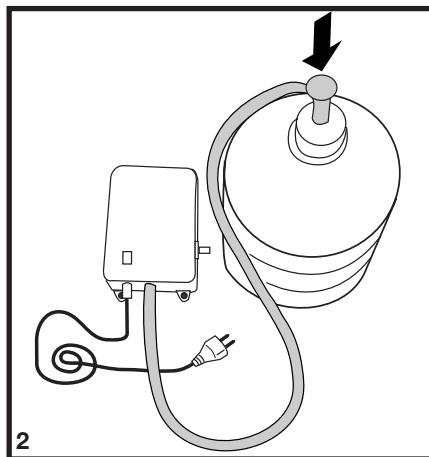

Pripojenie hadičky na vodu k hlavnému prívodu studenej vody

(v niektorých modeloch)

Ak chcete vašu chladničku používať tak, že bude pripojená k hlavnému prívodu studenej vody,

budete musieť pripojiť štandardný, 1/2 palcový spojkový ventil na prívod studenej vody v domácnosti. V prípade, že taký ventil nemáte alebo si nie ste istý, obráťte sa na kvalifikovaného inštalatéra.

1. Oddelte jednotku od adaptéra kohútika. (Obrázok A)
2. Namontujte adaptér kohútika na 1/2 palcový spojkový ventil tak, ako je to znázornené na obrázku. (Obrázok B)
3. Po vložení vodného potrubia do jednotky ho namontujte do adaptéra kohútika a vložte do kohútika tak, ako je to znázornené na obrázku. (Obrázok C)
4. Ručne dotiahnite jednotku. V prípade unikania použite skrutkovač alebo kliešte, aby ste jednotku dotiahli.

⚠ Varovanie: Zaisťte vodné potrubie do vhodných miest pomocou svoriek na potrubie, ktoré sú dodávané za účelom predídenia akýmkoľvek škodám alebo posunutiu alebo náhodnému odpojeniu.

⚠ Varovanie: Po zapnutí vodného ventilu sa uistite, že na žiadnom zo spojených bodov vodného potrubia nedochádza k unikaniu. V prípade unikania ihneď vypnite ventil a dotiahnite všetky spoje znovu pomocou kľúča alebo klieští.

⚠ Varovanie: Uistite sa, že máte k dispozícii štandardné 1/2" palcové spojenie hlavného prívodu studenej vody a že je úplne vypnuté.

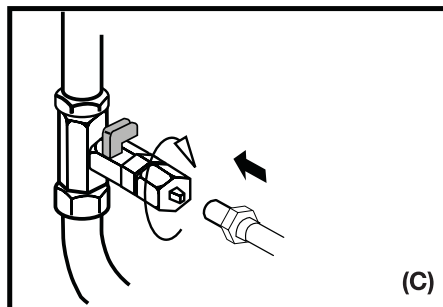
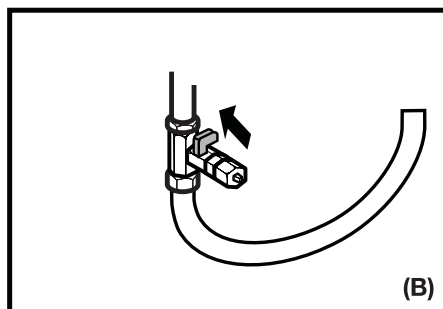
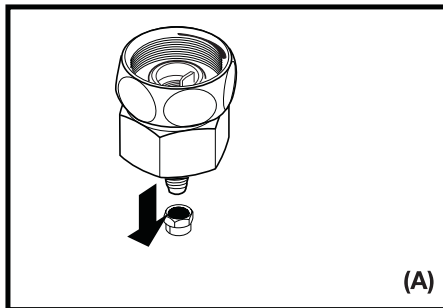

Pre namontovanie vodného filtra postupujte podľa pokynov uvedených pod príslušnými obrázkami:

1. Stlačte tlačidlo zrušenia podávania ľadu na displeji.

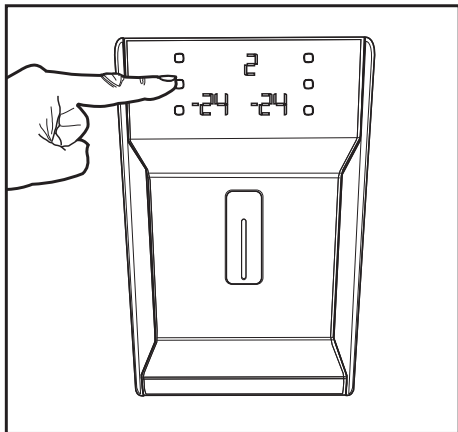

2. Odstráňte kryt filtra v priestore chladničky tak, že ho vytiahnete smerom dopredu.

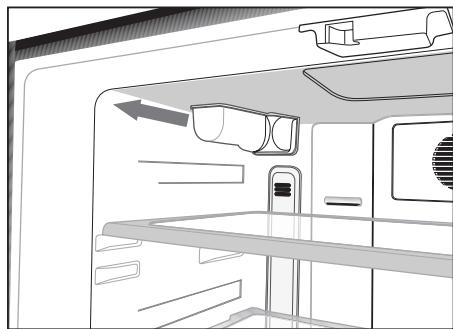

3. Vyberte obtokový kryt vodného filtra tak, že ho otočíte nadol.

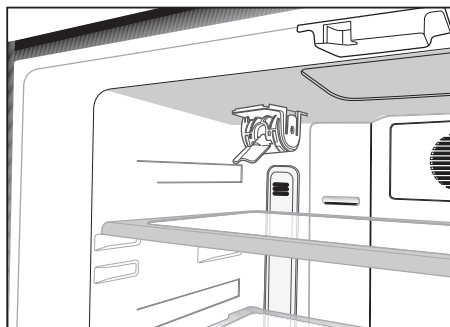
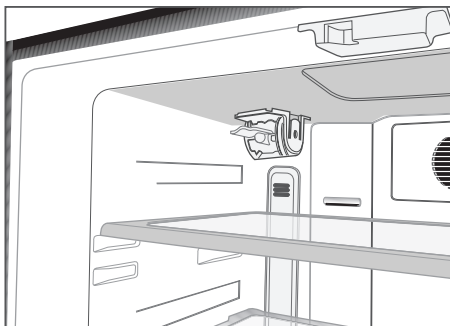

⚠ Varovanie: Uistite sa, že režim „Ice off“ (Vypnutý ľad) je aktívny skôr, ako vyberiete obtokový kryt.

Poznámka: Je úplne normálne, že po odobratí krytu spadne pár kvapiek vody.

4. Odstráňte veko na hornej strane vodného filtra, aby ste ho umiestnili tak, ako je to znázornené na obrázku a otočením nahor ho uzamknite.
5. Znovu stlačte tlačidlo zrušenia ľadu na displeji, aby ste tento režim opustili.

Vodný filter by ste mali vymeniť po každých 6 mesiacoch.

Ak chcete, aby sa doba výmeny filtra počítala automaticky a dostávali ste výstrahu na konci doby použitia, prečítajte si časť „Automatické počítanie doby použiteľnosti filtra“.

Vodný filter musíte odstrániť tak, ako je to znázornené na obrázku, ak ho idete vymeniť alebo ak ho viac nebudete používať a obtokový kryt musí byť pripojený. Pred vybratím sa musíte uistiť, že režim vypnutého ľadu je aktívny.

⚠ Varovanie: Vodný filter odstraňuje z vody niektoré cudzie častice. Nečistí vodu od mikroorganizmov.

⚠ Varovanie: Tlačidlo vypnutia ľadu musíte stlačiť pri každej výmene vodného filtra alebo musíte namontovať obtokový kryt.

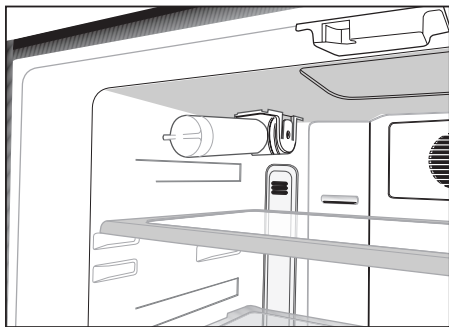
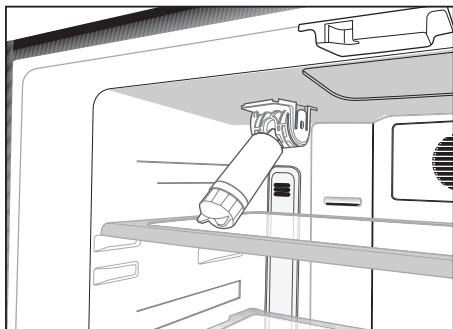

Pred prvým použitím dávkovača vody

i Tlak vody v hlavnom prívode nesmie byť nižší ako 1 bar.

i Tlak vody v hlavnom prívode nesmie byť vyšší ako 8 barov.

i Čerpadlá musíte použiť v prípade, že tlak prívodu vody klesne pod hodnotu 1 bar alebo ak idete použiť nádobu na vodu.

i Vodný systém chladničky musíte pripojiť k potrubiu so studenou vodou. Nesmiete ho pripojiť k potrubiu s horúcou vodou.

i V prvotnej fáze prevádzky chladničky nemusíte získať žiadnu vodu. Toto spôsobuje vzduch v systéme. Aby ste uvoľnili vzduch zo systému, stlačte jazýček dávkovača na dobu 1 minúty, až kým z dávkovača nezačne vychádzať voda. Prietok vody môže byť spočiatku nepravidelný. Nepravidelný prietok vody sa ustáli po odvzdušnení systému.

i Pri prvom spustení chladničky musí uplynúť približne 12 hodín, než sa vám podarí získať studenú vodu.

i Tlak vo vodovode musí byť v rozpätí 1 - 8 barov, aby dávkovač ľadu/vody pracoval plynulo. Za týmto účelom skontrolujte, či sa dá jeden pohár vody (100 cc) naplniť za 10 s.

i Prvých 10 pohárov vody by ste nemali konzumovať.

i Približne prvých 30 kociek ľadu, ktoré ste získali z dávkovača ľadu, nesmiete používať.

i Ak nepoužívate nádobu, používajte vždy vodný filter.

4 Príprava

- i** Vaša chladnička by mala byť umiestnená v najmenej 30 cm vzdialenosti od zdrojov tepla, ako sú horáky, rúry na pečenie, radiátory a kachle a najmenej v 5 cm vzdialenosti od elektrických rúr na pečenie a nemala by byť umiestnená na priamom slnku.
- i** Teplota prostredia v miestnosti, kde chladničku inštalujete, by mala byť aspoň 10 °C. Prevádzka chladničky v chladnejšom prostredí sa neodporúča s ohľadom na jej účinnosť.
- i** Uistite sa, že je interiér vašej chladničky dôkladne vyčistený.
- i** Ak sa budú vedľa seba inštalovať dve chladničky, mala by byť medzi nimi vzdialenosť minimálne 2 cm.
- i** Pri prvom spustení vašej chladničky počas šiestich hodín dodržujte nasledujúce pokyny.
 - Dvere by ste nemali otvárať príliš často.
 - Chladnička musí byť počas tohto času prázdna.
 - Chladničku neodpájajte od siete. Ak dôjde k výpadku napájania, ktoré nemôžete ovplyvniť, pozrite si upozornenia v časti „Odporúčané riešenia problémov“.
- i** Originálny obal a penové materiály by ste si mali odložiť za účelom budúceho transportu a prenášania.

5 Používanie chladničky

Indikačný panel

Tento dotykom ovládaný indikačný panel vám umožňuje nastaviť teplotu bez otvorenia dverí vašej chladničky. Teplotu nastavíte tak, že sa jednoducho prstom dotknete príslušného tlačidla.

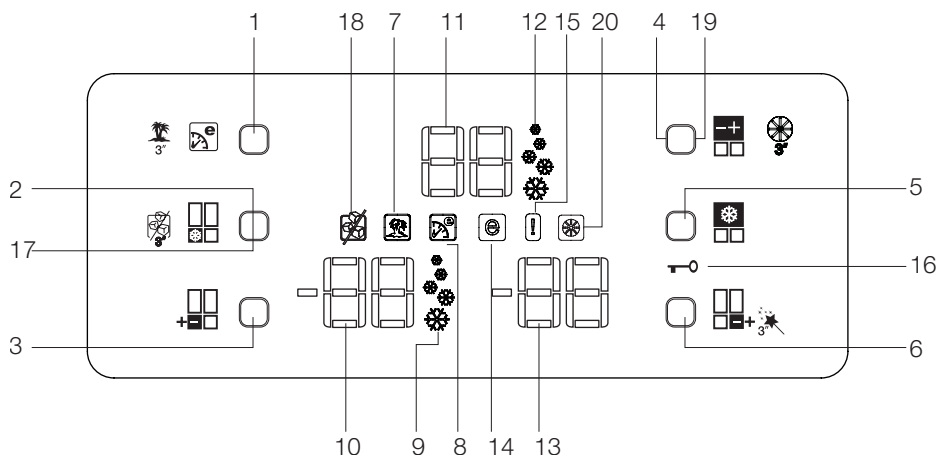

1. Tlačidlo funkcie Extra ekologicky/dovolenka
2. Tlačidlo rýchleho zmrazenia
3. Tlačidlo nastavenia teploty priechinka mrazničky
4. Tlačidlo nastavenia teploty priechinka chladničky
5. Tlačidlo rýchleho chladenia
6. Tlačidlo nastavenia teploty priechinka univerzálnej zóny
7. Indikátor funkcie Dovolenka
8. Indikátor funkcie Extra ekologicky
9. Indikátor funkcie rýchleho mrazenia
10. Indikátor teploty priechinka mrazničky
11. Indikátor teploty priechinka chladničky
12. Indikátor funkcie rýchleho chladenia
13. Indikátor teploty priechinka univerzálnej zóny
14. Indikátor ekonomického režimu
15. Indikátor chybového stavu
16. Indikátor uzamknutia
17. Tlačidlo zrušenia ľadu
18. Indikátor vypnutia ľadu
19. Tlačidlo zrušenia výstrahy na výmenu filtra
20. Indikátor výstrahy na výmenu filtra

1. Tlačidlo funkcie Extra ekologicky/ dovolenka

Stlačením tohto tlačidla aktivujete funkciu Extra ekologicky. Stlačením a podržaním tohto tlačidla na 3 sekundy aktivujete funkciu Dovolenska. Opätovným stlačením tohto tlačidla zvolenú funkciu vypnete.

2. Tlačidlo rýchleho zmrazenia

Stlačením tohto tlačidla aktivujete funkciu rýchleho zmrazenia. Opätovným stlačením tohto tlačidla zvolenú funkciu vypnete.

3. Tlačidlo nastavenia teploty priečinka mrazničky

Stlačením tohto tlačidla nastavíte teplotu priečinka mrazničky jednotlivo na -18, -20, -22, -24, -18... Stlačením tohto tlačidla nastavíte želanú teplotu pre priečinok mrazničky.

4. Tlačidlo nastavenia teploty priečinka chladničky

Stlačením tohto tlačidla nastavíte teplotu priečinka chladničky jednotlivo na 8, 6, 4, 2, 8... Stlačením tohto tlačidla nastavíte želanú teplotu pre priečinok chladničky.

5. Tlačidlo rýchleho chladenia

Stlačením tohto tlačidla aktivujete funkciu rýchleho chladenia. Opätovným stlačením tohto tlačidla zvolenú funkciu vypnete.

6. Tlačidlo nastavenia teploty priečinka univerzálnej zóny

Priečinok univerzálnej zóny môžete nastaviť na mrazenie alebo na chladenie. Stlačením a podržaním tohto tlačidla na dlhší čas (3 sekundy), nastavíte priečinok univerzálnej zóny na mrazenie alebo na chladenie. Priečinok je továrensky nastavený ako priečinok mrazničky.

Ak je priečinok univerzálnej zóny nastavený na mrazenie, po každom stlačení tohto tlačidla sa teplota priečinka univerzálnej zóny zmení na -18, -20, -22, -24, -18... Ak je priečinok univerzálnej zóny nastavený na chladenie, po každom stlačení tohto tlačidla sa teplota priečinka univerzálnej zóny zmení na 10, 8, 6, 4, 2, 0, - 6...

7. Indikátor funkcie Dovolenska

Označuje, že funkcia dovolenky je aktívna. Ak je táto funkcia aktívna, na indikátore priečinka chladničky sa zobrazí znak „-“ a v priečinku chladničky nebude vykonávané žiadne chladenie. Ostatné priečinky budú chladené podľa toho, akú teplotu majú nastavenú.

Opätovným stlačením príslušného tlačidla túto funkciu vypnete.

8. Indikátor funkcie Extra ekologicky

Označuje, že funkcia Extra ekologicky je aktívna. Ak je táto funkcia aktívna, vaša chladnička bude automaticky zisťovať doby minimálneho používania a v týchto dobách bude vykonávať energeticky účinné chladenie. Počas vykonávania energeticky účinného chladenia je aktívny indikátor ekonomickej funkcie.

Opätovným stlačením príslušného tlačidla túto funkciu vypnete.

9. Indikátor funkcie rýchleho mrazenia

Označuje, že funkcia Rýchle mrazenie je aktívna. Túto funkciu používajte, keď do priechinka mrazničky dáte čerstvé potraviny alebo keď potrebujete ľad. Keď je táto funkcia aktívna, vaša chladnička sa spustí po určitom čase.

Opätovným stlačením príslušného tlačidla túto funkciu vypnete.

10. Indikátor teploty priechinku mrazničky

Naznačuje nastavenú teplotu pre priechinok mrazničky.

11. Indikátor teploty priechinku chladničky

Naznačuje nastavenú teplotu pre priechinok chladničky.

12. Indikátor funkcie rýchleho chladenia

Označuje, že funkcia rýchleho chladenia je aktívna. Túto funkciu používajte, keď do priechinka chladničky dáte čerstvé potraviny alebo keď potrebujete potraviny rýchlo ochladiť. Po zapnutí tejto funkcie bude chladnička bez zastavenia bežať 2 hodiny.

Opätovným stlačením príslušného tlačidla túto funkciu vypnete.

13. Indikátor teploty priechinka univerzálnej zóny

Označuje teplotu nastavenú pre priechinok univerzálnej zóny.

14. Indikátor ekonomického režimu

Označuje, že chladnička beží v energeticky účinnom režime. Teplota priechinka mrazničky

Tento indikátor je aktívny v prípade, že funkcia je nastavená na -18 alebo ak sa kvôli funkcii Extra ekologicky vykonáva energeticky účinné chladenie.

15. Indikátor chybového stavu

Tento indikátor sa aktivuje v prípade, že vaša chladnička nechladí primerane, prípadne ak došlo k poruche snímača. Keď je tento indikátor aktívny, indikátor teploty priechinka chladničky bude zobrazovať znak „E“ a indikátor teploty priechinka chladničky bude zobrazovať čísla, ako napríklad „1, 2, 3...“. Tieto čísla na indikátore poskytujú servisnému personálu informáciu o chybe.

16. Indikátor uzamknutia

Túto funkciu použijete, ak si neželáte, aby došlo k zmene vášho nastavenia teploty chladničky. Túto funkciu aktivujete súčasným stlačením tlačidla rýchleho chladenia a tlačidla nastavenia teploty priechinka univerzálnej zóny na dlhší čas (3 sekundy).

Opätovným stlačením príslušných tlačidiel túto funkciu vypnete.

17. Tlačidlo zrušenia ľadu

Aby ste zastavili výrobu ľadu, stlačte tlačidlo zrušenia ľadu na 3 sekundy. Keď vyberiete zrušenie ľadu, do nádoby na ľad nebude prúdiť žiadna voda. Napriek tomu môže v nádobe na ľad ostať nejaký ľad, ktorý si odtiaľ môžete vziať. Aby ste znovu spustili výrobu ľadu, stlačte tlačidlo zrušenia ľadu na 3 sekundy.

18. Indikátor zrušenia ľadu

Ak z chladničky nechcete získavať ľad, musíte túto funkciu použiť. Túto funkciu môžete použiť tak, že stlačíte tlačidlo zrušenia ľadu na 3 sekundy.

19. Tlačidlo zrušenia výstrahy na výmenu filtra

Filter v chladničke musíte meniť každých 6 mesiacov. Ak použijete pokyny zo strany 22, vaša chladnička počíta tento čas automaticky a indikátor výmeny filtra sa rozsvieti, keď doba použiteľnosti filtra uplynie. Na 3 sekundy stlačte výstražné tlačidlo zrušenia výmeny filtra, aby ste chladničke umožnili automaticky vypočítať čas nového filtra po výmene filtra.

20. Indikátor zrušenia výstrahy na výmenu filtra

Keď doba použiteľnosti filtra uplynula, indikátor výstrahy na výmenu filtra začne svietiť.

Alarm otvorených dverí:

Ak necháte dvierka priestoru chladničky alebo univerzálnej flexibilnej zóny otvorené aspoň 1 minútu, zapne sa zvukový alarm otvorených dvierok, ktorý môžete počuť. Alarm vypnete jednoduchým stlačením ktoréhokoľvek tlačidla na indikátore alebo zatvorením dverí.

Veci, ktoré treba urobiť pre automatické počítanie doby použiteľnosti filtra

(Pre výrobky pripojené k vodovodnému potrubiu a vybavené filtrom)

1 - Po zapojení chladničky stlačte naraz tlačidlá A a B, aby ste zapli uzamknutie.

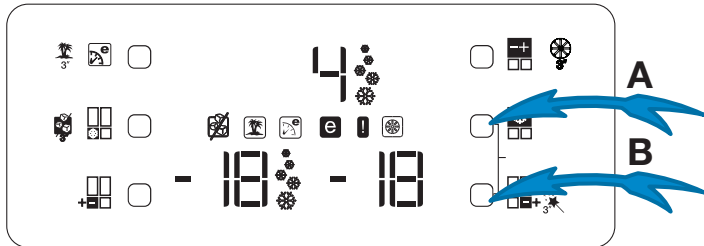

2 - Potom stlačte jednotlivu tlačidlá Extra ekologicky (1), Nastavenie teploty priečinku chladničky (4), Rýchle chladenie (5) a Nastavenie teploty priečinku mrazničky (3).

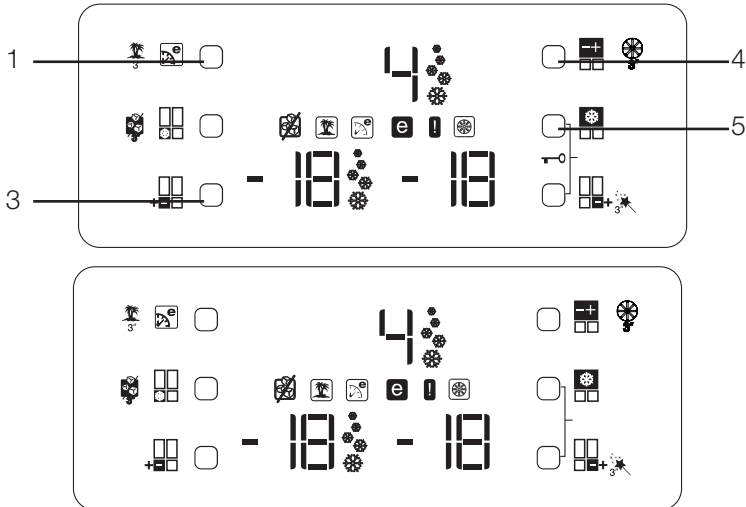

Ak stlačíte konfiguráciu tlačidiel v správnom poradí, symbol uzamknutia zhasne, na chvíľu sa zapne bzučiak a rozsvieti sa indikátor výstrahy na výmenu filtra. Stlačením tlačidla zrušenia výstrahy na výmenu filtra (položka 19 v popise displeja) po výmene filtra spôsobíte, že doba použiteľnosti filtra sa bude počítat automaticky.

POZNÁMKA:

1. Ak sa doba použiteľnosti filtra počíta automaticky, indikátor výstrahy výmeny filtra sa na pár sekúnd rozsvieti po zapojení výrobku do siete.
2. **Automatické počítanie doby použiteľnosti filtra nie je od výroby aktívne. Musíte ho zapnúť vo výrobkoch, ktoré sú vybavené filtrom.**
3. **Zopakujte rovnaký postup pri výrobkoch, ktoré majú zapnutý automatický výpočet doby použiteľnosti filtra, aby ste vypli výpočet doby použiteľnosti filtra.**

Držiak na vajčička

Držiak na vajčička môžete namontovať na želané dvere alebo policu telesa.

Držiak na vajčička nikdy nedávajte do priečinka mrazničky.

Zasúvacie police telesa

Zasúvacie police telesa je možné vytiahnuť jemným nadvihnutím prednej strany a posunom dozadu a dopredu. Po vytiahnutí dopredu zastavia v mieste zastavenia, čo umožňuje dosiahnuť na potraviny uložené v zadnej časti police; keď policu telesa potiahnete po jemnom nadvihnutí nahor na druhom mieste zastavenia, polica telesa bude uvoľnená.

Policu by ste mali pevne držať aj zo spodku, aby ste zabránili jej prevráteniu. Policu telesa umiestnite na koľajnice na bočných stranách telesa chladničky umiestnením na jednu nižšiu alebo jednu vyššiu úroveň.

Policu telesa by ste mali zatlačiť úplne dozadu, aby ste ju úplne usadili.

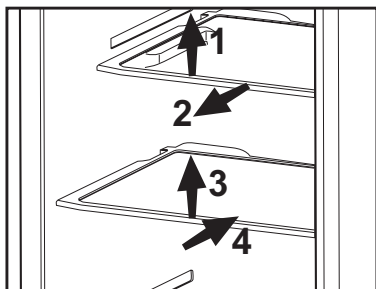

Priečinko na zeleninu a ovocie

Priečinko na zeleninu a ovocie vašej chladničky je špeciálne navrhnuté tak, aby vašu zeleninu uchoval čerstvú bez straty jej vlhkosti. Pre tento účel sa okolo priečinka na zeleninu a ovocie vo všeobecnosti vytvára prúdenie chladného vzduchu. Vyberte police na dverách, ktoré sú zarovnané s priehradkou skôr, ako vyberiete priehradky. Priehradky môžete vybrať tak, ako je to znázornené na obrázku.

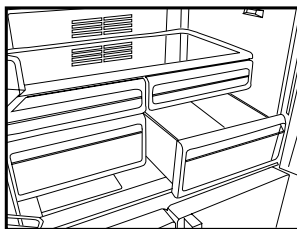

Priečinko ochladzovača

Priečinky ochladzovača umožňujú pripraviť na zmrazenie potraviny, ktoré chcete zmraziť. Tieto priečinky môžete použiť aj na uskladnenie potravín pri teplote o niekoľko stupňov nižšej ako je teplota chladničky. Vnúternú kapacitu chladničky môžete zvýšiť vybratím ktoréhokoľvek priečinka ochladzovača. Ak to chcete urobiť, priečinko potiahnite smerom k vám; priečinko sa oprie o zastavovač a zastaví sa. Tento priečinko uvoľníte jeho zdvihnutím o približne 1 cm a potiahnutím smerom k vám.

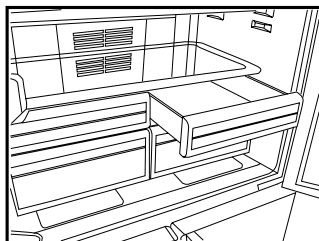

Pohyblivá stredná časť

Účelom pohyblivej strednej časti je zabrániť uniknutiu studeného vzduchu zvnútra vašej chladničky von.

- 1- Tesnenie vzniká vtedy, keď tesnenia na dverách tlačia na povrch pohyblivej strednej časti, kým sú dvierka priestoru chladničky zatvorené.
2. Ďalší dôvod, prečo je vaša chladnička vybavená pohyblivou strednou časťou je, že zvyšuje čistý objem priečinka chladničky. Štandardné stredné časti zaberajú v chladničke nevyužitelný priestor.
- 3 - Pohyblivá stredná časť je zatvorená vtedy, keď sú ľavé dvierka priestoru chladničky zatvorené.
- 4 - Nesmiete ich otvárať ručne. Pohybujú sa navádzaním plastovou časťou na telese, kým sú dvierka zatvorené.

i Funkciu prepnutia na priečink chladničky alebo mrazničky zabezpečuje chladiaci prvok, ktorý sa nachádza v uzatvorenej časti (priečink kompresora) za chladničkou. Počas prevádzky tohto prvku môžete počuť zvuky, ktoré sú podobné zvukom sekundovky, ktoré vydávajú analógové hodiny. Je to normálne a nie je to spôsobené poruchou.

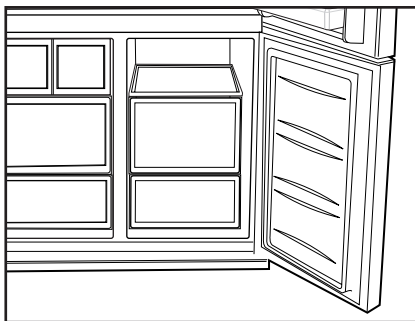

Skladovací priečink univerzálnej zóny

Úložný priečink univerzálnej zóny vašej chladničky môžete použiť v akomkoľvek požadovanom režime tak, že ho prispôbíte teplotám chladničky (2/4/6/8 °C) alebo mrazničky (-18/-20/-22/-24). Priečink môžete udržiavať v želanej teplote pomocou tlačidla nastavenia teploty úložného priečinka univerzálnej zóny. Teplota úložného priečinka univerzálnej zóny sa dá okrem teplôt priečinka chladničky nastaviť na 0 a 10 stupňov a okrem teplôt priečinka mrazničky na -6 stupňov. 0 stupňov sa používa na dlhšie uskladnenie delikátnych výrobkov a -6 stupňov sa používa na uchovanie mäsa v ľahko kráجاتelnom stave až 2 týždne.

Modré svetlo

Potraviny uložené v špeciálnych priehradkách, ktoré sú osvetlené modrým svetlom, budú vďaka účinku vlnovej dĺžky modrého svetla pokračovať vo fotosyntéze a tak si uchovajú svoju čerstvosť a zvýšia obsah vitamínov.



Posuvné police telesa so zadnými závesmi

Posuvné police telesa so zadnými závesmi môžete posúvať dozadu a dopredu. Výšku týchto polic si môžete upraviť ich odstránením a následnou montážou na vyššiu alebo nižšiu polohu. Policu mierne zdvihnite a potiahnutím k sebe ju vyberte.

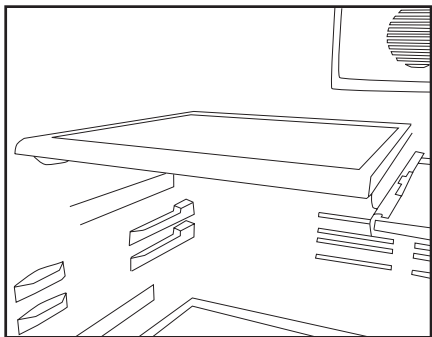

Priestor na maslo a syr

Potraviny, ako je maslo, syr a margarín môžete skladovať v tejto časti, ktorá má veko.

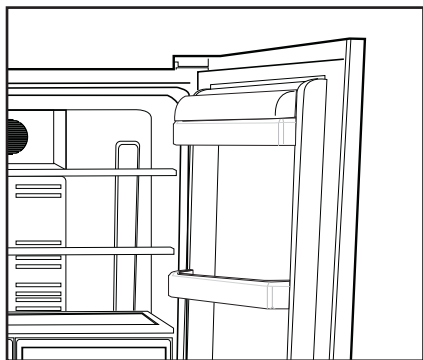

Používanie vodného zdroja Upozornenia

Je úplne normálne, že prvých pár pohárov z dávkovača bude teplých.

V prípadoch, kedy sa dávkovač vody nepoužíval často je nutné, aby ste vypustili dostatočné množstvo vody z dávkovača, aby ste získali čerstvú vodu.

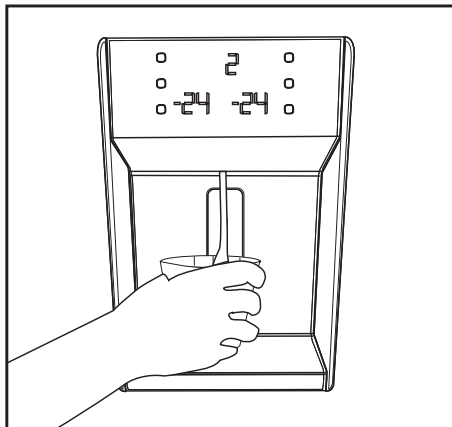

Zberná nádoba

Vodné kvapky ktoré odkvapnú počas používania sa zachytia do zbernej nádoby. Zbernú nádobu môžete vytiahnuť smerom k sebe alebo zatlačením na jej okraj (v závislosti od modelu). Vodu môžete odstrániť pomocou špongie alebo jemnej tkaniny.

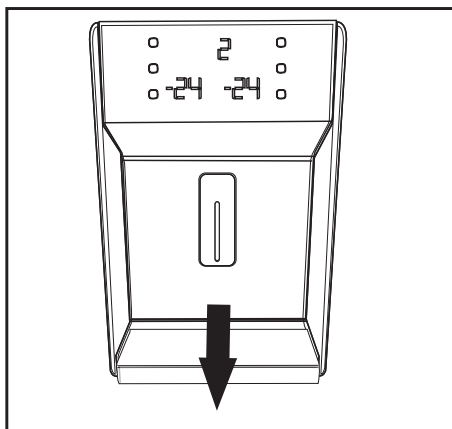

Minibar

Dvierka minibaru vám ponúkajú ďalšie pohodlie pri používaní chladničky. Do police dvierok v chladničke sa môžete dostať bez toho, aby ste otvorili dverka chladničky. Vďaka tejto funkcii si môžete z chladničky ľahko vziať potraviny a nápoje, ktoré často konzumujete. Keďže nemusíte často otvárať dverka, znížite spotrebu energie chladničky.

Aby ste otvorili dverka minibaru, zatlačte rukou na minibar a potiahnite ruku späť, aby sa minibar otvoril.

Keď sú dverka minibaru otvorené, môžete využiť vnútornú stranu dvierok ako stolík, na ktorý si môžete položiť vaše fľaše a poháre za krátky čas tak, ako je to znázornené na obrázku.

⚠ Varovanie: Nikdy nerobte veci, ktoré by mohli na dverka vyvinúť tlak, ako napríklad sedenie, lezenie alebo vešanie sa na stolík a nekladte naň ani ťažké predmety. Môžete tým poškodiť chladničku alebo spôsobiť zranenie.

⚠ Varovanie: Na dverkách minibaru nikdy nerezte a dávajte pozor, aby sa dverka nepoškodili špicatými predmetmi.

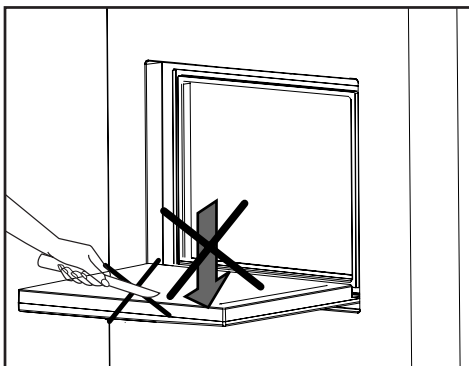
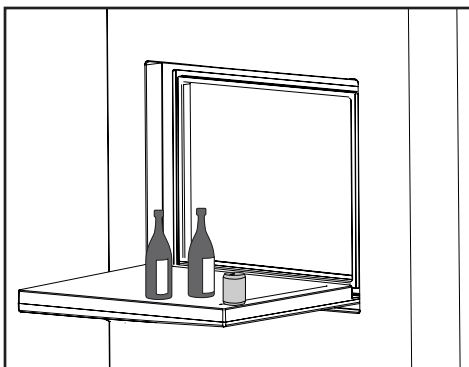
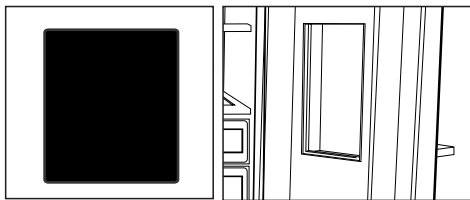

6 Čistenie a údržba

- ⚠ Na čistenie nikdy nepoužívajte plyn, benzín alebo obdobné prostriedky.
- ⚠ Odporúčame vám, aby ste zariadenie pred vyčistením odpojili od siete.
- ℹ Na čistenie nikdy nepoužívajte žiadne ostré a drsné predmety, mydlo, domáce čistidlá, saponáty a voskové leštidlá.
- ℹ Na čistenie skrine chladničky použite vlažnú vodu a vytrite ju do sucha.
- ℹ Použite vlhkú handru namočenú v roztoku jednej lyžičky sódy bikarbóny v pol litri vody. Umyte vnútrajšok a vytrite ho do sucha.
- ⚠ Uistite sa, že do puzdra lampy, prípadne iných elektrických súčiastok, neprenikne voda.
- ⚠ Ak sa chladničku nechystáte používať dlhšie obdobie, odpojte napájací kábel, vyberte všetky potraviny, vyčistite ju a dvere nechajte pootvorené.
- ℹ Skontrolujte tesnenie dverí či je čisté a zbavené odrobiniek z jedla.
- ⚠ Ak chcete odstrániť priečinky vo dverách, vyberte celý ich obsah a potom jednoducho potlačte priečinok nahor zo základne.

Ochrana plastových povrchov

- ℹ Kvapalné oleje a vyprášané jedlá nedávajte do chladničky v otvorených nádobách, pretože poškodzujú plastové povrchy vašej chladničky. V prípade rozliatia alebo rozretia oleja na plastové povrchy okamžite vyčistite a opláchnite príslušnú časť povrchu teplou vodou.

7 Odporúčané riešenia problémov

Pred zavolaním servisu si pozrite tento zoznam. Môže vám to ušetriť čas aj peniaze. Tento zoznam obsahuje bežné sťažnosti, ktoré sa nevzťahujú na chybné spracovanie alebo využitie materiálu. Niektoré z tu popísaných funkcií nemusí váš produkt obsahovať.

Chladnička nefunguje.
<ul style="list-style-type: none">• Je chladnička správne pripojená do siete? Zasuňte zásuvku do stenovej zástrčky.• Nie je prepálená poistka, ku ktorej je pripojená chladnička, alebo hlavná poistka? Skontrolujte poistku.
Kondenzácia na bočnej stene priestoru chladničky (MULTIZÓNA, OVLÁDANIE CHLADU a FLEXI ZÓNA).
<ul style="list-style-type: none">• Veľmi studené podmienky prostredia. Časté otváranie a zatváranie dverí. Veľmi vlhké podmienky prostredia. V chladničke sa nachádzajú potraviny obsahujúce kvapaliny v otvorených nádobách. Ponechanie pootvorených dverí. Prepnutie termostatu do chladnejšej polohy.• Skrátenie doby otvorenia dverí alebo ich zriedkavejšie používanie.• Prikrytie jedla v otvorených nádobách vhodným materiálom.• Vlhkosť poutierajte suchou handrou a skontrolujte, či stále pretrváva.
Kompresor nie je v prevádzke
<ul style="list-style-type: none">• Ochranná teplotná poistka kompresora sa vypáli počas náhleho výpadku napájania alebo pri vytiahnutí a opätovnom zastrčení zásuvky, pretože tlak chladiva v chladničke ešte nie je vyvážený. Vaša chladnička začne pracovať po približne šiestich minútach. Ak po tomto čase chladnička nezačne fungovať, zavolajte servis.• Chladnička je v odmrazovacom cykle. Pre plne automatickú rozmrazovaciu chladničku je to normálne. Cyklus odmrazovania sa vykonáva pravidelne.• Chladnička nie je pripojená do siete. Ubezpečte sa, že ste zástrčku správne vložili do zásuvky.• Sú správne vykonané nastavenia teploty?• Napájanie je možno prerušené.

Chladnička pracuje príliš často alebo príliš dlhý čas.
<ul style="list-style-type: none"> • Váš nový produkt môže byť širší ako predchádzajúci. To je úplne normálne. Veľké chladničky pracujú dlhší čas. • Okolité teplota môže byť vysoká. To je úplne normálne. • Chladnička mohla byť zapnutá len nedávno alebo mohlo byť do nej vložené jedlo. Kompletné vychladenie chladničky môže trvať o niekoľko hodín dlhšie. • Do chladničky mohlo byť len nedávno vložené väčšie množstvo teplého jedla. Teplé jedlo spôsobuje dlhší chod chladničky, kým sa nedosiahne bezpečná teplota skladovania. • Dvere mohli byť často otvárané alebo ponechané po dlhý čas v pootvorenom stave. Teplý vzduch, ktorý prenikol do chladničky, spôsobuje, že chladnička pracuje dlhší čas. Dvere otvárajte menej často. • Oddelenie mrazničky alebo chladničky mohlo byť ponechané pootvorené. Skontrolujte, či sú dvere tesne zatvorené. • Teplota v chladničke je nastavená na veľmi nízku hodnotu. Nastavte teplotu v chladničke na vyššiu a vyčkajte, kým je táto teplota dosiahnutá. • Tesnenie dverí chladničky alebo mrazničky môže byť zanesené špinou, opotrebované, poškodené alebo nesprávne nasadené. Vyčistite alebo vymeňte tesnenie. Poškodené tesnenie spôsobuje, že chladnička pracuje dlhšiu dobu, aby udržala požadovanú teplotu.
Teplota mrazničky je veľmi nízka, zatiaľ čo teplota chladničky je dostatočná.
<ul style="list-style-type: none"> • Teplota v mrazničke je nastavená na veľmi nízku hodnotu. Nastavte teplotu v mrazničke na vyššiu a skontrolujte.
Teplota chladničky je veľmi nízka, zatiaľ čo teplota mrazničky je dostatočná.
<ul style="list-style-type: none"> • Teplota v chladničke je možno nastavená na veľmi nízku teplotu. Nastavte teplotu v chladničke na vyššiu a skontrolujte.
Jedlo uložené v spodných zásuvkách chladničky je zmrazené.
<ul style="list-style-type: none"> • Teplota v chladničke je možno nastavená na veľmi nízku teplotu. Nastavte teplotu v chladničke na vyššiu a skontrolujte.
Teplota v chladničke alebo mrazničke je príliš vysoká.
<ul style="list-style-type: none"> • Teplota v chladničke je možno nastavená na veľmi vysokú hodnotu. Nastavenia chladničky vplyvajú na teplotu v mrazničke. Zmeňte teplotu chladničky alebo mrazničky, pokiaľ sa tieto teploty nedostanú na adekvátnu úroveň. • Dvere mohli byť často otvárané alebo ponechané po dlhý čas v pootvorenom stave - otvárajte ich menej často. • Dvere ste možno nechali pootvorené - dvere úplne zatvorte. • Do chladničky ste možno nedávno vložili väčšie množstvo teplého jedla. Počkajte, kým mraznička alebo chladnička dosiahnu požadovanú teplotu. • Chladnička mohla byť pripojená do siete len nedávno. Úplné ochladenie chladničky nejaký čas trvá.

Prevádzkový hluk sa zvyšuje, keď chladnička pracuje.
<ul style="list-style-type: none"> • Prevádzkový výkon chladničky sa môže meniť podľa zmeny teploty okolia. Je to úplne normálne a neznamená to poruchu.
Otrasy alebo hluk.
<ul style="list-style-type: none"> • Podlaha nie je rovná alebo nie je pevná. Chladnička sa trasie pri pomalom pohybe. Skontrolujte, či podlaha dokáže uniesť hmotnosť chladničky a či je rovná. • Hluk môže byť spôsobený predmetmi položenými na chladničke. Odstráňte predmety na vrchu chladničky.
Z chladničky vychádzajú zvuky ako rozliatie alebo rozstrekovanie kvapaliny.
<ul style="list-style-type: none"> • Tok kvapaliny a plynu sa uskutočňuje podľa prevádzkových princípov. Je to úplne normálne a neznamená to poruchu.
Chladnička vydáva zvuky ako fúkanie vetra.
<ul style="list-style-type: none"> • Na ochladenie chladničky sa používajú ventilátory. Je to úplne normálne a neznamená to poruchu.
Kondenzácia na vnútorných stenách chladničky.
<ul style="list-style-type: none"> • Horúce a vlhké počasie zvyšuje namrazovanie a kondenzáciu. Je to úplne normálne a neznamená to poruchu. • Dvere ste možno nechali pootvorené - ubezpečte sa, že ste dvere úplne zatvorili. • Dvere mohli byť často otvárané alebo ponechané po dlhý čas v pootvorenom stave - otvárajte ich menej často.
Na vonkajšej strane chladničky alebo medzi dverami sa tvorí vlhkosť.
<ul style="list-style-type: none"> • Vo vzduchu sa môže nachádzať vlhkosť - je to celkom bežné pri vlhkom počasí. Pri nižšej vlhkosti sa kondenzácia stratí.
Vo vnútri chladničky je nepríjemný zápach.
<ul style="list-style-type: none"> • Musíte vyčistiť interiér chladničky. Interiér chladničky vyčistíte špongiou, vlažnou vodou alebo perlivou vodou. • Zápach môžu spôsobovať niektoré nádoby alebo obalové materiály. Použite odlišnú nádobu alebo odlišnú značku baliaceho materiálu.
Dvere sa nezatvárajú.
<ul style="list-style-type: none"> • Obaly potravín môžu brániť zatvoreniu dverí. Odstráňte obaly, ktoré bránia v ceste dverám. • Chladnička nie je na podlahe v úplne zvislej polohe a pri miernom pohybe sa kolíše. Nastavte elevačné skrutky. • Podlaha nie je rovná alebo dostatočne pevná. Skontrolujte, či je podlaha rovná a či dokáže uniesť hmotnosť chladničky.
Špeciálne priehradky sú zaseknuté.
<ul style="list-style-type: none"> • Jedlo sa môže dotýkať vrchnej strany zásuvky. Znovu usporiadajte jedlo v zásuvke.

Prosimy najpierw przeczytać tę instrukcję obsługi!

Drodzy Klienci,

Mamy nadzieję, że nasz wyrób, wyprodukowany w nowoczesnym zakładzie i sprawdzony według najbardziej drobiazgowych procedur kontroli jakości, będzie Wam dobrze służył.

Dlatego zalecamy, aby uważnie przeczytać całą instrukcję obsługi tego wyrobu przed jego uruchomieniem i zachować ją do wglądu w przyszłości.



Instrukcja niniejsza

- Pomoże używać tego urządzenia sprawnie i bezpiecznie.
- Przeczytajcie tę instrukcję przed zainstalowaniem i uruchomieniem lodówki.
- Postępujcie zgodnie z tymi wskazówkami, zwłaszcza dotyczącymi bezpieczeństwa.
- Przechowujcie tę instrukcję w łatwo dostępnym miejscu, bo może się przydać później.
- Prosimy przeczytać także inne dokumenty dostarczone wraz z lodówką.

Instrukcja ta może odnosić się także do innych modeli.

Symbole i ich znaczenie

Niniejsza instrukcja obsługi zawiera następujące symbole:

-  Ważne informacje lub przydatne wskazówki użytkownika.
-  Ostrzeżenie przed zagrożeniem życia i mienia.
-  Ostrzeżenie przed porażeniem elektrycznym.



Wyrób ten nosi symbol selektywnego sortowania odpadów urządzeń elektrycznych i elektronicznych (WEEE).

Znaczy to, że w celu zminimalizowania oddziaływania na środowisko naturalne wyrób ten należy poddać utylizacji lub rozebrać zgodnie z Dyrektywą Europejską 2002/96/WE. Bliższe informacje uzyskać można od władz lokalnych lub regionalnych.

Ze względu na zawartość substancji szkodliwych wyroby elektroniczne nie poddane procesowi selektywnego sortowania mogą być niebezpieczne dla środowiska naturalnego i zdrowia ludzi.

1 Zakupiona chłodziarka	3	5 Obsługa chłodziarki	17
2 Ważne ostrzeżenia dot. bezpieczeństwa	4	Panel wskaźników	17
Zamierzone przeznaczenie	4	Alarm otwartych drzwiczek:	20
Ogólne zasady bezpieczeństwa.....	4	Co zrobić, aby automatycznie wyciąć czas użytkowania filtra	21
Bezpieczeństwo dzieci	6	Półki wysuwane	22
Ostrzeżenie HCA	6	Półka na jajka	22
Co zrobić, aby oszczędzać energię.	6	Pojemnik na świeże warzywa.....	22
3 Instalacja	7	Komora schładzania	22
W razie potrzeby ponownego transportu chłodziarki należy przestrzegać następujących wskazówek	7	Ruchoma sekcja środkowa	23
Przed uruchomieniem chłodziarki	7	Komora Multi Zone	23
Połączenia elektryczne	7	Niebieskie światło	23
Usuwanie opakowania.....	8	Półki wysuwane z wieszakami tylnymi	24
Utylizacja starej chłodziarki	8	Miejsce na masło i sery.....	24
Ustawienie i instalacja.....	8	Korzystanie z dozownika wody.....	24
Wyrównanie nierówności podłogi.....	9	Tacka na wodę przelaną	24
Ustawianie szczeliny między górnymi drzwiczkami	9	Minibar	25
Instalowanie filtra wody	11	6 Czyszczenie i konserwacja	26
Przyłączanie rury z wodą do chłodziarki	11	Zabezpieczenia powierzchni plastikowych	26
Przyłączenie węża do wody do pojemnika	12	7 Zalecane rozwiązania problemów	27
Przyłączenie rury do wody do domowej instalacji wody zimnej	13		
Przed pierwszym użyciem dozownika wody.	15		
4 Przygotowanie	16		

1 Zakupiona chłodziarka

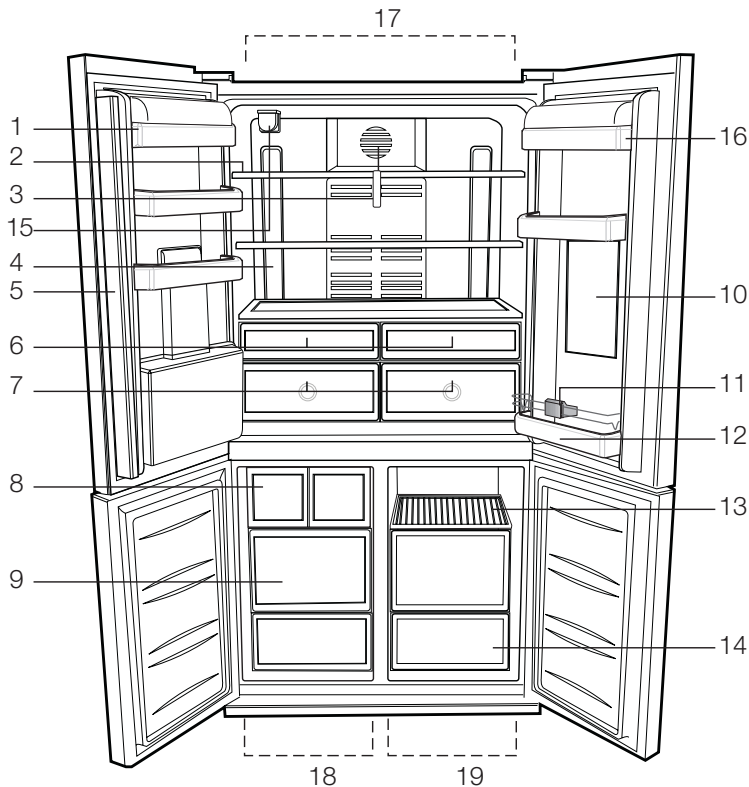

- | | |
|---|---|
| 1- Półki w drzwiczkach komory chłodniczej | 11- Uchwyt na butelki |
| 2- Szklane półki w komorze chłodniczej | 12- Półka na butelki |
| 3- Pokrywa dyfuzora | 13- Półki w komorze przechowywania żywności |
| 4- Klosz lampy | 14- Komory przechowywania żywności |
| 5- Ruchoma sekcja środkowa | 15- Filtr do wody |
| 6- Komora schładzania | 16- Pojemnik na nabiał |
| 7- Pojemnik na świeże warzywa | 17- Komora chłodziarki |
| 8- Kostkarka IceMatic | 18- Komora zamrażalnika |
| 9- Komory na żywność mrożoną | 19- Komora Multi Zone |
| 10- Minibar | |

i Rysunki w niniejszej instrukcji to tylko schematy i nie muszą ściśle odpowiadać Waszemu modelowi chłodziarki. Jeśli pewnych części nie ma w nabytej chłodziarce, to znaczy, że odnoszą się do innych modeli.

Prosimy przeczytać następujące ostrzeżenia. Ich nieprzestrzeganie grozi obrażeniami lub uszkodzeniem mienia. W takim przypadku tracą ważność wszelkie gwarancje i zapewnienia niezawodności. Czas użytkowania nabytego urządzenia wynosi 10 lat. Przez ten czas utrzymujemy części zamienne potrzebne do jego zgodnego z opisem funkcjonowania.

Zamierzone przeznaczenie

- Urządzenie można używać wyłącznie w gospodarstwie domowym oraz:
 - na zapleczu kuchennych personelu w sklepach, biurach i w innych miejscach pracy;
 - w kuchniach wiejskich i przez gości hotelowych, w motelach i innych tego rodzaju miejscach;
 - w pensjonatach serwujących nocleg ze śniadaniem;
 - cateringu i w innych tego rodzaju zastosowaniach niedetalicznych.
- Nie należy używać jej na dworze. Nie nadaje się do użytkowania na dworze, nawet w miejscach zadaszonych.

Ogólne zasady bezpieczeństwa

- Gdy zechcecie pozbyć się tego urządzenia/ złomować je, zalecamy skonsultowanie się z autoryzowanym serwisem, aby uzyskać potrzebne informacje i poznać kompetentne organa.
- Konsultujcie się z Waszym autoryzowanym serwisem w sprawach wszelkich pytań i problemów związanych z tą lodówką. Bez powiadomienia autoryzowanego serwisu nie wolno samemu ani innym osobom naprawiać chłodziarki.
- Nie jedzcie lodów ani lodu bezpośrednio po wyjęciu ich z zamrażalnika! (Może to spowodować odmrożenia w ustach).
- Nie wkładajcie do zamrażalnika napojów w puszkach ani w butelkach. Mogą wybuchnąć.
- Nie dotykajcie palcami mrożonej żywności, bo może do nich przyłgnąć.
- Do czyszczenia i rozmrażania lodówki nie wolno stosować pary ani środków czyszczących w tej postaci. W takich przypadkach para może zetknąć się z częściami urządzeń elektrycznych i spowodować zwarcie albo porażenie elektryczne.
- Nie wolno używać żadnych części lodówki, takich jak drzwiczki, jako podpory ani stopnia.
- Wewnątrz lodówki nie wolno używać urządzeń elektrycznych.
- Nie wolno uszkadzać obwodu chłodzącego, w którym krąży środek chłodzący, narzędziami do wiercenia i cięcia. Środek chłodzący, który może wybuchnąć skutkiem przedziurawienia przewodów gazowych parownika, przedłużeń rur lub powłok powierzchni, może spowodować podrażnienia skóry lub obrażenia oczu.
- Nie przykrywajcie żadnym materiałem ani nie blokujcie otworów wentylacyjnych w lodówce.
- Urządzenia elektryczne naprawiać mogą tylko wykwalifikowani fachowcy. Naprawy wykonywane przez osoby niekompetentne mogą powodować zagrożenie dla użytkowników.
- W razie jakiegokolwiek awarii, a także w trakcie prac konserwacyjnych lub napraw, odłączcie lodówkę od zasilania z sieci albo wyłączając odnośny bezpiecznik, albo wyjmując wtyczkę z gniazdka.
- Wyjmując przewód zasilający z gniazdka należy ciągnąć za wtyczkę, nie za przewód.
- Napoje o wyższej zawartości alkoholu wkładajcie do lodówki w ściśle zamkniętych naczyniach i w pozycji pionowej.
- W urządzeniu nie należy przechowywać substancji wybuchowych ani pojemników

z łatwopalnymi gazami pędnymi.

- W celu przyspieszenia procesu rozmrażania lodówki nie należy używać żadnych urządzeń mechanicznych ani innych środków poza zalecanymi przez jej producenta.
- Urządzenie to nie jest przeznaczone do obsługi przez osoby (w tym dzieci) z ograniczoną sprawnością fizyczną, zmysłową lub umysłową, czy bez odpowiedniego doświadczenia i umiejętności, o ile nie zapewni się im nadzoru lub instrukcji jego użytkowania ze strony osoby odpowiedzialnej za ich bezpieczeństwo.
- Nie uruchamiajcie lodówki, jeśli jest uszkodzona. W razie wątpliwości należy się skonsultować z serwisem.
- Bezpieczeństwo elektryczne tej lodówki gwarantuje się tylko jeśli system uziemienia Waszej instalacji domowej spełnia wymogi norm.
- Wystawianie tego urządzenia na działanie deszczu, śniegu, słońca i wiatru zagraża jego bezpieczeństwu elektrycznemu.
- W razie uszkodzenia przewodu zasilającego itp. skontaktujcie się z autoryzowanym serwisem, aby nie narażać się na zagrożenie.
- W trakcie instalowania chłodziarki nigdy nie wolno włączać wtyczki w gniazdko w ścianie. Może to zagrażać śmiercią lub poważnym urazem.
- Chłodziarka ta służy wyłącznie do przechowywania żywności. Nie należy jej używać w żadnym innym celu.
- Etykieta z danymi technicznymi chłodziarki umieszczona jest po lewej stronie w jej wnętrzu.
- Nie przyłączaj tej chłodziarki do systemu oszczędzania energii, ponieważ może to ją uszkodzić.
- Jeśli chłodziarka wyposażona jest w niebieskie światło, nie patrz na nie poprzez przyrządy optyczne.
- Jeśli od ręcznie nastawianej chłodziarki odłączy się zasilanie, prosimy odczekać

co najmniej 5 minut, zanim ponownie się je załączy.

- Jeżeli zmieni się właściciel tej chłodziarki, niniejszą instrukcję obsługi należy przekazać wraz z nią nowemu właścicielowi.
- Przy przesuwaniu chłodziarki uważaj, żeby nie uszkodzić przewodu zasilającego. Aby zapobiec pożarowi nie wolno skręcać tego przewodu. Nie ustawiać na przewodzie żadnych ciężkich przedmiotów. Gdy wtyczka chłodziarki jest wsadzona do gniazdka nie wolno jej dotykać wilgotnymi dłońmi.

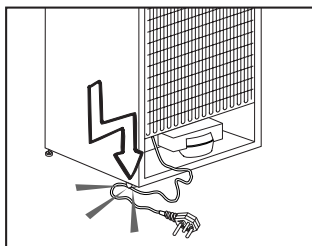

- Nie wsadzaj wtyczki chłodziarki do obłuzowanego gniazdka.
- Ze względów bezpieczeństwa nie przyskaj wodą bezpośrednio na zewnętrzne ani na wewnętrzne części chłodziarki.
- Ze względu na zagrożenie pożarem i wybuchem nie rozpylaj łatwopalnych materiałów, takich jak gaz propan itp., w pobliżu chłodziarki.
- Nie stawiaj na chłodziarce przedmiotów wypełnionych wodą, ponieważ grozi to porażeniem elektrycznym lub pożarem.
- Nie przeciążaj chłodziarki nadmierną ilością żywności. Nadmiar żywności może wypaść, gdy otwiera się drzwiczki, narażając użytkownika na obrażenia ciała lub uszkodzenie chłodziarki. Nie wolno stawiać żadnych przedmiotów na chłodziarce, ponieważ mogą spaść przy otwieraniu lub zamykaniu drzwiczek.
- W chłodziarce nie należy przechowywać żadnych materiałów, które wymagają utrzymania w pewnej temperaturze,

3 Instalacja

- i** Należy pamiętać, że producent nie ponosi odpowiedzialności, jeśli są ignorowane informacje podane w niniejszej instrukcji.

W razie potrzeby ponownego transportu chłodziarki należy przestrzegać następujących wskazówek

1. Przed transportem należy chłodziarkę opróżnić i oczyścić.
2. Przed ponownym zapakowaniem chłodziarki, półki, akcesoria, pojemnik na warzywa itp. należy przymocować taśmą klejącą zabezpieczając je przed wstrząsami.
3. Opakowanie należy obwiązać grubą taśmą i silnymi sznurkami i przestrzegać reguł transportu wydrukowanych na opakowaniu.

i Zawsze pamiętaj...

Wszystkie surowce wtórne stanowią niezbywalne źródło oszczędności zasobów naturalnych i krajowych.

Osoby pragnące przyczynić się do wtórnego wykorzystania materiałów opakunkowych, mogą uzyskać dodatkowe informacje od instytucji ochrony środowiska lub władz lokalnych.

Przed uruchomieniem chłodziarki

Przed rozpoczęciem użytkowania chłodziarki, należy sprawdzić:

1. Czy wewnątrz chłodziarki jest suche i czy powietrze może swobodnie krążyć za chłodziarką?
2. Wsadź 2 plastikowe kliny w tylną płytę wentylacyjną, jak pokazano na poniższym rysunku. W tym celu wyjmij śruby z chłodziarki i użyj śrub dostarczonych w tej samej torebce.

Kliny plastikowe zapewniają odstęp pomiędzy chłodziarką a ścianą wymagany do umożliwienia krążenia powietrza.

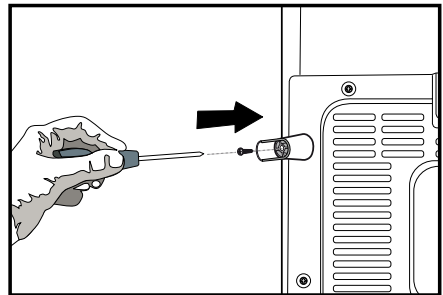
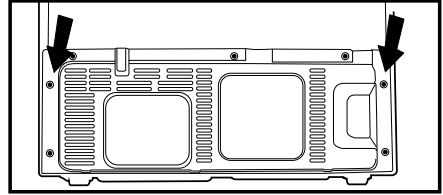

3. Oczyścić wewnątrz chłodziarki, zgodnie z zaleceniami podanymi w rozdziale „Konserwacja i czyszczenie”.
4. Włączyć wtyczkę chłodziarki w gniazdko w ścianie. Po otwarciu drzwiczek zapali się lampka wewnętrzna.
5. Po uruchomieniu sprężarki słyszalny będzie jej szum. Płyny i gazy zawarte w systemie chłodzenia także mogą powodować szumy, nawet jeśli nie działa sprężarka i jest to zupełnie normalne.
6. Przednie krawędzie chłodziarki mogą się nagrzewać. Jest to całkiem normalne. Te miejsca mogą się nagrzewać, zapobiegając skraplaniu się pary.

Połączenia elektryczne

Chłodziarkę przyłącza się do gniazdko z uziemieniem, zabezpieczonego bezpiecznikiem o odpowiedniej wartości.

Ważne:

- ⚠ Przymocowanie chłodziarki musi być zgodne z przepisami krajowymi.
- ⚠ Po instalacji wtyczka zasilania musi być łatwo dostępna.
- ⚠ Napięcie i dopuszczalny prąd bezpiecznika podano w rozdziale „Dane techniczne”.
- ⚠ Podane tam napięcie musi być równe napięciu w Waszej sieci zasilającej.
- ⚠ Do przyłączenia nie można używać przedłużaczy, ani rozgałęźników.
- ⚠ Uszkodzony przewód zasilający musi wymienić upoważniony i wykwalifikowany elektryk.
- ⚠ Przed naprawą nie wolno ponownie uruchamiać chłodziarki! Grozi to porażeniem elektrycznym!

Usuwanie opakowania

- ⚠ Materiały opakunkowe mogą być niebezpieczne dla dzieci. Należy chronić materiały opakunkowe przed dostępem dzieci, albo usunąć je zgodnie z instrukcją odpowiedzialną dla odpadków ich kategorii. Nie wolno usuwać ich w taki sam sposób, jak innych odpadów z gospodarstwa domowego.
- Opakowanie tej chłodziarki wyprodukowano z surowców wtórnych.

Utylizacja starej chłodziarki

Starą chłodziarkę należy utylizować tak, aby nie zaszkodzić środowisku naturalnemu.

- ⚠ W sprawie złomowania chłodziarki możecie skonsultować się z autoryzowanym sprzedawcą lub punktem zbiórki surowców wtórnych w swojej miejscowości.
- ⚠ Przed złomowaniem chłodziarki należy odciąć wtyczkę zasilania elektrycznego, a jeśli w drzwiczkach są jakieś zamki, należy je trwale uszkodzić, aby chronić dzieci przed wszelkimi zagrożeniami.

Ustawienie i instalacja

- ⚠ Uwaga: W trakcie instalowania chłodziarki nigdy nie wolno włączać wtyczki w gniazdko w ścianie. Może to zagrażać śmiercią lub poważnym urazem.
- ⚠ Jeśli drzwi wejściowe do pomieszczenia, w którym ma być zainstalowana chłodziarka, są zbyt wąskie, aby chłodziarka mogła przez nie przejść, należy wezwać autoryzowany serwis, który zdemontuje z niej drzwiczki i przeniesie ją bokiem przez drzwi.

1. Chłodziarkę należy zainstalować w miejscu, w którym łatwo będzie ją używać.
2. Chłodziarka musi stać z dala od źródeł ciepła, miejsc wilgotnych i bezpośrednio nasłonecznionych.
3. Aby uzyskać wydajną pracę chłodziarki, należy zapewnić odpowiednią wentylację wokół niej. Jeśli chłodziarka ma stanąć we wnęce w ścianie, należy zachować co najmniej 5 cm odstęp od sufitu i ściany. Jeśli podłoga pokryta jest wykładziną dywanową, chłodziarka musi stać 2,5 cm ponad powierzchnią podłogi.
4. Aby uniknąć wstrząsów, chłodziarkę należy ustawić na równej powierzchni podłogi.
5. Temperatura w otoczeniu chłodziarki nie może spadać poniżej 10°C.

Wyrównanie nierówności podłogi

- ⚠ Jeśli chłodziarka nie stoi równo;
- ⚠ Najpierw wyjmij wtyczkę z gniazdka. W trakcie ustawiania chłodziarki na podłodze wtyczka musi być wyjęta z gniazdka. Grozi to porażeniem elektrycznym.

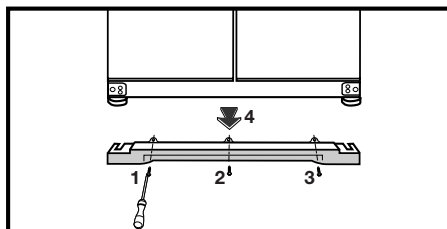

1. Pokrywę wentylacyjną zdejmuje się pod uprzednim odkręceniu mocujących ją śrubek, jak pokazano na rysunku. Można wyrównać jej ustawienie obracając przednie nóżki, tak jak pokazano na rysunku. Narożnik lodówki obniża się obracając nóżkę w tym narożniku w kierunku czarnej strzałki, lub podnosi obracając nóżkę w przeciwnym kierunku. Takie działania ułatwi lekkie uniesienie chłodziarki z pomocą innej osoby.

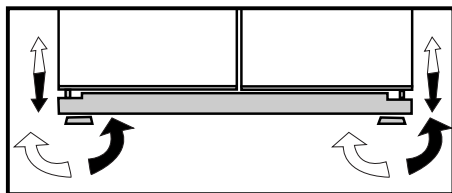

2. Gdy po wyrównaniu robocem ustąpił, załóż z powrotem pokrywę wentylacyjną i przykręć śruby.

3. Śruby mocujące dolną pokrywę wentylacyjną odkręca się krzyżowym śrubokrętem Phillipsa.

Ustawianie szczeliny między górnymi drzwiczkami

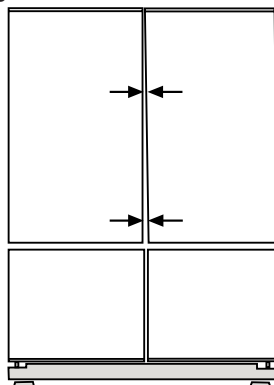

i Szczelinę pomiędzy drzwiczkami komory chłodzenia można ustawić tak, jak pokazano na rysunkach. Przed ustawieniem wysokości drzwiczek należy opróżnić ich półki.

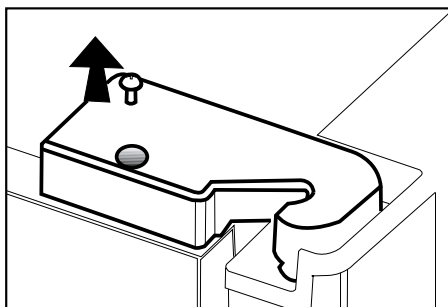

i Wkrętakiem odkręć i wyjąć śrubę z pokrywy górnego zawiasu drzwiczek, które należy ustawić.

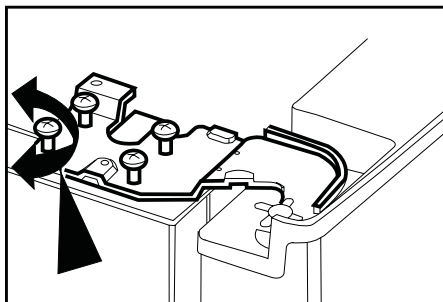

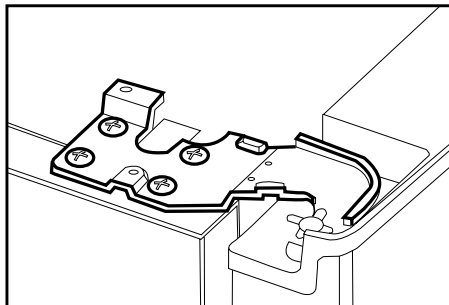

i Odpowiednio ustaw drzwiczki odkręcając śruby.

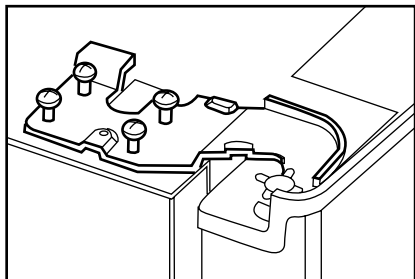

i Umocuj tak ustawione drzwiczki zakręcając śruby bez zmiany ustawienia drzwiczek.

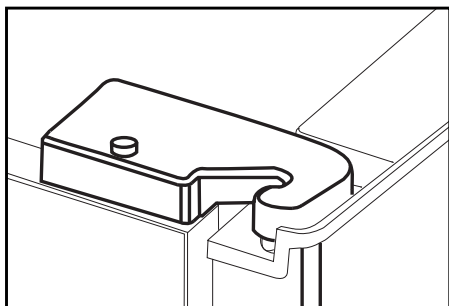

i Założyć z powrotem pokrywę zawiasu i umocować ją śrubą.

Instalowanie filtra wody

(w niektórych modelach)

Wodę do chłodziarki można czerpać z dwóch różnych źródeł: z sieci zaopatrzenia w wodę zimną lub z pojemnika na wodę.

Wymagania instalacyjne

Do korzystania z wody z pojemnika dostarczona jest pompa.

Sprawdzić, czy wraz z chłodziarką dostarczono podane poniżej części:

1. Nakrętka do przyłączenia rury do wody do tylnej ścianki lodówki (Jeśli nie pasuje, zaopatrzyć się w nią w najbliższym autoryzowanym punkcie serwisowym.)
2. 2 sztuki obejmy na rurę (na wypadek, gdyby trzeba było zabezpieczyć rurę do wody)

Uwaga: Ponieważ następujące części nie są potrzebne przy korzystaniu z pojemnika na wodę, mogą nie być dostarczane razem z zakupioną chłodziarką.

3. 5-metrowa rura do wody (średnica 1/4 cala)
4. Zawór zasilania wodą zimną z filtrem siatkowym (adapter do kranu)
5. Filtr do wody lub filtr zewnętrzny zakładany na wspornik wewnętrzny komory chłodzenia.

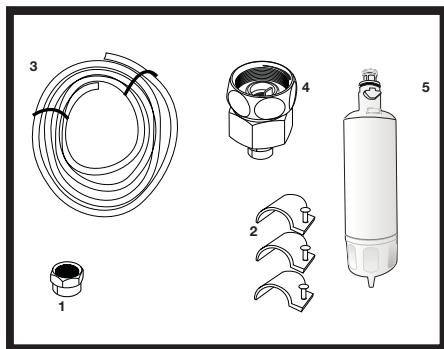

Najpierw trzeba określić miejsce założenia filtra zewnętrznego. (Dotyczy filtra użytego na zewnątrz chłodziarki.) Następnie określa się odległość pomiędzy filtrem a chłodziarką i wymaganą długość węża od filtru do wlotu wody do chłodziarki.

Filtr wody należy umieścić pionowo, jak pokazano na rysunku. Ważne jest, aby właściwie umocować filtr w punktach wlotu i wylotu wody.

Nie należy używać pierwszych 3-4 szklanek wody zaraz po założeniu filtru.

Przyłączenie rury z wodą do chłodziarki

1. Po założeniu nakrętki na rurę do wody mocno naciskając w dół włożyć rurę do zaworu wlotowego chłodziarki.
2. Zamocować nakrętkę, jak pokazano to na rysunku obok, zaciskając ją ręcznie na zaworze wlotowym chłodziarki.

(a- rura do wody, b-nakrętka, c-zawór)

i Uwaga 1: Aby uzyskać ścisłe połączenie nie trzeba zakręcać nakrętki żadnym narzędziem. W razie wycieku użyć klucza lub kleszczy do zakręcenia nakrętki.

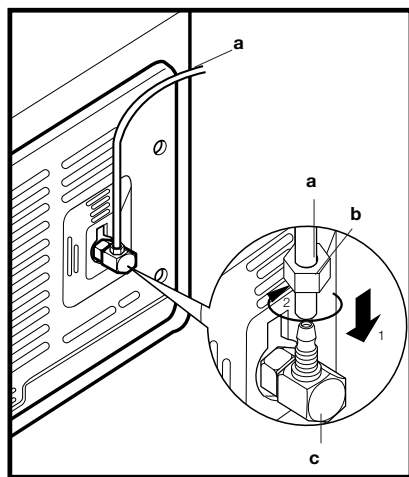

Przyłączenie węża do wody do pojemnika

(w niektórych modelach)

Do przyłączenia wody ze zbiornika do chłodziarki potrzebna jest pompa. Postępować według poniższych instrukcji po przyłączeniu jednego końca rury do wody wychodzącej z pompy do chłodziarki jak opisano to na poprzedniej stronie.

1. Dokończyć przyłączenia wpychając drugi koniec rury na wodę do wlotu rury w pompie, jak pokazano na rysunku.

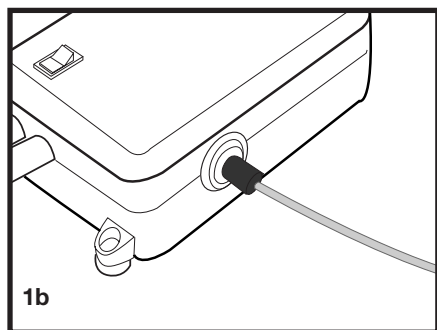
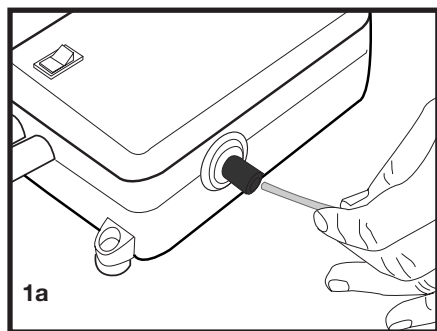

2. Włożyć i umocować wąż z pompy w zbiorniku, jak pokazano na rysunku.
 3. Po ukończeniu przyłączenia włączyć pompę do zasilania i uruchomić ją.
- Pompa osiąga stan skutecznej pracy po 2-3 minutach od uruchomienia.

- i** Przy przyłączaniu zasilania w wodę można korzystać z instrukcji obsługi pompy.
- i** Jeśli używa się wody ze zbiornika nie potrzeba filtra do wody.
- i** Jeśli używa się wody ze zbiornika potrzeba pompy.

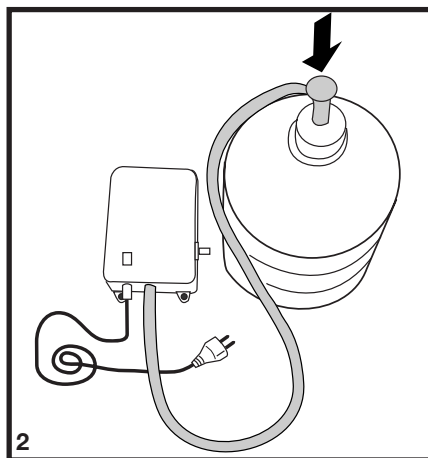

Przyłączenie rury do wody do domowej instalacji wody zimnej

(w niektórych modelach)

Jeśli chce się korzystać z chłodziarki przyłączonej do domowej instalacji wody zimnej,

na instalacji tej należy założyć standardową złączkę zaworową 1/2". Jeśli brak takiego zaworu, lub w przypadku wątpliwości, skonsultować się z wykwalifikowanym hydraulikiem.

1. Zdjąć nakrętkę z adaptera do kranu. (Rysunek A)
2. Założyć adapter do kranu na złączkę zaworową 1/2", jak pokazano na rysunku. (Rysunek B)
3. Po włożeniu rury do wody do nakrętki zainstalować ją na adapterze kranu i włożyć do kranu, jak pokazano na rysunku. (Rysunek C)
4. Ręcznie dokręcić nakrętkę. W razie wycieku użyć klucza lub kleszczy do zakręcenia nakrętki.

⚠ Uwaga: Aby uniknąć uszkodzeń, przemieszczeń lub przypadkowego odłączenia w odpowiednich punktach zabezpieczyć rurę do wody dostarczonymi obejmami.

⚠ Uwaga: Po otwarciu zaworu do wody upewnić się, że żadne z obu połączeń rury do wody nie przecieka. W razie wycieku natychmiast zamknąć zawór i ponownie zacisnąć wszystkie złącza kluczem lub szczypcami.

⚠ Uwaga: Upewnić się, czy standardowa złączka zaworowa 1/2" zasilana z domowej instalacji wody zimnej jest dostępna i całkowicie zamknięta.

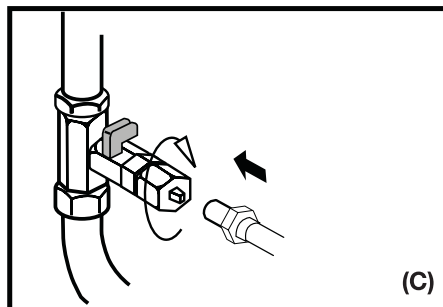
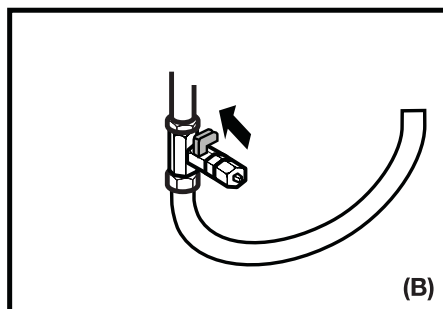
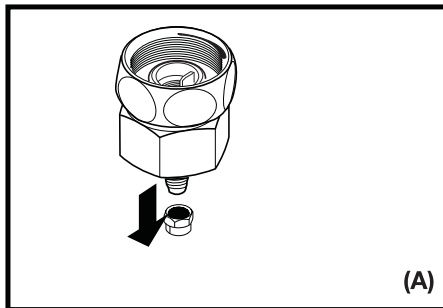

Aby założyć filtr do wody, postępować według poniższych instrukcji odnosząc się do podanych rysunków:

1. Nacisnąć przycisk kasowania lodu na wyświetlaczu.

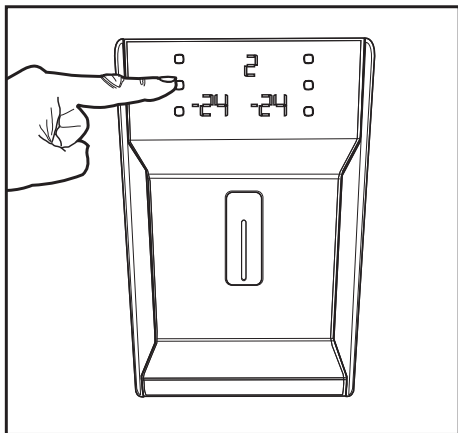

2. Zdjąć pokrywkę filtra w komorze chłodzenia pociągając za nią do przodu.

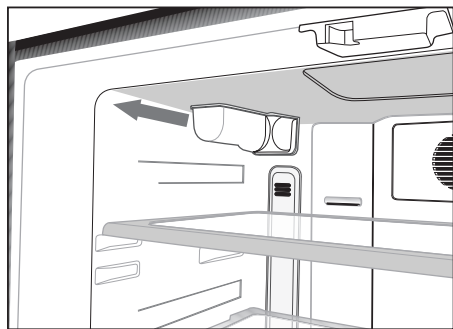

3. Zdjąć pokrywkę bocznika filtra obracając ją ku dołowi.

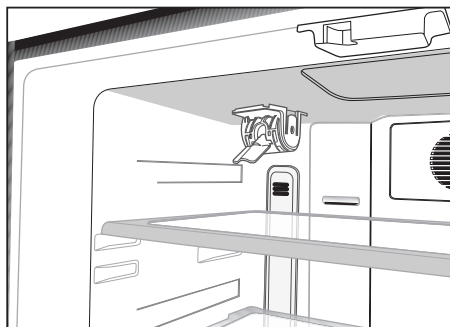
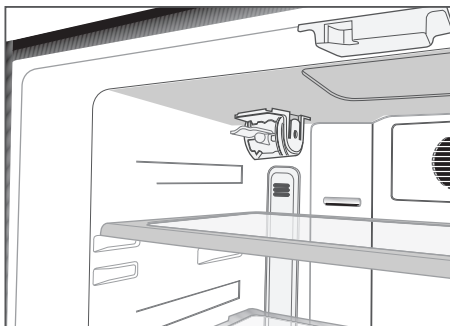

⚠ Uwaga: Przed zdjęciem pokrywy bocznika upewnić się, czy załączono tryb „Ice off” [Bez lodu].

Uwaga: Po zdjęciu pokrywy może wyciec kilka kropli wody. To normalne.

4. Zdjąć pokrywkę z góry filtra wody aby umieścić ją jak pokazano na rysunku i obrócić ją do góry, aby zamknąć.
5. Ponownie nacisnąć przycisk „Ice Off” [Bez lodu] na wyświetlaczu, aby wyjść z tego trybu.

Filtr do wody należy wymieniać co 6 miesięcy.

Jeśli chcecie automatycznie obliczać termin wymiany filtra i odbierać sygnał ostrzegawczy po upływie czasu użytkowania, prosimy przeczytać rozdział "Automatyczne obliczanie czasu użytkowania filtra".

Filtr do wody wymienia się jak pokazano na rysunku, jeśli trzeba go wymienić lub jeśli nie będzie już używany i trzeba założyć pokrywę bocznika. Przed jego wyjęciem należy się upewnić, że czynny jest tryb „Ice Off” [Bez lodu].

⚠Uwaga: Filtr do wody służy do czyszczenia jej z niektórych obcych cząstek. Nie oczyszcza wody z mikroorganizmów.

⚠Uwaga: Przycisk „Ice off” [Bez lodu] musi być zawsze przyciśnięty w trakcie wymiany filtra do wody lub instalowania pokrywy bocznika.

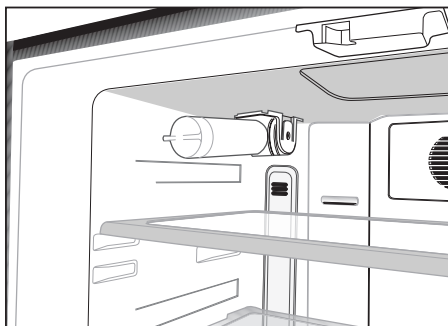
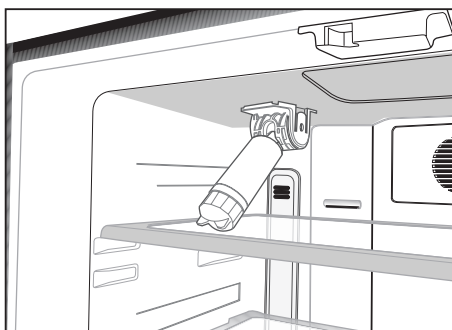

Przed pierwszym użyciem dozownika wody.

i Ciśnienie wody w instalacji wodociągowej musi wynosić co najmniej 1 bar.

i Ciśnienie wody w instalacji wodociągowej nie może przekroczyć 8 bar.

i Jeśli ciśnienie wody zasilającej spadnie poniżej 1 bara, lub jeśli używana ma być woda ze zbiornika, trzeba użyć pomp.

i System wodny chłodziarki należy przyłączyć do instalacji wodociągowej wody zimnej. Nie wolno przyłączać go do instalacji wody gorącej.

i Na wstępnym etapie pracy lodówki nie można uzyskać wody. Powoduje to obecność powietrza w systemie. Aby odpowietrzyć system, nacisnąć zapadkę dozownika przez 1 min. aż z dozownika popłynie woda. Na początku strumień wody może być nierówny. Po całkowitym odpowietrzeniu systemu strumień wody wyrówna się.

i Przy pierwszym uruchamianiu chłodziarki należy odczekać ok. 12 godzin, zanim można będzie uzyskiwać z niej wodę.

Aby dozownik lodu/wody działał równomiernie, ciśnienie wody w instalacji wodociągowej musi wynosić 1-8 barów. Można to określić sprawdzając, czy szklanka wody (100 cc) napełnia się wodą w ciągu 10 sekund.

i Nie należy pić wody z pierwszych 10 szklanek.

Pierwsze ok. 30 kostek lodu uzyskanych z dozownika lodu nie nadaje się do użycia.

i Gdy nie używa się wody ze zbiornika, należy zawsze stosować filtr wody.

4 Przygotowanie

- i** Chłodziarkę tę należy zainstalować przynajmniej 30 cm od źródeł ciepła takich jak kuchenka, kaloryfer lub piec, i przynajmniej 5 cm od piecyka elektrycznego, a także że należy chronić ją przed bezpośrednim działaniem słońca.
- i** Temperatura otoczenia w pomieszczeniu, gdzie instaluje się chłodziarkę, powinna wynosić co najmniej 10°C. Ze względu na wydajność chłodziarki nie zaleca się użytkowania jej niższych temperaturach.
- i** Prosimy upewnić się, że wnętrze chłodziarki zostało dokładnie oczyszczone.
- i** Jeśli zainstalowane mają być dwie chłodziarki obok siebie, należy zachować co najmniej 2 cm odstęp między nimi.
- i** Przy pierwszym uruchomieniu chłodziarki prosimy przez pierwsze sześć godzin przestrzegać następujących instrukcji.
 - Nie należy zbyt często otwierać drzwiczek.
 - Należy uruchomić ją pustą, bez żadnej żywności we wnętrzu.
 - Nie należy wyłączać wtyczki chłodziarki z gniazdka. W przypadku awarii zasilania, której nie można samemu naprawić, prosimy zastosować się do ostrzeżenia z rozdziału „Zalecane rozwiązania problemów”.
- i** Oryginalne opakowanie i elementy z pianki należy zachować do przyszłego transportu lub przeprowadzek.

5 Obsługa chłodziarki

Panel wskaźników

Ten dotykowy panel wskaźników umożliwia nastawianie temperatury bez otwierania drzwiczek chłodziarki. Aby nastawić temperaturę, wystarczy dotknąć palcem właściwy przycisk.

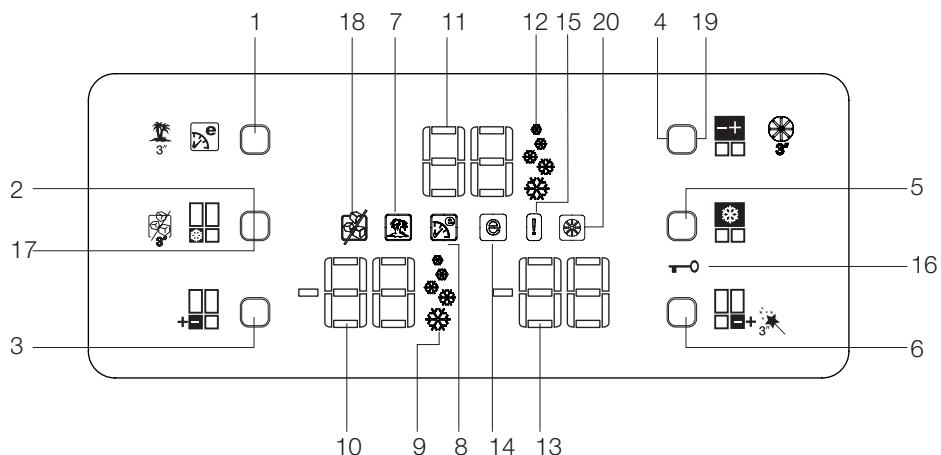

1. Przycisk Eco Extra/Vacation
2. Przycisk szybkiego zamrażania
3. Przycisk nastawienia temperatury w komorze zamrażania
4. Przycisk nastawienia temperatury w komorze chłodzenia
5. Przycisk szybkiego chłodzenia
6. Przycisk nastawienia temperatury w komorze Multi Zone
7. Wskaźnik funkcji Vacation
8. Wskaźnik funkcji Eco Extra
9. Wskaźnik funkcji szybkiego zamrażania
10. Wskaźnik temperatury w komorze zamrażania
11. Wskaźnik temperatury w komorze chłodzenia
12. Funkcja szybkiego schładzania
13. Wskaźnik temperatury w komorze Multi Zone
14. Wskaźnik trybu oszczędnego
15. Wskaźnik błędu
16. Wskaźnik blokady klawiszy
17. Przycisk wyłączenia tworzenia lodu
18. Wskaźnik Ice-off [Bez lodu]
19. Przycisk kasowania ostrzeżenia o zmianie filtra
20. Wskaźnik ostrzeżenia o zmianie filtra

1. Przycisk Eco Extra/Vacation

Aby uruchomić funkcję Eco Extra na chwilę naciśnij ten przycisk. Aby uruchomić funkcję Vacation naciśnij ten przycisk i przytrzymaj go przez 3 sek. Aby wyłączyć wybraną funkcję, ponownie naciśnij ten przycisk.

2. Przycisk szybkiego zamrażania

Aby uruchomić funkcję szybkiego zamrażania na chwilę naciśnij ten przycisk. Aby wyłączyć wybraną funkcję, ponownie naciśnij ten przycisk.

3. Przycisk nastawienia temperatury w komorze zamrażania

Naciśnij ten przycisk, aby nastawić temperaturę w komorze zamrażalnika odpowiednio na -18, -20, -22, -24 -18 stopni. Naciśnij ten przycisk, aby nastawić żądaną temperaturę w komorze zamrażania.

4. Przycisk nastawienia temperatury w komorze chłodzenia

Naciśnij ten przycisk, aby nastawić temperaturę w komorze chłodzenia odpowiednio na 8, 6, 4, 2, 8... stopni. Naciśnij ten przycisk, aby nastawić żądaną temperaturę w komorze chłodzenia.

5. Przycisk szybkiego chłodzenia

Aby uruchomić funkcję szybkiego chłodzenia na chwilę naciśnij ten przycisk. Aby wyłączyć wybraną funkcję, ponownie naciśnij ten przycisk.

6. Przycisk nastawiania temperatury w komorze Multi Zone

Komorę Multi Zone można nastawić na schładzanie lub na zamrażanie. Aby nastawić komorę Multi Zone na schładzanie lub zamrażanie, naciśnij ten przycisk i przytrzymaj go przez chwilę (3 sek.). Komora ta nastawiona jest fabrycznie na zamrażanie.

Jeśli komora Multi Zone nastawiona jest na zamrażanie, temperatura w niej za każdym naciśnięciem tego przycisku zmieniać się będzie odpowiednio od -18, przez -20, -22, -24, aż do -18... stopni. Jeśli komora Multi Zone nastawiona jest na chłodzenie, temperatura w niej za każdym naciśnięciem tego przycisku zmieniać się będzie odpowiednio od 10, przez 8, 6, 4, aż do 2... stopni.

7. Wskaźnik funkcji Vacation

Wskaźnik ten pokazuje, że uruchomiono funkcję Vacation. Gdy funkcja ta jest aktywna, wskaźnik komory zamrażania pokazuje "- -" i nie jest ona chłodzona. Inne komory będą chłodzone stosownie do nastawionych w nich temperatur.

Aby wyłączyć tę funkcję, ponownie naciśnij odpowiadający jej przycisk.

8. Wskaźnik funkcji Eco Extra

Wskaźnik ten pokazuje, że uruchomiono funkcję Eco Extra. Jeśli funkcja ta jest aktywna, chłodziarka automatycznie rozpozna okresy mniej intensywnej użytkowania i przełączy się na chłodzenie energooszczędne w tym czasie. W trakcie chłodzenia energooszczędnego czynniki będzie wskaźnik trybu oszczędnego.

Aby wyłączyć tę funkcję, ponownie naciśnij odpowiadający jej przycisk.

9. Wskaźnik funkcji szybkiego zamrażania

Wskaźnik ten pokazuje, że uruchomiono funkcję szybkiego zamrażania. Funkcję tę stosuje się, gdy do komory zamrażania włożono świeżą żywność lub gdy potrzebny jest lód. Gdy funkcja ta jest czynna, chłodziarka może pracować przez pewien okres czasu.

Aby wyłączyć tę funkcję, ponownie naciśnij odpowiadający jej przycisk.

10. Wskaźnik temperatury w komorze zamrażania

Wskazuje temperaturę nastawioną w komorze zamrażania.

11. Wskaźnik temperatury w komorze chłodzenia

Wskazuje temperaturę nastawioną w komorze chłodzenia.

12. Funkcja szybkiego schładzania

Wskaźnik ten pokazuje, że uruchomiono funkcję szybkiego schładzania. Funkcję tę stosuje się, gdy do komory chłodzenia włożono świeżą żywność lub gdy potrzeba szybko schłodzić żywność. Gdy funkcja ta jest aktywna, chłodziarka będzie pracować przez 2 godzin bez przerwy.

Aby wyłączyć tę funkcję, ponownie naciśnij odpowiadający jej przycisk.

13. Wskaźnik temperatury w komorze Multi Zone

Pokazuje temperaturę nastawioną w komorze Multi Zone.

14. Wskaźnik trybu oszczędnego

Pokazuje, że chłodziarka pracuje w trybie energooszczędnym. Temperatura w komorze zamrażania

Wskaźnik ten będzie aktywny, jeśli funkcję tę nastawiono na -18 stopni lub zgodnie z funkcją Eco-Extra chłodzenie przebiega w trybie energooszczędnym.

15. Wskaźnik błędu

Wskaźnik ten uruchamia się, jeśli chłodziarka nie chłodzi dostatecznie lub jeśli zepsuje się jakiś czujnik. Gdy wskaźnik ten jest aktywny, wskaźnik temperatury w komorze zamrażania wyświetli "E", wskaźnik zaś temperatury w komorze chłodzenia wyświetli liczby takie jak "1, 2, 3..." Liczby te oznaczają kod błędu rozpoznawany przez personel serwisowy.

16. Wskaźnik blokady klawiszy

Funkcji tej używa się, gdy chce się zabezpieczyć ustawienia temperatury chłodziarki przed zmianą. Aby uruchomić tę funkcję naciśnij równocześnie przyciski szybkiego chłodzenia i nastawiania temperatury w komorze Flexi Zone i przytrzymaj przez 3 sek.

Aby wyłączyć tę funkcję, ponownie naciśnij odpowiadające jej przyciski.

17. Przycisk wyłączenia tworzenia lodu

Aby przerwać tworzenie lodu, naciśnij i przez 3 sek. przytrzymaj ten przycisk. Po naciśnięciu tego przycisku do pojemnika na lód nie podaje się wody. Mimo to, w pojemniku mogą zostać resztki lodu, które można stamtąd wyjąć. Aby przywrócić tworzenie lodu, naciśnij i przez 3 sek. przytrzymaj ten przycisk.

18. Wskaźnik wyłączenia tworzenia

lodu

Jeśli nie chcesz pobierać lodu z chłodziarki, musisz użyć tej funkcji. Funkcji tej możesz użyć naciskając ten przycisk i przytrzymując go przez 3 sekundy.

19. Przycisk kasowania ostrzeżenia o zmianie filtra

Filtr w tej chłodziarce trzeba wymieniać co 6 miesięcy. Jeśli zastosujesz się do instrukcji ze str. 22, chłodziarka automatycznie odlicza ten czas i po jego upływie zapala się wskaźnik wzywający do wymiany filtra. Naciśnij przycisk kasowania ostrzeżenia o zmianie filtra i przytrzymaj przez 3 sek., aby chłodziarka mogła automatycznie wyliczyć termin nowej wymiany filtra.

20. Wskaźnik kasowania ostrzeżenia o zmianie filtra

Po upływie czasu użytkowania filtra zapala się wskaźnik wezwania do jego wymiany.

Alarm otwartych drzwiczek:

W razie pozostawienia drzwiczek komory chłodzenia lub komory Flexi Zone na dłużej niż 1 min., uruchomi się i odezwie dźwiękowy alarm otwartych drzwiczek. Aby uciszyć ten alarm, wystarczy nacisnąć jakikolwiek przycisk wskaźnika lub zamknąć otwarte drzwiczki.

Co zrobić, aby automatycznie wyliczać czas użytkowania filtra

(Dla modeli przyłączanych do sieci wodociągowej i wyposażonych w filtr)

1- Po włożeniu wtyczki do gniazdka równocześnie naciśnij przyciski A i B aby uruchomić blokadę klawiszy.

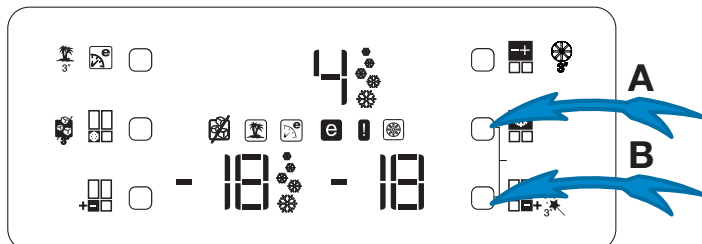

2- Następnie naciśnij przycisk - odpowiednio - Eco-Extra (1), nastawiania temperatury w komorze chłodzenia (4), szybkiego chłodzenia (5) lub nastawiania temperatury w komorze zamrażania (3).

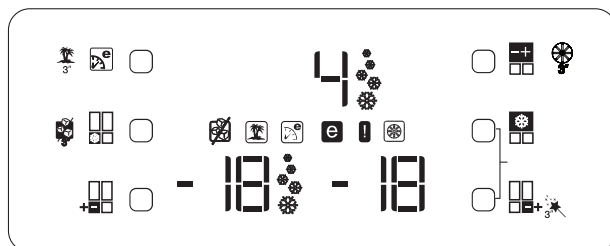
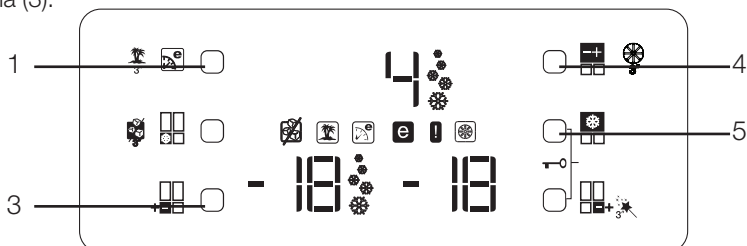

Za naciśnięciem we właściwym porządku konfiguracji przycisków symbol blokady znika, na chwilę odzywa się buczonek i zapala wskaźnik ostrzeżenia o wymianie filtra. Po wymianie filtra naciśnij przycisk kasowania ostrzeżenia o wymianie filtra (poz. 19 opisu wyświetlacza) aby automatycznie wyliczać czas jego użytkowania.

UWAGA:

1. Jeśli czas użytkowania filtra jest automatycznie wyliczany, wskaźnik ostrzeżenia o wymianie filtra zapali się w kilka sekund po każdym przyłączeniu chłodziarki do zasilania i będzie się palić ciągle.

2. Automatyczne wyliczanie czasu użytkowania filtra nie jest fabrycznie uruchamiane. Trzeba je uruchomić w modelach wyposażonych w filtr.

3. Aby wyłączyć wyliczanie czasu użytkowania filtra w modelu z uruchomioną taką funkcję powtórz tę samą procedurę.

Półka na jajka

Na wybranych drzwiczkach lub półce można założyć uchwyty na jajka.

Nie wolno przechowywać uchwyty na jajka w komorze zamrażalnika.

Półki wysuwane

Półki wysuwane można wyciągać lekko podnosząc ich przód i przesuwając do przodu i do tyłu. Wysuwane do przodu zatrzymują się w punkcie, w którym można sięgnąć po żywność umieszczona z tyłu półki, po lekkim podniesieniu ich przodu można je dalej wysuwać aż do następnego punktu zatrzymania, w którym można wyjąć półkę z komory.

Półkę należy mocno podtrzymywać od spodu, żeby się nie przewróciła. Półki wysuwane umieszczone są na szynach na bocznych ścianach komory chłodziarki, co umożliwi przenoszenie ich w górę lub w dół.

Aby umieścić półkę wysuwana w jej stałej pozycji należy wsunąć ją do samego końca.

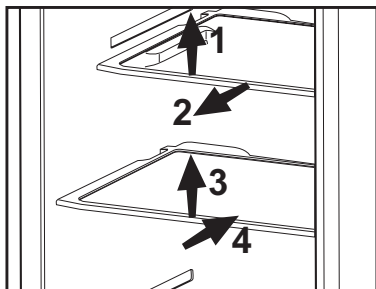

Pojemnik na świeże warzywa

Pojemnik na świeże warzywa w tej chłodziarce służy specjalnie do zachowania świeżości warzyw bez utraty ich wilgoci. W tym celu zapewnia się ogólne krążenie zimnego powietrza wokół pojemnika na świeże warzywa. Zanim wyjmiesz pojemnik na świeże warzywa najpierw wyjmij półki z drzwiczek na tym samym poziomie. Pojemniki na świeże warzywa wyjmuje się tak, jak pokazano to na rysunku.

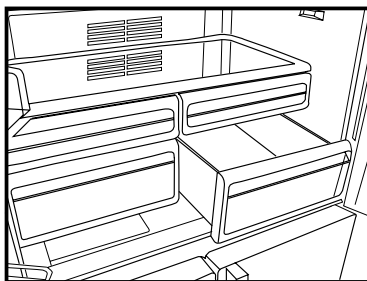

Komorza schładzania

W komorze schładzania przygotowuje się żywność do zamrożenia. Można w niej także przechowywać żywność w temperaturze o kilka stopni niższej niż w komorze zamrażania.

Pojemność wnętrza chłodziarki można zwiększyć wyjmując z niej pojemniki na żywność do schładzania. W tym celu pociągnąć pojemnik ku sobie, pojemnik oprze się o blokadę i zatrzyma. Można go wyjąć podnosząc o ok. 1 cm i pociągając ku sobie.

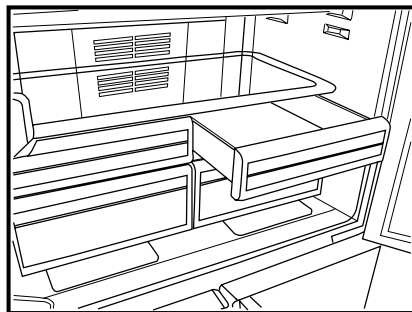

Ruchoma sekcja środkowa

Ruchoma sekcja środkowa służy zapobieganiu ulatniania się zimnego powietrza z wnętrza chłodziarki na zewnątrz.

1- Przy zamykaniu drzwiczek komory chłodzenia uszczelka w drzwiczkach szczelnie przylega do powierzchni ruchomej sekcji środkowej.

2 - Inny powód wyposażenia chłodziarki w środkową sekcję ruchomą polega na powiększeniu objętości netto komory chłodzenia. Standardowe sekcje środkowe zajmują nieco miejsca niewykorzystywanego do chłodzenia.

3- Ruchomą sekcję środkową zamyka się przy zamykaniu lewych drzwiczek komory chłodzenia.

4- Nie można otwierać jej ręcznie. Przy zamykaniu drzwiczek porusza się pod prowadnicą części plastikowej korpusu.

Komora Multi Zone

Komorę Multi Zone tej chłodziarki można używać w dowolnym wybranym trybie, nastawiając ją na temperatury chłodzenia (2/4/6/8 °C) lub zamrażania (-18/-20/-22/-24). Temperaturę w tej komorze nastawia się "przyciskiem nastawiania temperatury w komorze Multi Zone". Temperaturę w tej komorze można nastawiać na 0 i 10 stopni na dodatek do temperatur komory chłodzenia oraz na -6 stopni na dodatek do temperatury w komorze zamrażania. 0 stopni stosuje się do dłuższego przechowywania produktów delikatnych, - 6 stopni zaś do przechowywania mięs aż do 2 tygodni w stanie umożliwiającym ich łatwe krojenie.

i Funkcję przełączania na komorę chłodzenia lub zamrażania zapewnia element chłodzący umieszczony w sekcji zamkniętej (komora sprężarki) z tyłu chłodziarki. W trakcie pracy tego elementu mogą być słyszalne odgłosy podobne do tych, jakie wydaje zegar analogowy odliczając sekundy. Jest to zupełnie normalne i nie świadczy o zakłóceniu w pracy chłodziarki.

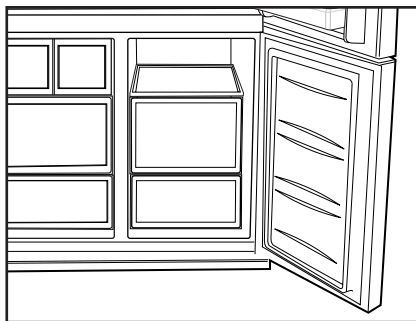

Niebieskie światło

Żywność przechowywana w pojemniku na świeże warzywa i oświetlona niebieskim światłem kontynuuje fotosyntezę pod jego wpływem i tym samym zachowuje świeżość i podnosi zawartość witamin.

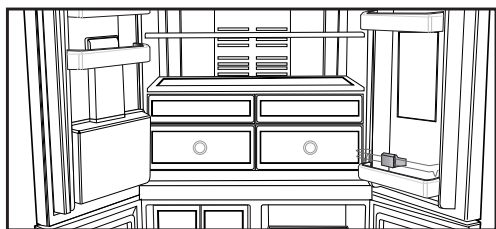

Półki wysuwane z wieszakami tylnymi

Półki wysuwane z wieszakami tylnymi można przesuwając w tył i w przód. Ich wysokość można regulować wyjmując je i instalując w wyższej lub niższej pozycji. Aby wyjąć półkę, podnieś ją lekko i pociągnij ku sobie.

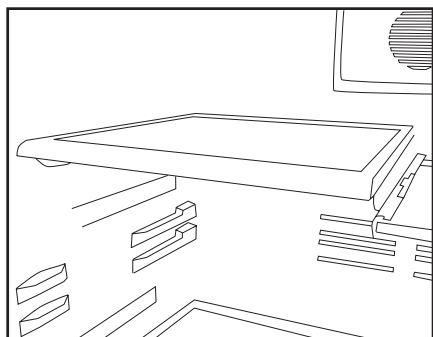

Miejsce na masło i sery

W tej zaopatrzonej w pokrywkę części można przechowywać żywność taką jak masło, ser i margarynę.

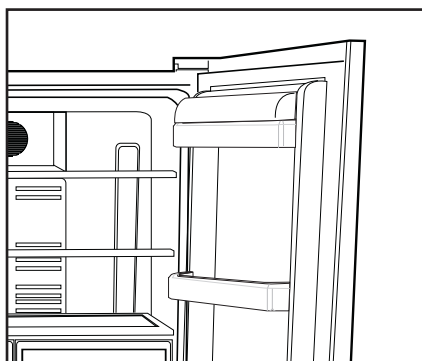

Korzystanie z dozownika wody

Ostrzeżenia

Pierwsze kilka szklanek wody z dozownika mogą być ciepłe i jest to całkiem normalne. Jeśli z dozownika wody korzysta się niezbyt często, aby uzyskać świeżą wodę trzeba przedtem spuścić z niego odpowiednią ilość wody.

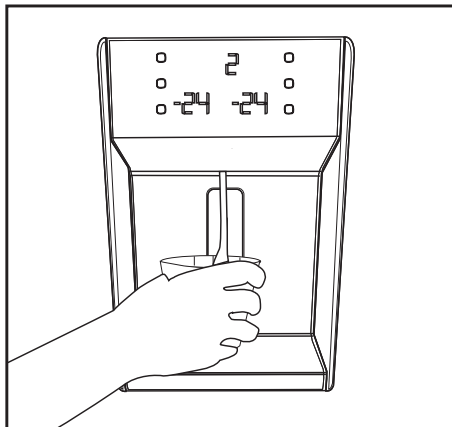

Tacka na wodę przelaną

Krople wody, które kapią podczas użytkowania, zbiera się w specjalnej tacce. Tackę na rozlaną wodę wyjmuje się pociągając ku sobie lub naciskając na jej krawędź (zależnie od modelu). Wodę usuwa się z niej gąbką lub miękką ściereczką.

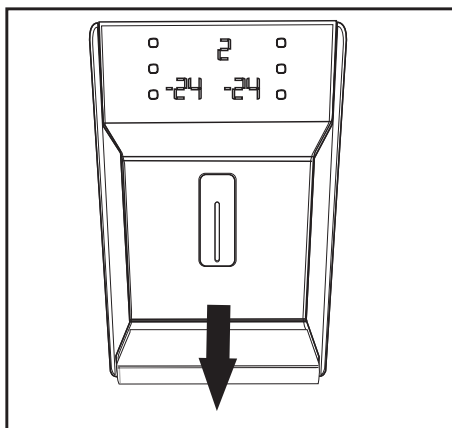

Minibar

Drzwiczki minibaru to dodatkowe ułatwienie przy korzystaniu z chłodziarki. Do półki w drzwiczkach chłodziarki można się dostać bez ich otwierania; dzięki temu można łatwo wyjmować z chłodziarki często spożywane potrawy i napoje. Rzadziej otwierając drzwiczki chłodziarki zużywa się mniej energii.

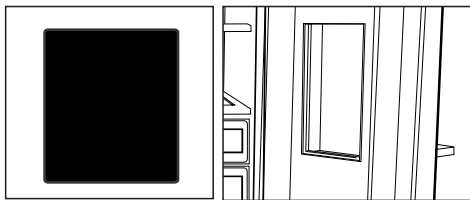

Aby otworzyć drzwiczki minibaru nacisnąć je dłonią i pociągnąć do tyłu.



Przy otwartych drzwiczkach minibaru wewnętrzną płaszczyznę drzwiczek można wykorzystać jako stolik do postawienia na chwilę butelek i szklanek, jak pokazano to na rysunku.

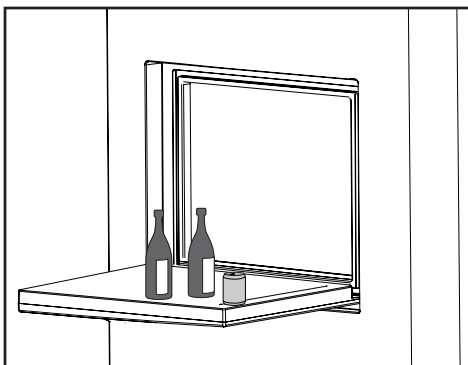

⚠Uwaga: Nie rób nic, co obciążałoby drzwiczki, nie siadaj na nich, nie wspinasz się na stolik, nie wieszaj na nim, a nie stawiaj na nim nic ciężkiego. Może to spowodować uszkodzenie chłodziarki i obrażenia użytkowników.

⚠Uwaga: Nie ciąć niczego na drzwiczkach minibaru i chronić je przed uszkodzeniem ostrymi przedmiotami.

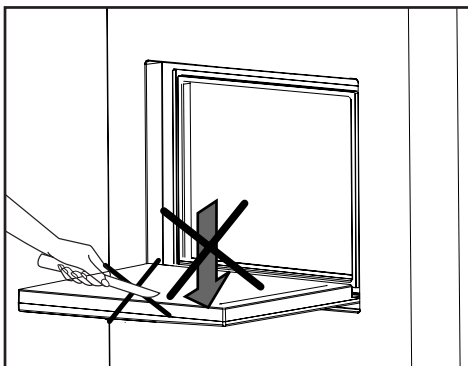

6 Czyszczenie i konserwacja

- ⚠ Do czyszczenia chłodziarki nie wolno używać benzyny, benzenu, ani podobnych substancji..
- ⚠ Zaleca się wyłączenie wtyczki chłodziarki z gniazdka przed jej czyszczeniem.
- ℹ Do czyszczenia nie wolno stosować żadnych szorstkich narzędzi ani mydła, domowych środków czystości, detergentów, ani wosku do polerowania.
- ℹ Umyj obudowę chłodziarki letnią wodą i wytrzyj ją do sucha.
- ℹ Wnętrze należy czyścić ściereczką zamoczoną i wyjętą w roztworze jednej łyżeczki do herbaty sody oczyszczonej w 0,5 litra wody, a następnie wytrzeć do sucha.
- ⚠ Zadbać, aby do obudowy lampki i innych urządzeń elektrycznych nie dostała się woda.
- ⚠ Jeśli chłodziarka ma być nieużywana przez dłuższy okres czasu, należy ją wyłączyć i całkowicie opróżnić z żywności, oczyścić i pozostawić z uchylonymi drzwiczkami.
- ℹ Regularnie sprawdzać, czy uszczelki w drzwiczkach są czyste i nie osadzają się na nich cząstki żywności.
- ⚠ Aby wyjąć półki z drzwiczek, opróżnić je z zawartości, a potem po prostu nacisnąć od podstawy ku górze.

Zabezpieczenia powierzchni plastikowych

- ℹ Nie wkładać do chłodziarki oleju ani potraw smażonych na oleju w nieszczelnych pojemnikach, ponieważ może to uszkodzić jej plastikowe powierzchnie. W razie rozlania się lub rozsmarowania oleju na plastikowej powierzchni, od razu oczyścić i opłukać ciepłą wodą jej zabrudzoną część.

7 Zalecane rozwiązania problemów

Prosimy zapoznać się z tym wykazem przed wezwaniem serwisu. Może to oszczędzić Wasz czas i pieniądze. Wykaz ten zawiera częste kłopoty, które nie wynikają z wadliwego wykonania ani zastosowania wadliwych materiałów. Niektóre z opisanych tu funkcji mogą nie występować w tym modelu urządzenia.

Chłodziarka nie działa.
<ul style="list-style-type: none">• Czy jest prawidłowo przyłączona do zasilania? Włożyć wtyczkę do gniazdka.• Czy nie zadziałał bezpiecznik gniazdka, do którego jest przyłączona albo bezpiecznik główny? Sprawdzić bezpiecznik.
Skropliny na bocznej ścianie komory chłodzenia (MULTIZONE, COOL CONTROL oraz FLEXI ZONE).
<ul style="list-style-type: none">• Bardzo niska temperatura otoczenia. Częste otwieranie i zamykanie drzwiczek. Znaczna wilgoć w otoczeniu. Przechowywanie żywności zawierającej płyny w otwartych pojemnikach. Pozostawienie uchylonych drzwiczek. Przełączyć termostat na niższą temperaturę.• Otwierać drzwiczki na krócej albo rzadziej.• Nakrywać żywność przechowywaną w otwartych pojemnikach odpowiednim materiałem.• Wycierać skropliny suchą ściereczką i sprawdzać, czy nadal się utrzymują.
Sprężarka nie działa
<ul style="list-style-type: none">• Zabezpieczenie termiczne sprężarki zadziała w trakcie nagłego zaniku zasilania lub załącza się i wyłącza, ponieważ nie wyrównało się jeszcze ciśnienie w systemie chłodzącym chłodziarki. Chłodziarka zacznie działać po ok. 6 minutach. Jeśli po upływie tego czasu chłodziarka nie zacznie działać, prosimy wezwać serwis.• Chłodziarka jest w cyklu rozmrażania. Ton normalne dla chłodziarki z całkowicie automatycznym rozmrażaniem. Cykl rozmrażania następuje okresowo.• Chłodziarka nie jest włączona do gniazdka. Upewnij się, że wtyczka jest prawidłowo włożona do gniazdka.• Czy temperatura jest właściwie nastawiona?• Być może w sieci nie ma prądu.

Chłodziarka pracuje często lub przez zbyt długi czas.
<ul style="list-style-type: none"> • Nowa chłodziarka jest szersza od poprzedniej. Jest to całkiem normalne. Duże chłodziarki działają przez dłuższy czas. • Zbyt wysoka temperatura otoczenia. Jest to całkiem normalne. • Chłodziarka została niedawno załączona lub jest przeładowana żywnością. Całkowite ochłodzenie chłodziarki może potrwać o parę godzin dłużej. • Ostatnio włożono do chłodziarki znaczne ilości gorącej żywności. Gorące potrawy powodują dłuższą pracę chłodziarki zanim osiągnie temperaturę przechowywania. • Zbyt często otwierano drzwiczki lub na dłużej pozostawiano je uchylone. Ciepłe powietrze, które weszło do chłodziarki, powoduje, że działa ona dłużej. Rzadziej otwierać drzwiczki. • Pozostawiono uchylone drzwiczki komory chłodzenia lub zamrażania. Sprawdzić, czy drzwiczki są szczelnie zamknięte. • Chłodziarka jest nastawiona na bardzo niską temperaturę. Nastawić chłodziarkę na wyższą temperaturę i odczekać, aż zostanie ona osiągnięta. • Uszczelka w drzwiczkach chłodziarki lub zamrażalnika jest zabrudzona, uszkodzona, pęknięta lub nieprawidłowo włożona. Oczyszczyć lub wymienić uszczelkę. Uszkodzona/pęknięta uszczelka powoduje, że chłodziarka pracuje przez dłuższy czas, aby utrzymać bieżącą temperaturę.
Temperatura zamrażalnika jest bardzo niska, a temperatura chłodzenia jest wystarczająca.
<ul style="list-style-type: none"> • Chłodziarka jest nastawiona na bardzo niską temperaturę zamrażania. Nastawić chłodziarkę na wyższą temperaturę zamrażania i sprawdzić.
Temperatura chłodzenia jest bardzo niska, a temperatura zamrażania jest wystarczająca.
<ul style="list-style-type: none"> • Chłodziarka nastawiona jest na bardzo niską temperaturę chłodzenia. Nastawić chłodziarkę na wyższą temperaturę chłodzenia i sprawdzić.
Żywność przechowywana w szufladach komory zamraża.
<ul style="list-style-type: none"> • Chłodziarka nastawiona jest na bardzo niską temperaturę chłodzenia. Nastawić chłodziarkę na wyższą temperaturę chłodzenia i sprawdzić.
Bardzo wysoka temperatura w chłodziarce lub zamrażalniku.
<ul style="list-style-type: none"> • Chłodziarka nastawiona jest na bardzo wysoką temperaturę chłodzenia. Nastawienia chłodziarki wpływają na temperaturę w zamrażalniku. Zmienić temperaturę w chłodziarce lub zamrażalniku aż osiągnie odpowiedni poziom. • Zbyt często otwierano drzwiczki lub na dłużej pozostawiano je uchylone, należy je rzadziej otwierać. • Drzwiczki pozostawiono uchylone, należy je dokładnie zamknąć. • Ostatnio włożono do chłodziarki znaczne ilości gorącej żywności. Odczekać, aż temperatura w chłodziarce lub zamrażalniku osiągnie właściwy poziom. • Chłodziarkę załączono niedawno. Całkowite chłodzenie chłodziarki trochę potrwa.

Gdy chłodziarka pracuje, poziom hałasu wrasta.
<ul style="list-style-type: none"> • Z powodu zmian temperatury otoczenia zmieniły się charakterystyki eksploatacyjne chłodziarki. Jest to stan normalny, nie zaś awaria.
Drgania lub hałas
<ul style="list-style-type: none"> • Nierówna lub słaba podłoga. Chłodziarka podskakuje, gdy porusza się ją powoli. Sprawdź, czy podłoga jest równa i wytrzymuje ciężar chłodziarki. • Hałas powodują rzeczy położone na chłodziarce. Należy usunąć przedmioty ustawione na chłodziarce.
Z chłodziarki dochodzą odgłosy przelewania się i syczenia płynu.
<ul style="list-style-type: none"> • Zgodnie z zasadą funkcjonowania chłodziarki następują przepływy płynu lub gazu. Jest to stan normalny, nie zaś awaria.
Odgłos jakby szumu wiatru.
<ul style="list-style-type: none"> • Do ochłodzenia chłodziarki użyto wentylatorów. Jest to stan normalny, nie zaś awaria.
Skropliny na wewnętrznych ściankach chłodziarki.
<ul style="list-style-type: none"> • Ciepła i wilgotna pogoda sprzyja oblodzeniu i skraplaniu. Jest to stan normalny, nie zaś awaria. • Drzwiczki mogą być uchylone, upewnij się, że są całkowicie zamknięte. • Zbyt często otwierano drzwiczki lub na dłużej pozostawiano je uchylone, należy je rzadziej otwierać.
Na zewnątrz chłodziarki, lub pomiędzy drzwiczkami pojawia się wilgoć.
<ul style="list-style-type: none"> • Być może w powietrzu jest wilgoć; to całkiem normalne przy wilgotnej pogodzie. Gdy wilgoć w powietrzu ustąpi, skropliny znikną.
Nieprzyjemna woń wewnątrz chłodziarki.
<ul style="list-style-type: none"> • Trzeba oczyścić wnętrze chłodziarki. Oczyść wnętrze chłodziarki gąbką namoczoną w ciepłej lub gazowanej wodzie. • Woń powodują jakieś pojemniki lub materiały opakowaniowe. Używać innych pojemników lub materiałów opakowaniowych innej marki.
Drzwiczki są niezamknięte.
<ul style="list-style-type: none"> • W zamknięciu drzwiczek przeszkadzają paczki z żywnością. Przełożyć paczki przeszkadzające zamknięciu drzwiczek. • Chłodziarka nie stoi całkiem pionowo na podłodze i kiwa się przy lekkim poruszeniu. Wyregulować wysokość nóżek. • Podłoga nie jest równa lub dość wytrzymała. Sprawdzić, czy podłoga jest równa i wytrzymuje ciężar chłodziarki.
Szuflady do przechowywania świeżych warzyw się zatary.
<ul style="list-style-type: none"> • Żywność dotyka sufitu szuflady. Zmienić ułożenie żywności w szufladzie.

Nejprve si přečtěte tento návod!

Vážený zákazníku,

Doufáme, že výrobek, který byl vyroben v moderních závodech a kontrolován v souladu s nejpřísnějšími postupy kontroly kvality, vám zajistí účinný provoz.

Z tohoto důvodu vám doporučujeme pozorně si přečíst celý návod k výrobku, než jej použijete, a uskladněte jej v dosahu pro budoucí použití.



Tento návod

- Pomůže vám s použitím spotřebiče rychle a bezpečně.
- Návod si přečtěte dříve, než produkt nainstalujete a zapnete.
- Dodržujte pokyny, zejména ty, které se týkají bezpečnosti.
- Návod uschovejte na snadno přístupném místě, možná jej budete později potřebovat.
- Kromě toho si přečtěte i další dokumenty dodané s výrobkem.

Nezapomeňte, že tento návod může platit i pro jiné modely.

Symbols a jejich popis

Tento návod obsahuje následující symboly:

-  Důležité informace nebo užitečné tipy k použití.
-  Varování před nebezpečnými situacemi pro život a majetek.
-  Varování na elektrické napětí.



Tento výrobek nese symbol pro selektivní třídění platný pro elektrický a elektronický odpad (WEEE).

To znamená, že s tímto výrobkem je nutno manipulovat podle evropské směrnice 2002/96/ES, aby byl recyklován nebo demontován s minimálním dopadem na životní prostředí. Další informace vám podají místní nebo oblastní úřady.

Elektronické výrobky nezahnuté do procesu selektivního třídění jsou potenciálně nebezpečné pro životní prostředí a zdraví osob kvůli přítomnosti nebezpečných látek.

1 Vaše chladnička	3	5 Používání chladničky	17
2 Důležitá bezpečnostní upozornění	4	Panel ukazatelů	17
Určené použití	4	Alarm při otevřených dveřích:	20
U výrobků s dávkovačem vody;	5	Co musíte udělat, aby se doba použití filtru vypočítávala automaticky	21
Bezpečnost dětí	5	Posuvné police trupu	22
Upozornění HCA	6	Táček na vejce	22
Postup pro úsporu energie	6	Prostor pro čerstvé potraviny	22
3 Instalace	7	Prostor chlazení	22
Body ke zvážení při přepravě chladničky	7	Pohyblivá střední část	23
Než chladničku zapnete	7	Prostor víceúčelové zóny	23
Zapojení do sítě	7	Modré světlo	23
Likvidace obalu	8	Posuvné police se zadními závěsy ...	24
Likvidace vaší staré chladničky	8	Oddíl na máslo a sýr	24
Umístění a instalace	8	Používání pramene vody	24
Seřízení rovnováhy	8	Odkapávač	24
Úprava mezery mezi horními dveřmi ..	9	Minibar	25
Instalace vodního filtru	11	6 Čištění a péče	26
Připojení vodovodní trubice k chladničce	11	Ochrana plastových ploch	26
Připojení vodovodní hadice k nádrži	12	7 Doporučená řešení problémů	27
Připojení vodovodní trubice k přívodu studené vody	13		
Před prvním použitím dávkovače vody	15		
4 Příprava	16		

1 Vaše chladnička

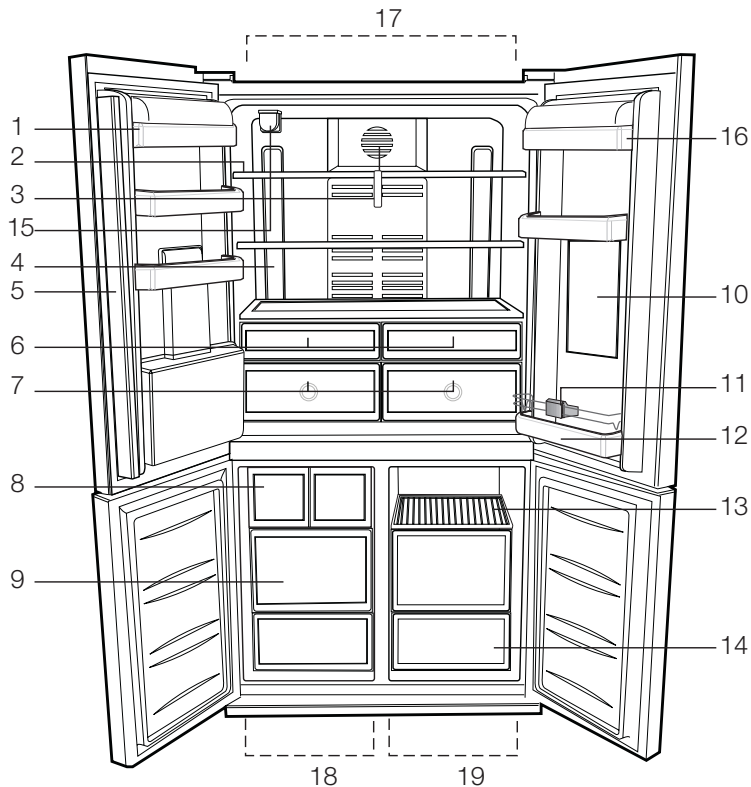

- | | |
|--|---|
| 1- Police dveří prostoru chladničky | 11- Držák lahví |
| 2- Skleněné police prostoru chladničky | 12- Police na lahve |
| 3- Kryt difuzéru | 13- Police prostor na skladování potravin |
| 4- Osvětlovací čočka | 14- Prostory na skladování potravin |
| 5- Pohyblivá střední část | 15- Vodní filtr |
| 6- Prostor chlazení | 16- Prostor pro mléčné výrobky |
| 7- Prostor pro čerstvé potraviny | 17- Prostor chladničky |
| 8- Automat na led | 18- Prostor mrazničky |
| 9- Prostory na zmražené potraviny | 19- Víceúčelová zóna |
| 10- Minibar | |

i Obrázky uvedené v tomto návodu k použití jsou schematické a nemusí přesně korespondovat s vaším výrobkem. Pokud zobrazené části nejsou obsaženy v produktu, který jste zakoupili, jde o součásti jiných modelů.

2 Důležitá bezpečnostní upozornění

Prostudujte si následující informace.

Nedodržení těchto informací může vést ke zraněním nebo škodám na majetku. Jinak neplatí záruka ani jiné závazky.

Doba životnosti zakoupeného zařízení je 10 let. Toto je doba pro uschování náhradních dílů nutných pro předepsaný provoz zařízení.

Určené použití

Tento výrobek je určen pro použití

- uvnitř a v uzavřených oblastech, jako jsou domy;
 - v uzavřených pracovních prostředích, jako jsou obchody a kanceláře;
 - v uzavřených obytných oblastech, jako jsou farmy, hotely, penziony.
- Nepoužívejte přístroj venku.

Obecná bezpečnost

- Když chcete výrobek zlikvidovat/ sešrotovat, doporučujeme kontaktovat autorizovaný servis, kde zjistíte nezbytné informace a autorizované orgány.
- Veškeré otázky a problémy související s chladničkou vám pomůže vyřešit autorizovaný servis. Nezasahujte do chladničky a nikomu toto nedovolte bez upozornění autorizovaného servisu.
- U výrobků s prostorem mrazničky; Nejezte zmrzlinu a kostky ledu bezprostředně poté, co je vyjmete z prostoru mrazničky! (Může dojít k omrznutí úst.)
- U výrobků s prostorem mrazničky; Nevkládejte do prostoru mrazničky nápoje v lahvích a plechovkách. Jinak by mohlo dojít k jejich explozi.
- Nedotýkejte se mražených potravin rukou; mohou se vám přilepit k ruce.
- Odpojte chladničku, než ji vyčistíte nebo odmrazíte.
- Výpary a páry čisticí materiály nikdy nepoužívejte při čištění a odmrazování chladničky. V těchto případech by se

totíž výpary mohly dostat do styku s elektrickými součástmi a způsobit zkrat či zásah elektrickým proudem.

- Nikdy nepoužívejte součásti na chladničce, jako je ochranná deska, jako dvířka nebo podpreru nebo schůdek.
- Nepoužívejte elektrická zařízení uvnitř chladničky.
- Nepoškoďte součásti, kde obíhá chladicí médium, vrtáním nebo řezáním. Chladicí médium by mohlo vytéct v místech porušení plynových kanálů výparníku, prodlouženích trubek nebo povrchových vrstev a způsobit podráždění kůže a zranění očí.
- Nezakrývejte a neblokuje větrací otvory na chladničce žádným materiálem.
- Elektrické spotřebiče musejí opravovat jen autorizované osoby. Opravy provedené nekompetentními osobami mohou vést k ohrožení uživatele.
- V případě poruchy nebo při údržbě či opravách odpojte napájení chladničky buď vypnutím příslušné pojistky nebo odpojením spotřebiče.
- Netahejte za kabel – tahejte za zástrčku.
- Nápoje umísťujte zavřené a ve svislé poloze.
- Nikdy neskladujte nádoby s hořlavými spreji a výbušnými látkami v chladničce.
- Nepoužívejte mechanické nástroje nebo jiné prostředky k urychlení procesu odmrazení s výjimkou těch, které doporučuje výrobce.
- Tento výrobek by neměly používat osoby s tělesnými, smyslovými nebo duševními poruchami či nezkušené nebo nepoučené osoby (včetně dětí), pokud jsou bez dohledu osoby, která bude odpovídat za jejich bezpečnost nebo která jim poskytne náležitá školení k používání výrobku
- Nepoužívejte poškozenou chladničku. V případě jakýchkoli pochybností kontaktujte servisního zástupce.
- Elektrická bezpečnost chladničky je zaručena pouze tehdy, pokud systém

uzemnění ve vašem domě splňuje
patříčné normy.

- Vystavení výrobku dešti, sněhu, slunci a větru je nebezpečné z hlediska elektrické bezpečnosti.
- Pokud dojde k poškození napájecího kabelu, kontaktujte autorizovaný servis.
- Během instalace nikdy nezapojujete chladničku k zásuvce. Jinak může dojít k ohrožení zdraví s následkem smrti.
- Tato chladnička je určena jen k uchovávání potravin. Neměla by být používána k žádnému jinému účelu.
- Štítek s technickými parametry se nachází na levé stěně uvnitř chladničky.
- Nikdy nepřipojíte chladničku k systémům pro úsporu elektřiny; mohly by chladničku poškodit.
- Pokud na chladničce svítí modré světlo, nedívejte se do něj optickými nástroji.
- U manuálně ovládaných chladniček počkejte nejméně 5 minut, než chladničku po výpadku energie znovu spustíte.
- Tento návod k použití předejte novému majiteli v případě prodeje výrobku.
- Při přepravě chladničky nepoškozujte napájecí kabel. Ohnutím kabelu může dojít k požáru. Na napájecí kabel nikdy nestavte těžké předměty. Nedotýkejte se zástrčky mokřkýma rukama při zapojování výrobku.

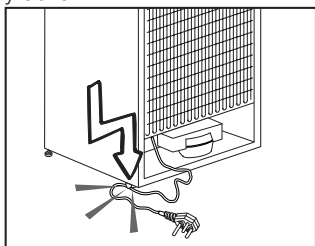

- Nezapojíte chladničku, pokud je zásuvka uvolněna.
- Nestříkejte vodu přímo na vnitřní či vnější části výrobku z bezpečnostních důvodů.
- Do blízkosti chladničky nestříkejte látky s hořlavými plyny, jako je propan, aby nedošlo k požáru a výbuchu.

- Na horní stranu chladničky nikdy nestavte nádoby naplněné vodou, jinak by mohlo dojít k zásahu elektrickým proudem nebo k požáru.
- Do chladničky nevkládejte přílišná množství potravin. Při přeplnění mohou potraviny spadnout dolů a poranit vás a poškodit chladničku při otevření dveří. Na horní stranu chladničky nic nestavte; tyto předměty by jinak mohly spadnout, až otevřete nebo zavřete dvířka chladničky.
- Jelikož vakcíny, léky citlivé na teplo a vědecké materiály atd. vyžadují přesnou teplotu, neskladujte je tedy v této chladničce.
- Pokud chladničku delší dobu nebudete používat, odpojte ji. Možný problém napájecího kabelu by mohl způsobit požár.
- Konec zástrčky pravidelně čistěte; jinak by mohl způsobit požár.
- Konec zástrčky pravidelně čistěte suchým hadříkem; jinak by mohl způsobit požár.
- Chladničku se může pohybovat, pokud její nožky nejsou řádně upevněny na podlaze. Správným nastavením nožek na podlaze předejdete pohybu chladničky.
- Při přenášení chladničky ji nedržte za kliku dvířek. Jinak by se mohla odlomit.
- Když musíte postavit tento výrobek vedle jiné chladničky nebo mrazničky, vzdálenost mezi zařízeními by měla být nejméně 8 cm. Jinak by mohlo dojít k provlhnutí sousedních stěn.

U výrobků s dávkovačem vody;

• Tlak vody by měl být minimálně 1 bar.

• Tlak vody by měl být maximálně 8 barů.

- Používejte jen pitnou vodu.

Bezpečnost dětí

- Pokud mají dvířka zámek, měli byste skladovat klíč mimo dosah dětí.
- Děti je nutno kontrolovat, aby nezasahovaly do součástí výrobku.

Upozornění HCA

Pokud chladicí systém vašeho výrobku obsahuje R600a:

Tento plyn je hořlavina. Dávejte tedy pozor, abyste nepoškodili systém chlazení a potrubí během použití a přepravy. V případě poškození udržujte výrobek mimo potenciální zdroje hoření, které mohou způsobit vznícení výrobku, a vyvětrejte místnost, v níž je přístroj umístěn.

Ignorujte toto upozornění, pokud chladicí systém vašeho výrobku obsahuje R134a.

Typ plynu použitý ve výrobku je uveden na typovém štítku na levé stěně uvnitř chladničky.

Výrobek nikdy nevhazujte do ohně.

Postup pro úsporu energie

- Nenechávejte dvířka chladničky otevřená delší dobu.
- Nevkládejte do chladničky horké potraviny nebo nápoje.
- Nepřepíňujte chladničku, abyste nebránili oběhu vzduchu uvnitř.
- Neinstalujte chladničku na přímé sluneční světlo nebo do blízkosti tepelných spotřebičů, jako je trouba, myčka nebo radiátor.
- Dávejte pozor, abyste nechávali potraviny v uzavřených nádobách.
- U výrobků s prostorem mrazničky; Maximální množství potravin v mrazničce můžete uskladnit, pokud vyjmete polici nebo zásuvku mrazničky. Hodnota spotřeby energie udaná pro vaši chladničku byla stanovena při vyjmuté polici nebo zásuvce mrazničky a při maximální náplni. Nehrozí riziko při používání police nebo zásuvky podle tvarů a rozměrů potravin, které chcete mrazit.
- Rozmrazování zmražených potravin v prostoru chladničky zajistí úsporu energie a zachová kvalitu potravin.

3 Instalace

- i** Nezapomeňte, že výrobce neodpovídá za nedodržení informací uvedených v návodu k použití.

Body ke zvážení při přepravě chladničky

1. Chladničku je nutno vyprázdnit a vyčistit před jakoukoli přepravou.
2. Police, příslušenství, prostor pro čerstvé potraviny atd. v chladničku je nutno řádně upoutat lepicí páskou, aby nedocházelo k vibracím.
3. Obaly je nutno upevnit silnými páskami a lany a je nutno dodržovat pravidla pro přepravu vytištěná na obalu.

i Vždy si pamatujte...

Každý recyklovaný materiál je nezbytný zdroj pro přírodu a naše národní zdroje. Pokud chcete přispět k recyklaci obalových materiálů, další informace získáte od orgánů ochrany životního prostředí nebo místních úřadů.

Než chladničku zapnete

Než začnete používat chladničku, zkontrolujte následující:

1. Je vnitřek chladničky suchý a může za ní volně obíhat vzduch?
2. Zasuňte 2 plastové klínky do krytu zadních větracích otvorů dle následujícího obrázku. Za tímto účelem odstraňte šrouby na výrobku a použijte šrouby ze stejného pytlíku. Plastové klínky zajistí potřebnou vzdálenost mezi vaší chladničkou a zdí, aby se umožnilo proudění vzduchu.

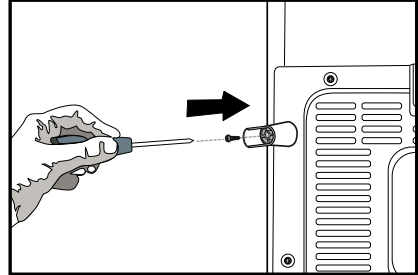
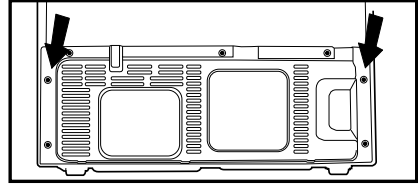

3. Vyčistěte vnitřek chladničky podle kapitoly „Údržba a čištění“.
4. Zapojte chladničku do sítě. Po otevření dveří se rozsvítí vnitřní osvětlení.
5. Uslyšíte hluk při startování kompresoru. Kapalina a plyn v chladicí soustavě mohou také vydávat zvuky, i když kompresor neběží, což je poměrně normální.
6. Přední kraje chladničky mohou být teplé. Je to zcela normální. Tyto oblasti mají být teplé, aby nedocházelo ke kondenzaci.

Zapojení do sítě

Připojte chladničku k uzemněné zásuvce, která je chráněna pojistkou vhodné kapacity.

Důležité:

- ⚠** Spojení musí být v souladu s národními předpisy.
- ⚠** Napájecí kabel musí být po instalaci snadno dostupný.
- ⚠** Napětí a povolená ochrana pojistky jsou uvedeny v kapitole „Technické parametry“.
- ⚠** Specifikované napětí musí být rovné napětí v síti.

- ⚠ Prodlužovací kabely a vícecestné zásuvky nepoužívejte na spojení.
- ⚠ Poškozený napájecí kabel musí vyměnit kvalifikovaný elektrikář.
- ⚠ Spotřebič nesmíte používat, dokud není opraven! Hrozí riziko zásahu elektrickým proudem!

Likvidace obalu

- ⚠ Obalové materiály mohou být pro děti nebezpečné. Udržujte materiály mimo dosah dětí nebo je zlikvidujte v souladu s pokyny zpracování odpadů. Nelikvidujte je s běžným domovním odpadem.
- Balení chladničky je z recyklovatelných materiálů.

Likvidace vaší staré chladničky

Starý přístroj zlikvidujte tak, abyste neohrozili životní prostředí.

- ⚠ Informace o likvidaci chladničky získáte u autorizovaného prodejce nebo odpadového odboru vašeho města.
- ⚠ Než chladničku použijete, odřízněte zástrčku a v případě, že jsou na dveřích zámky, zneškodněte je, aby nedošlo k ohrožení dětí.

Umístění a instalace

- ⚠ Pozor: Během instalace nikdy nezapojujte chladničku k zásuvce. Jinak může dojít k ohrožení zdraví s následkem smrti.

⚠ Pokud nejsou vstupní dveře do místnosti, v níž chladničku nainstalujete, dostatečně široké, aby chladnička prošla, kontaktujte autorizovaný servis a nechte sejmut dveře chladničky a protáhněte je bokem.

1. Chladničku umístěte na místo, které umožňuje snadnou obsluhu.
 2. Chladničku umístěte mimo zdroje tepla, vlhka a přímé světlo.
 3. Kolem chladničky musí být dostatečný prostor pro ventilaci, aby se zajistila účinnost provozu. Pokud máte chladničku umístit do výklenku, musí být nejméně 5 cm od stropu a 5 cm od stěn.
- Pokud je na podlaze koberec, musíte zvednout produkt o 2,5 cm nad zem.
4. Umístěte chladničku na rovnou podlahu, aby nedocházelo ke kymácení.
 5. Neskladujte chladničku při teplotách pod 10°C.

Seřízení rovnováhy

- ⚠ Pokud je vaše chladnička nevyvážená;
- ⚠ Nejprve odpojte výrobek ze zásuvky. Výrobek musí být odpojený ze zásuvky, když provádíte vyvažování. Hrozí riziko zásahu elektrickým proudem.

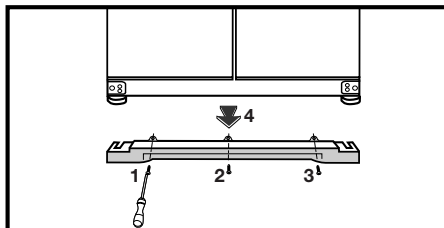

1. Větrací kryt odmontujete tak, že odšroubujete jeho šrouby podle obrázku, než zahájíte činnost. Chladničku vyrovnáte tak, že otáčíte předními nožkami podle obrázku. Roh, kde jsou umístěny nožky, se sníží, když otáčíte ve směru černé šipky, zvedne se, když otáčíte opačným směrem. Pokud vám někdo pomůže nadzvednout chladničku, proces se usnadní.

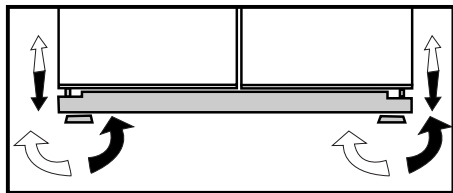

2. Po odstranění problému s rovnáhou nainstalujte zpět větrací kryt a utáhněte šrouby.

3. Odstraňte šrouby, které upevňují dolní větrací kryt, pomocí křížového šroubováku.

Úprava mezery mezi horními dveřmi

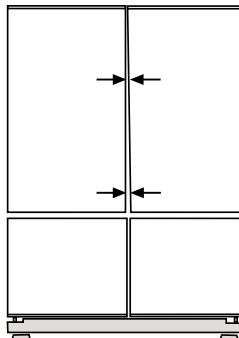

i Můžete nastavit mezeru mezi dveřmi prostoru chladničky podle obrázků. Police ve dveřích by měly být prázdné, když upravujete výšku dveří.

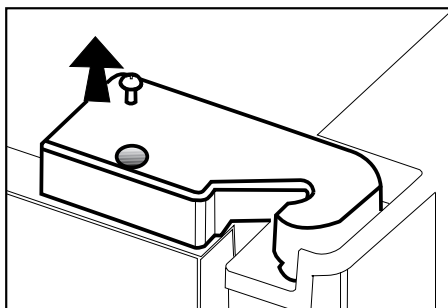

i Šroubovákem odstraňte šroub z horního krytu závěsu ve dveřích, které chcete upravit.

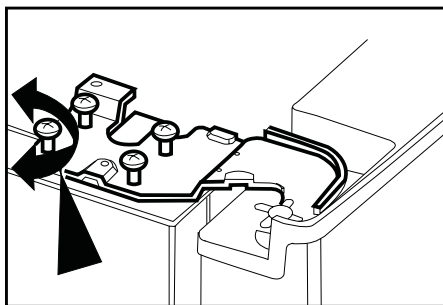

i Upravte dveře podle potřeby pomocí uvolnění šroubů.

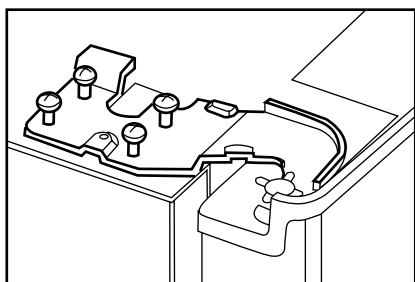
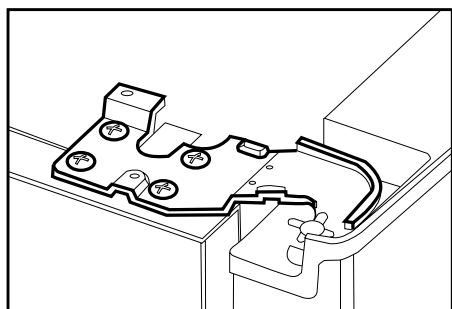

i Upevněte dveře, které jste nastavili, utažením šroubů, aniž byste změnilí pozici dveří.

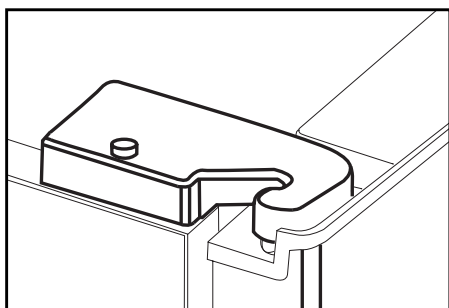

i Vraťte zpět kryt závěsu a upevněte jej šroubem.

Instalace vodního filtru

(u některých modelů)

Jako zdroj vody mohou být k chladničce připojeny dva rozdílné vodní zdroje: hlavní přívod studené vody a voda v nádrži.

Požadavky na instalaci

Pro používání vody z nádrže musí být použito čerpadlo.

Zkontrolujte, zda jsou části uvedené níže dodané s vaším zařízením.

1. Jednotka pro připojení vodovodní trubice k zadní části spotřebiče. (Pokud nesedí, získáte ji v nejbližším autorizovaném servisu.)
2. 2 díly svorek trubic (v případě nutnosti zajištění vodovodní trubice)

Poznámka: Protože následující části nejsou pro používání s nádrží vyžadované, nemusíte je u zakoupeného výrobku nalézt.

3. 5-metrová vodovodní trubice (průměr 1/4 palce)
4. Ventil na studenou vodu s filtrem (adaptér na kohout)
5. Vodovodní filtr nebo externě připojitelný filtr bude upevněn na držák v prostoru chladničky.

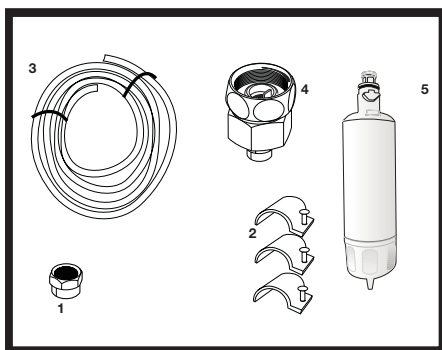

Nejprve určete místo, kde bude externí filtr připojen. (Týká se filtru, který bude použit vně chladničky.) Poté určete vzdálenost mezi filtrem a chladničkou a nutnou délku hadice od filtru k přívodu vody chladničky.

Vodní filtr musí být držen svisle, jak je zobrazeno. Je důležité správné připojení filtru k přívodu vody a vývodům vody.

Po připojení filtru první 3 - 4 sklenice vody nepoužívejte.

Připojení vodovodní trubice k chladničce

1. Po instalaci jednotky na vodovodní trubici zasuňte trubici do vstupního ventilu chladničky a pevně zatlačte směrem dolů.
2. Upevněte jednotku dle protějšího obrázku, stiskněte rukou vstupní ventil chladničky.

(a - vodovodní trubice, b - jednotka, c - ventil)

i Poznámka 1: Neměli byste utahovat jednotku nářadím, abyste dosáhli vodotěsného spoje. V případě úniku použijte klíč nebo kleště pro utažení jednotky.

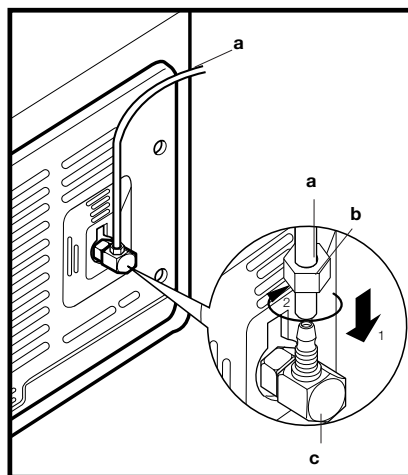

Připojení vodovodní hadice k nádrži

(u některých modelů)

Pro připojení vody k chladničce z nádrže je nutné čerpadlo. Řiďte se pokyny níže po připojení jednoho konce vodovodní trubice vystupující z čerpadla k chladničce, jak je popsáno na předchozí straně.

1. Připojení dokončíte zatlačením druhého konce vodovodní hadice do vstupního otvoru vodovodní hadice na čerpadle, jak je zobrazeno.

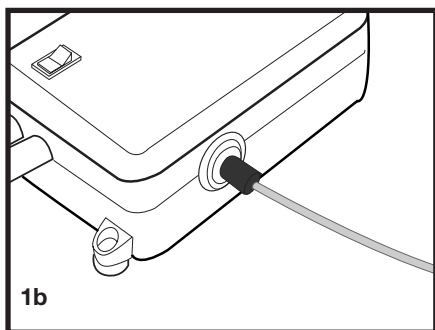
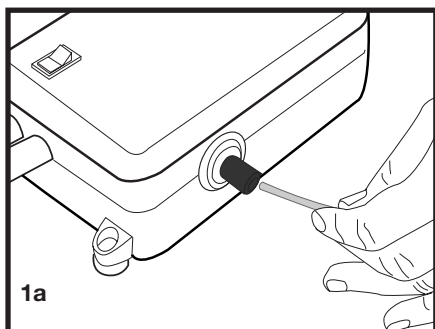

2. Vložte hadici čerpadla do nádrže a upevněte ji, jak je uvedeno na obrázku.
3. Po dokončení připojení zapojte čerpadlo do zásuvky a zapněte.

Abyste zajistili účinnou činnost čerpadla, počkejte po jeho zapnutí 2 - 3 minuty.

- i** Při realizaci vodní přípojky můžete nahlédnout do návodu pro uživatele čerpadla.
- i** V případě používání vodní nádrže není nutné používat vodní filtr.
- i** Při používání nádrže musí být použito čerpadlo.

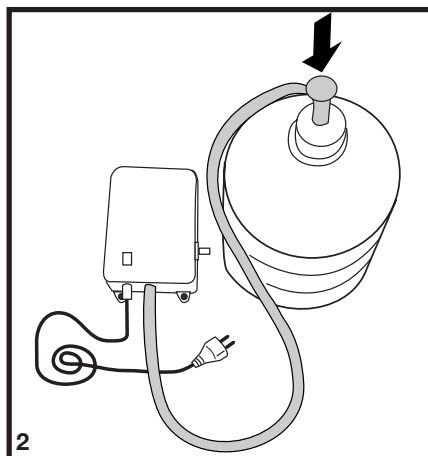

Připojení vodovodní trubice k přívodu studené vody (u některých modelů)

Pokud chcete vaši chladničku používat tak, že ji připojíte k hlavnímu přívodu studené vody,

budete muset k přívodu studené vody ve vašem domě připojit standardní 1/2" přípojku. V případě, že tento ventil nemáte nebo si nejste jisti, kontaktujte kvalifikovaného instalatéra.

1. Oddělte jednotku od adaptéru kohoutu. (Obr. A)
2. Na 1/2" přípojku nainstalujte adaptér kohoutu, jak je zobrazeno na obrázku. (Obr. B)
3. Po vložení vodovodní trubice do jednotky nainstalujte adaptér kohoutu a zasuňte kohout, jak je uvedeno na obrázku. (Obr. C)
4. Rukou utáhněte jednotku. V případě úniku použijte klíč nebo kleště pro utažení jednotky.

⚠ Upozornění: Připevněte vodovodní trubici k vhodným bodům pomocí svorek, aby nedošlo k poškození či odpojení nebo náhodnému uvolnění.

⚠ Upozornění: Po zapnutí vodovodního ventilu ověřte, zda nedochází k úniku na obou spojích vodovodní trubice. V případě úniku okamžitě ventil uzavřete a utáhněte znovu všechny spoje pomocí klíče nebo kleští.

⚠ Upozornění: Ověřte, zda je dostupný standardní 1/2" ventil přívodu studené vody a zda je zcela vypnutý.

Pro upevnění vodního filtru dodržujte

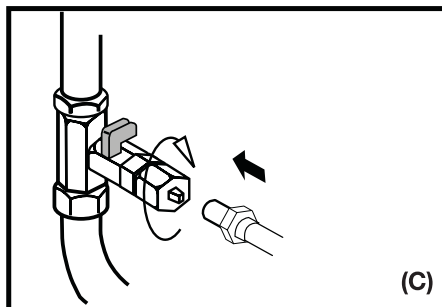
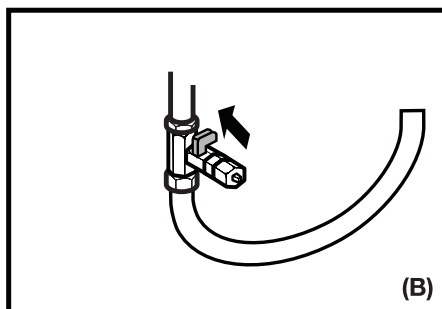
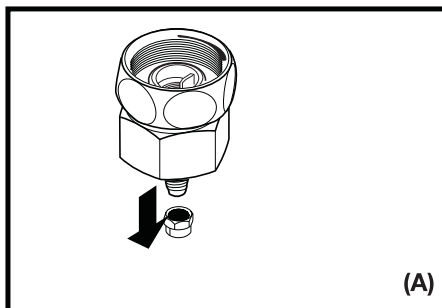

pokyny uvedené níže spolu s uvedenými obrázky:

1. Stiskněte tlačítko Zrušit led na displeji.

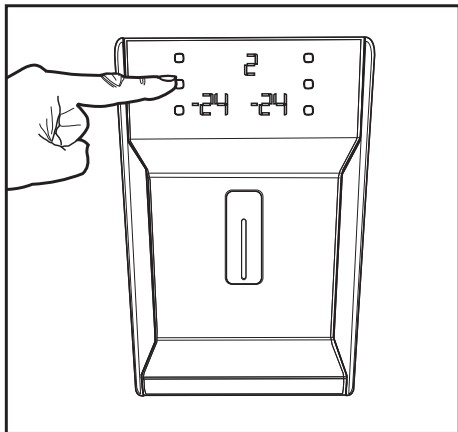

2. Odstraňte kryt filtru v prostoru chladničky jeho vytažením dopředu.

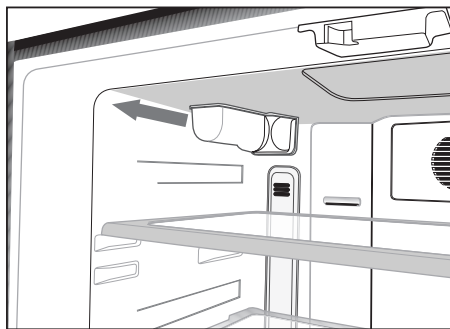

3. Vyměňte obtokový kryt vodního filtru jeho otáčením směrem dolů.

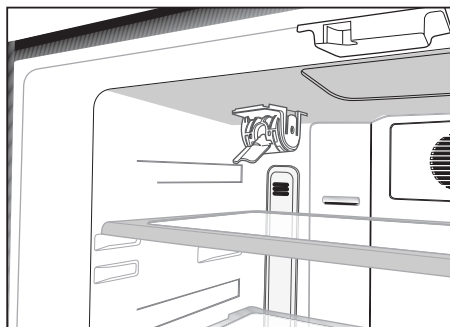
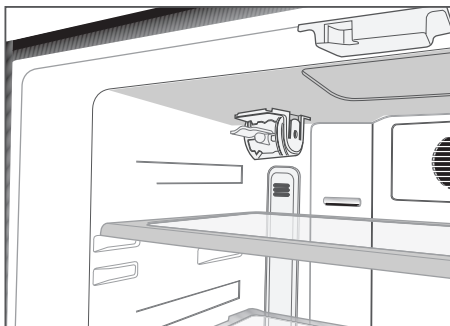

⚠ Upozornění: Ověřte, zda je vypnutý režim „Vypnout led“, než obtokový kryt vyjmete.

Poznámka: Je normální, že při vyjímání krytu odkápnou několik kapek vody.

4. Odstraňte víko z horní části vodního filtru, abyste jej umístili tak, jak je zobrazeno na obrázku a otáčejte směrem nahoru, abyste jej zamkli.

5. Znovu stiskněte tlačítko Zrušit led na displeji pro ukončení tohoto režimu.

Vodní filtr vyměňujte každých 6 měsíců.

Pokud chcete, aby se čas pro výměnu filtru vypočítával automaticky a chcete být varováni na konci doby použití, přečtěte si prosím částí „Automatický výpočet doby použití filtru“.

Vodní filtr je nutno vyjmout dle obrázku, když jej chcete vyměnit nebo jej již nebudete používat a musí být připojen obtokový kryt. Před jeho vyjímáním je nutné se ujistit, že režim Vypnout led je aktivní.

⚠ Upozornění: Vodní filtr čistí cizí částice ve vodě. Nečistí vodu od mikroorganismů.

⚠ Upozornění: Tlačítko Vypnout led je nutno vždy stisknout při výměně vodního filtru nebo instalaci obtokového krytu.

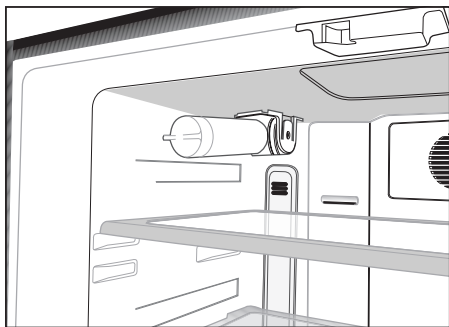
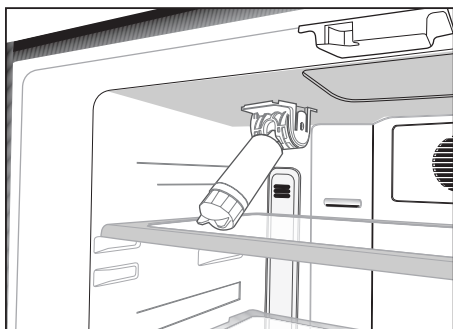

Před prvním použitím dávkovače vody

i Tlak vody nesmí být nižší než 1 bar.

i Tlak vody nesmí být vyšší než 8 bar.

i V případě, že tlak přívodu vody spadne pod 1 bar nebo bude používána nádrž, je nutné použít čerpadlo.

i Systém vody v chladničce musí být připojen k přívodu studené vody. Nesmí být připojen k přívodu teplé vody.

i Při počátečním použití chladničky nebude možné používat vodu. Způsobuje to vzduch v soustavě. Pro vypuštění vzduchu ze soustavy stisknete dávkovač na 1 minutu, až začne voda vytékat z dávkovače. Proud vody může být na začátku nepravidelný. Nepravidelný proud vody se urovná po vypuštění vzduchu ze soustavy.

i Při počátečním zapnutí chladničky musí uplynout přibližně 12 hodin, než můžete začít používat studenou vodu.

i Tlak vody musí být v rozmezí 1-8 barů, aby mohl dávkovač ledu/vody fungovat. Zkontrolujte, zda lze 1 sklenku vody (100 cc) naplnit během 10 sekund.

i Prvních 10 sklenic vody nepijte.

i Asi prvních 30 kostek ledu z dávkovače se nesmí používat.

i Pokud nepoužíváte nádrž, vždy používejte vodní filtr.

4 Příprava

- i** Chladničku instalujte nejméně 30 cm od zdrojů tepla, jako jsou varné desky, trouby, ústřední topení a sporáky a nejméně 5 cm od elektrických trub, neumísťujte ji na přímé sluneční světlo.
- i** Teplota prostředí v místnosti, kde instalujete chladničku, by měla být nejméně 10 °C. Používání chladničky za chladnějších podmínek se nedoporučuje vzhledem k její účinnosti.
- i** Zajistěte, aby byl vnitřek vaší chladničky důkladně vyčištěn.
- i** Pokud vedle sebe instalujete dvě chladničky, měl by mezi nimi být rozestup nejméně 2 cm.
- i** Když spustíte chladničku poprvé, dodržujte následující pokyny během prvních šesti hodin.
 - Dveře neotevírejte často.
 - Musí běžet prázdná bez vkládání potravin.
 - Neodpojujte chladničku. Pokud dojde k výpadku energie, prostudujte si varování v kapitole „Doporučená řešení problémů“.
- i** Původní obaly a pěnové materiály uschovejte pro budoucí přepravu či přesun.

5 Používání chladničky

Panel ukazatelů

Tento panel ukazatelů s ovladači vám umožňuje nastavit teplotu, aniž byste otevírali dveře chladničky. Stačí vám stisknout příslušné tlačítko a nastavíte teplotu.

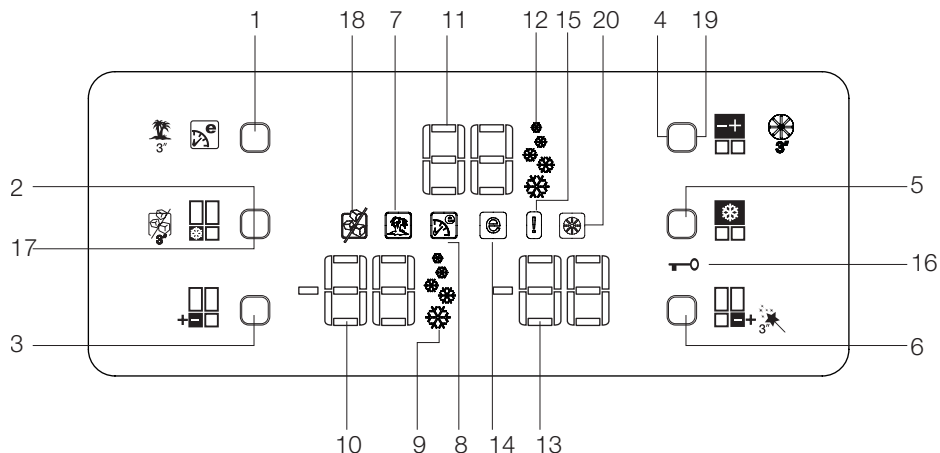

1. Tlačítko Eco Extra/Vacation (Eco Extra/ Prázdniny)
2. Tlačítko pro rychlé mražení
3. Prostor mrazničky - tlačítko nastavení teploty
4. Prostor chladničky - tlačítko nastavení teploty
5. Tlačítko Quick Cool (Rychlé chlazení)
6. Tlačítko nastavení teploty víceúčelové zóny
7. Ukazatel funkce prázdnin
8. Ukazatel funkce Eco Extra
9. Ukazatel funkce rychlého mražení
10. Ukazatel teploty v mrazničce
11. Ukazatel teploty v chladničce
12. Ukazatel funkce rychlého chlazení
13. Ukazatel teploty víceúčelové zóny
14. Ukazatel úsporného režimu
15. Ukazatel chyby
16. Ukazatel zámku
17. Tlačítko Vypnout led
18. Ukazatel vypnutí ledu
19. Tlačítko pro zrušení varování o výměně filtru
20. Ukazatel varování o výměně filtru

1. Tlačítko Eco Extra/Vacation (Eco Extra/Prázdniny)

Krátkým stiskem aktivujete funkci Eco Extra. Stiskněte a přidržte toto tlačítko 3 sekundy a aktivujete funkci Prázdniny. Dalším stiskem tohoto tlačítka zvolenou funkci vypnete.

2. Tlačítko pro rychlé mražení

Krátkým stiskem aktivujete funkci rychlého mražení. Dalším stiskem tohoto tlačítka zvolenou funkci vypnete.

3. Prostor mrazničky - tlačítko nastavení teploty

Stiskem tohoto tlačítka nastavíte teplotu prostoru mrazničky na -18, -20, -22, -24, -18... Stiskem tohoto tlačítka nastavíte požadovanou teplotu v prostoru mrazničky.

4. Prostor chladničky - tlačítko nastavení teploty

Stiskem tohoto tlačítka nastavíte teplotu prostoru chladničky na 8, 6, 4, 2, 8... Stiskem tohoto tlačítka nastavíte požadovanou teplotu v prostoru chladničky.

5. Tlačítko Quick Cool (Rychlé chlazení)

Krátkým stiskem aktivujete funkci rychlého chlazení. Dalším stiskem tohoto tlačítka zvolenou funkci vypnete.

6. Tlačítko nastavení teploty víceúčelové zóny

Prostor víceúčelové zóny můžete nastavit jako chladničku nebo mrazničku. Stiskněte a přidržte toto tlačítko delší dobu (3 sekundy) a nastavte prostor víceúčelové zóny jako mrazničku nebo chladničku. Tento prostor je od výrobce nastaven jako prostor mrazničky.

Pokud nastavíte víceúčelovou zónu jako mrazničku, změní se teplota víceúčelové zóny na -18, -20, -22, -24, -18... při každém stisknutí tohoto tlačítka. Pokud nastavíte víceúčelovou zónu jako chladničku, změní se teplota víceúčelové zóny na 10, 8, 6, 4, 2... při každém stisknutí tohoto tlačítka.

7. Ukazatel funkce prázdnin

Označuje, že je funkce prázdnin aktivní. Pokud je tato funkce aktivní, na ukazateli prostoru chladničky se objeví "- -" a v prostoru chladničky nedochází k žádnému chlazení. Ostatní prostory budou chlazené podle teploty, která pro ně byla nastavena.

Stiskem příslušného tlačítka tuto funkci vypnete.

8. Ukazatel funkce úsporného provozu

Označuje, že je funkce Eco Extra aktivní. Pokud je tato funkce aktivní, vaše chladnička automaticky detekuje poslední období používání a během této doby se pak bude provádět energeticky úsporné chlazení. Ukazatel úsporného prostoru bude aktivní při provádění energeticky úsporného chlazení.

Stiskem příslušného tlačítka tuto funkci vypnete.

9. Ukazatel funkce rychlého mražení

Označuje, že je funkce Fast Freeze (Rychlé zmrazení) aktivní. Použijte tuto funkci, když vložíte čerstvé potraviny do prostoru mrazničky nebo když potřebujete led. Když je tato funkce aktivní, vaše chladnička poběží určitou dobu.

Stiskem příslušného tlačítka tuto funkci vypnete.

10. Ukazatel teploty v mrazničce

Udává teplotu nastavenou pro prostor mrazničky.

11. Ukazatel teploty v chladničce

Udává teplotu nastavenou pro prostor chladničky.

12. Ukazatel funkce rychlého chlazení

Označuje, že je funkce Quick Cool (Rychlé chlazení) aktivní. Použijte tuto funkci, když vložíte čerstvé potraviny do prostoru chladničky nebo když potřebujete rychle ochladit potraviny. Když je tato funkce aktivní, vaše chladnička poběží 2 hodiny bez zastavení.

Stiskem příslušného tlačítka tuto funkci vypnete.

13. Ukazatel teploty víceúčelové zóny

Označuje teplotu nastavenou pro prostor víceúčelové zóny.

14. Ukazatel úsporného režimu

Označuje, že chladnička běží v energeticky úsporném režimu. Teplota v prostoru mrazničky

Tento ukazatel bude aktivní, pokud nastavíte funkci na -18 nebo probíhá energeticky úsporné chlazení v rámci funkce Eco-Extra.

15. Ukazatel chyby

Pokud vaše chladnička nechladí správně nebo pokud dojde k poruše snímačů, tento ukazatel se aktivuje. Když je tento ukazatel aktivní, na ukazateli teploty prostoru mrazničky se zobrazí "E" a na ukazateli teploty v prostoru chladničky se zobrazí číslice, například "1,2,3..". Tato čísla na ukazateli poskytují informace o chybě servisním pracovníkům.

16. Ukazatel zámku

Použijte tuto funkci, pokud nechcete změnit nastavení teploty ve vaší chladničce. Tuto funkci aktivujete stiskem tlačítka Quick Cool (Rychlé chlazení) a tlačítka nastavení teploty ve flexibilní zóně současně po dlouhou dobu (3 sekundy).

Stiskem příslušných tlačítek tuto funkci vypnete.

17. Tlačítko Vypnout led

Pro ukončení tvorby ledu stiskněte tlačítko pro vypnutí ledu po dobu 3 sekund. Když zvolíte vypnutí ledu, do ledovače nebude proudit voda. Navzdory tomuto může být v ledovači nějaký led, který byste měli vyjmout. Pro opětovné zapnutí tvorby ledu musí být stisknuto tlačítko pro vypnutí ledu po dobu 3 sekund.

18. Ukazatel vypnutí ledu

Pokud z ledničky nechcete led, nemusíte tuto funkci používat. Tuto funkci můžete používat stisknutím tlačítka pro vypnutí ledu po dobu 3 vteřin.

19. Tlačítko pro zrušení varování o výměně filtru

Filtr vaší chladničky musí být měněn každých 6 měsíců. Pokud postupujete podle pokynů na straně 22, vaše chladnička tuto dobu vypočítá automaticky a varovný ukazatel výměny filtru se rozsvítí, když doba pro používání filtru uplyne. Stiskněte tlačítko pro zrušení varování o výměně filtru po dobu 3 sekund, abyste chladničku umožnili automaticky vypočítat novou dobu po výměně filtru.

20. Ukazatel zrušení varování o výměně filtru

Když uplynula doba použití filtru, varovný ukazatel výměny filtru se rozsvítí.

Alarm při otevřených dveřích:

V případě, že necháte otevřené dveře prostoru chladničky nebo flexibilní zóny po dobu 1 minuty, aktivuje se alarm otevřených dveří a vy jej uslyšíte. Stačí pak stisknout jakékoli tlačítko na ukazateli nebo zavřít dveře, čímž se alarm ukončí.

Co musíte udělat, aby se doba použití filtru vypočítávala automaticky

(Pro výrobky připojené k hlavnímu přívodu vody a vybavené filtrem)

1 - Po zapojení chladničky do zásuvky stiskněte tlačítka A a B, abyste aktivovali zámek.

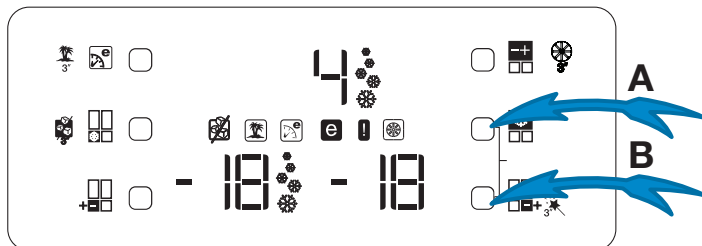

2 - Poté stiskněte tlačítka Eco Extra (1), Nastavení teploty prostoru chladničky (4), Quick Cool (Rychlé chlazení) (5) a Nastavení teploty prostoru mrazničky (3).

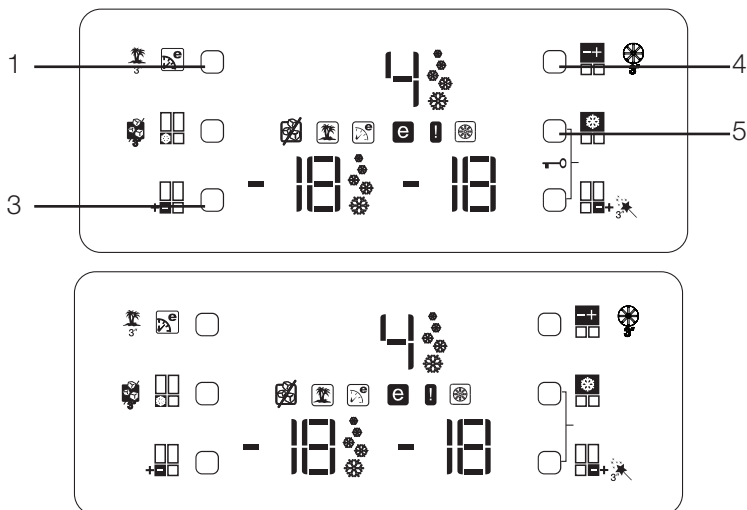

Pokud je konfigurace tlačítek stisknuta ve správném pořadí, symbol zámku zmizí, bzučák se krátce aktivuje a rozsvítí se varovný ukazatel pro výměnu filtru. Stiskněte tlačítko pro zrušení varování o výměně filtru (položka 19 v popisu displeje) po výměně filtru, aby se doba použití automaticky vypočítala.

POZNÁMKA:

1. Když se automaticky vypočítává doba použití filtru, varovný ukazatel výměny filtru se rozsvítí na několik sekund, jakmile výrobek zapojíte do zásuvky.

2. Automatický výpočet doby použití filtru není aktivován z továrny. Musí být aktivován u výrobků vybavených filtrem.

3. Opakujte stejný postup u výrobků, jejichž automatický výpočet doby použití filtru je aktivován, abyste výpočet doby používání filtru deaktivovali.

Táček na vejce

Držák vajec můžete nainstalovat na požadovanou polici ve dveřích či chladničky.

Vajíčka nikdy neskladujte v prostoru mrazničky

Posuvné police trupu

Posuvné police trupu přitáhnete tak, že je nadzvednete zpředu a posunete dozadu a dopředu. Zastaví se, když je přitáhnete dopředu, abyste mohli dosáhnout na potraviny umístěné na zadní straně police; když je nepatrně vytáhnete poté, co jste je nadzvedli ve druhém bodě zastavení, police trupu se uvolní.

Polici pevně držte i zespoda, aby nedošlo k jejímu převrácení. Police trupu je umístěna na kolejkách po stranách trupu chladničky, a to na jedné nižší a jedné vyšší úrovni.

Polici trupu zatlačte dozadu, aby řádně seděla.

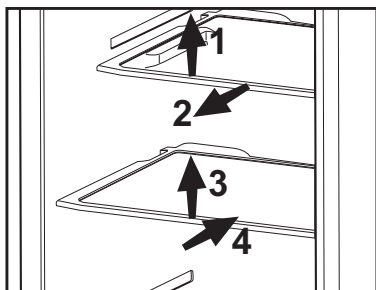

Prostor pro čerstvé potraviny

Prostor pro čerstvé potraviny ve vaší chladničce je navržen tak, aby se vaše zelenina udržela čerstvá a neztrácela vlhkost. Z tohoto důvodu dochází k cirkulaci chladného vzduchu po prostoru pro čerstvé potraviny. Před vyjmutím přihrádek odstraňte police ve dveřích, které jsou v rovině s přihrádkou. Přihrádky můžete vyjmout podle ilustrace na obrázku.

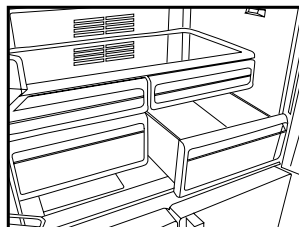

Prostor chlazení

Prostor chlazení umožňuje připravit potraviny na zmrazení. Tento prostor můžete používat i k uskladnění potravin při teplotě o pár stupňů nižší než v prostoru chladničky.

Můžete zvýšit vnitřní objem chladničky, pokud odstraníte některý z prostorů chlazení. Přitáhněte prostor k sobě; prostor se opře o zarážku a zastaví se. Tento prostor se uvolní, když jej zvednete asi o 1 cm a přitáhnete jej k sobě.

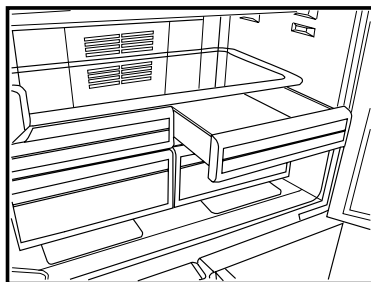

Pohyblivá střední část

Pohyblivá střední část slouží k tomu, aby chladný vzduch v chladničce neunikal ven.

1 - Utěsnění je zajištěno, když je těsnění na dveřích přitisknuto na povrch pohyblivé střední části, přičemž dveře prostoru chladničky jsou zavřené.

2 - Dalším důvodem, proč je vaše chladnička vybavena pohyblivou střední částí, je ten, že se tím zvyšuje čistý objem prostoru chladničky. Standardní střední části obsahují určitý nepoužitelný objem.

3 - Pohyblivá střední část je zavřená, když jsou zavřené levé dveře prostoru chladničky.

4 - Nemusí být otevírána manuálně.

Pohybuje se pod vedením plastové části na těle, když jsou dveře zavřené.

i Funkce přepnutí na prostor chlazení nebo mražení je zaručena chladicím prvkem umístěným v uzavřeném oddíle (prostor kompresoru) za chladničkou. Během činnosti tohoto prvku můžete zaslechnout zvuky podobné tikání hodin. Je to normální a nejde o závadu.

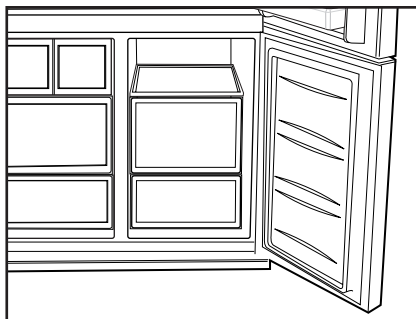

Prostor víceúčelové zóny

Prostor víceúčelové zóny můžete použít v libovolném požadovaném režimu tak, že jej nastavíte na chlazení (2/4/6/8°C) nebo mražení (-18/-20/-22/-24). Můžete udržovat prostor v požadované teplotě pomocí tlačítek nastavení teploty ve víceúčelové zóně. Teplotu prostoru víceúčelové zóny je možno nastavit na 0 a 10 stupňů nad rámeček teploty prostoru chladničky a na -6 stupňů oproti teplotám v prostoru mrazničky. 0 stupňů slouží k delšímu uschování jemných potravin, -6 stupňů slouží k uschování masa až po dobu 2 týdnů ve stavu snadného nakrájení.

Modré světlo

Potraviny v přihrádkách pro čerstvé potraviny, které jsou ozářeny modrým světlem, pokračují ve fotosyntéze pomocí účinku vlnové délky modrého světla, a tím se zachovává jejich čerstvost a zvyšuje se obsah vitamínů.



Posuvné police se zadními závěsy

Posuvné police se zadními závěsy mohou být posouvány dozadu a dopředu. Výška těchto polic může být nastavena jejich vyjmutím a poté instalací do horních nebo dolních poloh. Abyste polici vyjmuli, lehce ji nadzvedněte a vytáhněte proti sobě.

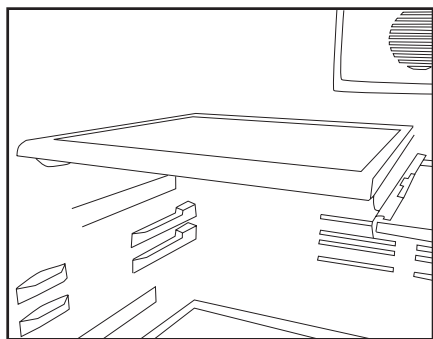

Oddíl na máslo a sýr

V této části, která má víko, můžete skladovat potraviny jako máslo, sýr a margarín.

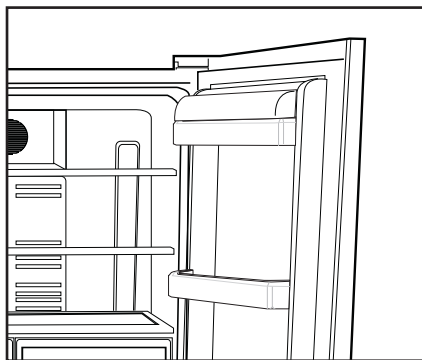

Používání pramene vody

Upozornění

Je normální, že prvních pár sklenic vody z dávkovače je teplých.

V případě, že dávkovač vody nepoužíváte často, je nutno odpustit dostatečné množství vody, abyste získali čerstvou vodu.

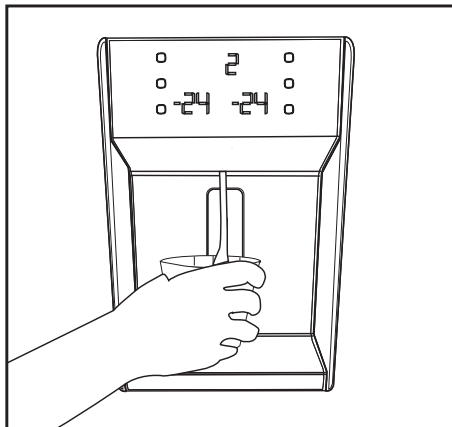

Odkapávač

Voda, která odkapává během používání, se hromadí na odkapávači. Odkapávač můžete odstranit jeho vytažením proti sobě nebo zatlačením na jeho hranu (v závislosti na modelu). Vodu vytřete houbičkou nebo měkkým hadříkem.

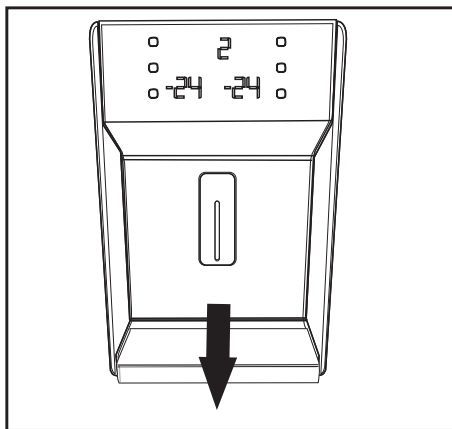

Minibar

Minibar vám zajišťuje extra komfort při používání chladničky. Police na dveřích v chladničce je přístupná bez otevírání dveří chladničky. Díky této funkci můžete z chladničky vyndávat potraviny a nápoje, které často konzumujete. Protože nemusíte dveře chladničky otvírat často, spotřeba chladničky se sníží.

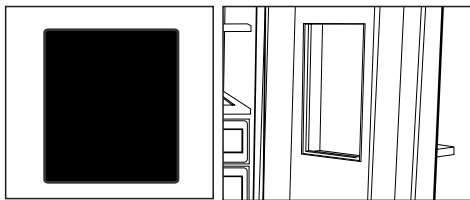

Pro otevření dveří minibaru na něj rukou zatlačte a vytáhněte zpět, abyste jej otevřeli.



Když jsou dveře minibaru otevřené, můžete vnitřní čelo dveří použít jako stůl, na který si na krátkou dobu můžete postavit lahve a sklenice, jak je zobrazeno na obrázku.

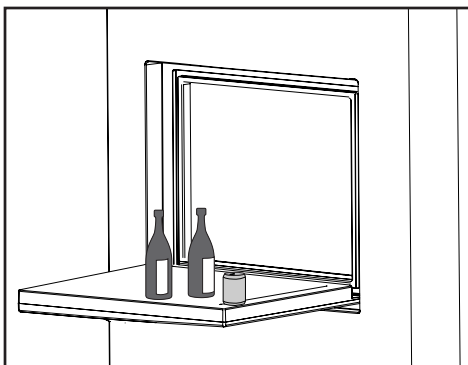

⚠ Upozornění: Nikdy nedělejte takové věci, které by vyvíjely tlak na dveře, jako např. sezení na nich, lezení na nich nebo věšení se na stůl a nedávejte na ně těžké předměty. To by mohlo způsobit poškození chladničky nebo zranění osob.

⚠ Upozornění: Nikdy na dveřích minibaru nekrájejte a buďte opatrní, aby se dveře nepoškodily špičatými předměty.

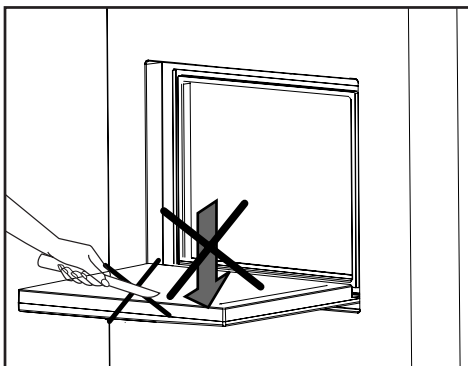

6 Čištění a péče

- ⚠ Nikdy na čištění nepoužívejte benzín, technický benzín a podobné materiály.
- ⚠ Doporučujeme odpojit přístroj od sítě, než jej začnete čistit.
- ℹ Nikdy nepoužívejte brusné nástroje, mýdlo, domovní čistič, odmašťovač či voskové čisticí.
- ℹ Použijte vlažnou vodu pro vyčištění skříně a otřete ji pak dosucha.
- ℹ Používejte vlhký hadřík namočený do roztoku jedné čajové lžičky sody bikarbony na půl litru vody na vyčištění vnitřku, pak jej dosucha otřete.
- ⚠ Zajistěte, aby do krytu světla a jiných elektrických prvků nepronikla voda.
- ⚠ Pokud chladničku delší dobu nebudete používat, odpojte napájecí kabel, vyjměte všechny potraviny, vyčistěte jej a nechte dveře otevřené.
- ℹ Pravidelně kontrolujte těsnění dvířek, abyste zajistili jejich čistotu a nezanesení částicemi potravin.
- ⚠ Pro odstranění polic ve dveřích odstraňte všechny obsah a pak jen zvedněte dveřní polici vzhůru ze základny.

Ochrana plastových ploch

- ℹ Nevkládejte tekuté oleje nebo pokrmy s obsahem oleje do chladničky v neuzavřených nádobách, jelikož poškodí plastovou plochu vaší chladničky. V případě rozlití nebo rozetření oleje na plastové ploše vyčistěte a opláchněte příslušnou část plochy teplou vodou.

7 Doporučená řešení problémů

Než zavoláte do servisu, projděte si tento seznam. Možná vám ušetří čas a peníze. Tento seznam obsahuje časté stížnosti, které nejsou způsobeny vadným zpracováním či použitými materiály. Některé zde uvedené funkce nemusejí být přítomny na vašem výrobku.

Chladnička nefunguje.
<ul style="list-style-type: none">• Je chladnička řádně zapojena? Zasuňte zástrčku do sítě.• Není vypálena pojistka zástrčky, do níž je chladnička zapojena, nebo hlavní pojistka? Zkontrolujte pojistku.
Kondenzace na boční stěně prostoru chladničky (MULTIZONE, COOL CONTROL a FLEXI ZONE).
<ul style="list-style-type: none">• Velmi nízká teplota prostředí. Časté otevírání a zavírání dveří. Vysoká vlhkost v prostředí. Skladování potravin s obsahem kapalin v otevřených nádobách. Necháání otevřených dveří. Přepnutí termostatu na nižší teplotu.• Snížení času otevřených dveří nebo méně časté použití.• Zakrytí potravin v otevřených nádobách vhodným materiálem.• Otřete kondenzaci suchým hadrem a ověřte, zda je stále přítomna.
Kompresor neběží
<ul style="list-style-type: none">• Tepelná pojistka kompresoru se zapne během náhlého výpadku energie nebo odpojení a zapojení, jelikož tlak chladicího média v chladicí soustavě chladničky není dosud vyvážen. Vaše chladnička začne fungovat asi po 6 minutách. Kontaktujte servis, pokud se chladnička nespustí na konci této doby.• Chladnička je v režimu odmrazování. Toto je normální pro chladničku s plně automatickým odmrazováním. Cyklus odmražení probíhá pravidelně.• Chladnička není zapojena do zásuvky. Ověřte, zda je zástrčka řádně zasunuta do zásuvky.• Je správně nastavena teplota?• Možná je odpojeno napájení.

Chladnička často běží nebo běží dlouhodobě.
<ul style="list-style-type: none"> Nový výrobek může být širší než předchozí. Je to zcela normální. Četší chladničky fungují delší dobu. Okolní teplota v místnosti je možná vysoká. Je to zcela normální. Chladnička možná byla nedávno zapojena nebo byla naplněna potravinami. Ochlazování chladničky může trvat o pár hodin déle. V nedávné době jste do chladničky vložili velké množství teplých pokrmů. Horké pokrmů způsobují delší fungování chladničky až do dosažení bezpečné teploty pro uchování. Dveře se mohly otevřít častěji nebo byly ponechány dlouhou dobu otevřené. Teplý vzduch, který pronikl do chladničky, způsobil dlouhodobější chod chladničky. Otevřete dveře méně často. Chladnička nebo dveře chladničky zůstaly dokořán. Zkontrolujte, zda jsou dveře pevně zavřeny. Chladnička je nastavena na velmi nízkou teplotu. Upravte teplotu chladničky na vyšší hodnotu a počkejte na dosažení této teploty. Těsnění dveří chladničky nebo mrazničky může být ušpiněno, opotřebené, prasklé nebo nesprávně usazené. Vyčistěte nebo vyměňte těsnění. Poškození/prasklé těsnění způsobuje dlouhodobý chod chladničky pro udržení správné teploty.
Teplota mrazničky je velmi nízká, zatímco teplota v chladničce je dostatečná.
<ul style="list-style-type: none"> Teplota mrazničky je nastavena na velmi nízkou teplotu. Upravte teplotu mrazničky na vyšší hodnotu a zkontrolujte ji.
Teplota chladničky je velmi nízká, zatímco teplota v mrazničce je dostatečná.
<ul style="list-style-type: none"> Teplota chladničky může být nastavena na velmi nízkou teplotu. Upravte teplotu chladničky na vyšší hodnotu a zkontrolujte ji.
Jídlo v chladničce začíná mrznout.
<ul style="list-style-type: none"> Teplota chladničky může být nastavena na velmi nízkou teplotu. Upravte teplotu chladničky na vyšší hodnotu a zkontrolujte ji.
Teplota v mrazničce nebo chladničce je velmi vysoká.
<ul style="list-style-type: none"> Teplota chladničky může být nastavena na velmi vysokou teplotu. Nastavení chladničky má vliv na teplotu v mrazničce. Změňte teplotu chladničky nebo mrazničky, dokud teplota v chladničce nebo mrazničce nedosáhne dostatečnou hodnotu. Dveře se mohly otevřít častěji nebo byly ponechány dlouhou dobu otevřené; otevřete je méně často. Možná jste nechali nedovřená dvířka; zavírejte je úplně. V nedávné době jste do chladničky vložili velké množství teplých pokrmů. Počkejte, až chladnička nebo mraznička dosáhne požadované teploty. Chladnička byla nedávno zapojena. Úplné ochlazení chladničky trvá nějakou dobu.

Provozní hluk se zvyšuje, když je chladnička zapnutá.
<ul style="list-style-type: none"> • Provozní vlastnosti chladničky se mohou změnit podle výkyvů okolní teploty. Je to normální, nejde o poruchu.
Vibrace nebo hluk.
<ul style="list-style-type: none"> • Podlaha není rovná nebo je slabá. Chladnička se při pohybu kymácí. Ověřte, zda je podlaha dostatečně pevná pro chladničku a zda je rovná. • Hluk mohou způsobovat předměty ukládané na chladničku. Předměty na horní straně chladničky sejměte.
Ozývá se zvuk z chladničky jako rozlévání kapaliny nebo stříkání.
<ul style="list-style-type: none"> • Proudění kapalin a plynu se může objevit v souladu s provozními zásadami vaší chladničky. Je to normální, nejde o poruchu.
Ozývá se hluk jako kvílení větru.
<ul style="list-style-type: none"> • Jsou v provozu ventilátory pro ochlazení chladničky. Je to normální, nejde o poruchu.
Kondenzace na vnitřních stěnách chladničky.
<ul style="list-style-type: none"> • Horké a vlhké počasí zvyšuje tvorbu ledu a kondenzace. Je to normální, nejde o poruchu. • Možná zůstala nedovřená dvířka; zajistěte úplné uzavření dveří. • Dveře se mohly otevřít častěji nebo byly ponechány dlouhou dobu otevřené; otevřete je méně často.
Vlhkost na vnější straně chladničky nebo mezi dveřmi.
<ul style="list-style-type: none"> • Ve vzduchu může být vlhkost; toto je ve vlhkém počasí poměrně normální. Po poklesu vlhkosti kondenzace zmizí.
Nepříjemný zápach v chladničce.
<ul style="list-style-type: none"> • Chladničku je nutno vyčistit uvnitř. Vyčistěte vnitřek chladničky houbičkou, vlažnou vodou nebo karbonovou vodou. • Některé nádoby či obalové materiály mohou způsobit zápach. Použijte odlišnou nádobu nebo obalový materiál jiné značky.
Dvířka se nezavírají.
<ul style="list-style-type: none"> • Zabalené potraviny mohou bránit v zavírání dveří. Vyměňte obaly, které brání v chodu dveří. • Chladnička nestojí zcela svisele na podlaze a při pohybu se mírně pohupuje. Upravte seřizovací šrouby. • Podlaha není rovná či silná. Ověřte, zda je podlaha rovná a unese chladničku.
Přihrádky na čerstvé potraviny jsou zaseklé.
<ul style="list-style-type: none"> • Potraviny se možná dotýkají horní strany zásuvek. Upravte rozložení potravin v zásuvce.



48 8900 0000/AD

www.beko.com

EN-FR-DE-IT-ES-NL-BG-RUS-HR-SK-PL-CZ